

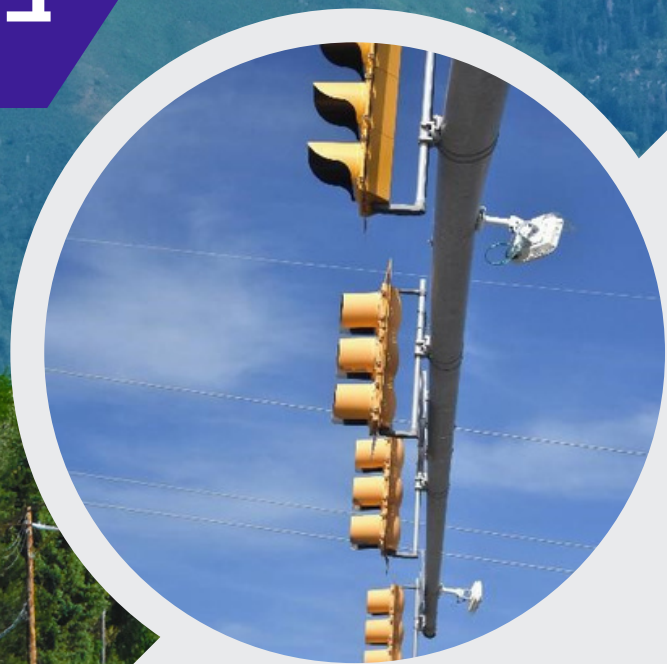

# אקסיליון תחבורה חכמה בע"מ

דוח כספי ליום 31  
בדצמבר 2022



**axilion**  
solving traffic, at scale



# **אקסיליון תחבורה חכמה בע"מ** **(“החברה”)**

**דוח תקופתי לשנת 2022**



הדוח השנתי של החברה ליום 31 בדצמבר 2022 נערך תוך כדי יישום מלוא ההקלות של "תאגיד קטן" כמשמעות המונח בתקנות ניירות ערך (דוחות תקופתיים ומיידים), התש"ל 1970 (להלן: "תקנות הדוחות").

בהתאם להודעת החברה מיום 06 בינואר 2022 (אסמכתא 004300-01-2022). היא עונה על הגדרת "תאגיד קטן" בהתאם לתקנה 5 לתקנות הדוחות ותמשיך לאמץ את ההקלות אותן אימץ דירקטוריון החברה כמפורט בדיווחי החברה מהתאריכים 23 ביולי 2020 ויום 27 ביולי 2020 (אסמכתאות: 078249-01-2020 ו-01-2020-072820, בהתאמה). ובכללן ביטול החובה לפרסם דוח על הבקרה הפנימית ודוח רואה החשבון המבקר על הבקרה הפנימית; העלאת סף המהותיות בקשר עם צירוף הערכות שווי ל-20%; העלאת סף הצירוף של דוחות חברות כלולות מהותיות לדוחות ביניים ל-40%; דיווח על בסיס מתכונת דיווח של תאגיד קטן פטור, החל מתקופת הדיווח שהתחילה ביום 1 בינואר, 2022 (כולל דיווח במתכונת חצי שנתית חלף מתכונת רבעונית).

### מידע צופה פני עתיד

דוח זה כולל מידע צופה פני עתיד, כהגדרתו בחוק ניירות ערך, התשכ"ח-1968. מידע זה כולל, בין היתר, תחזיות, מטרות הערכות ואומדנים המתייחסים לאירועים או לעניינים עתידיים, ובכללם התייחסות לגורמי סיכון והתפתחויות שונות המתוארות בדוח, אשר התממשותם אינם ודאית ומושפעת מגורמים שונים, אשר אינם בשליטת החברה.

מידע צופה פני עתיד אינו מהווה עובדה מוכחת והינו מבוסס, בין היתר, על הערכות החברה, אשר מתבססות על נתונים וגורמים מגוונים ושונים, אשר נכונותם או אמיתותם לא נבדקה על ידי החברה.

מובהר בזאת, כי התוצאות העתידיות כפי שתתרחשנה בפועל עלולות להיות שונות מהמתואר בדוח זה. מידע צופה פני עתיד בדוח זה מתייחס אך ורק למועד בו הוא נכתב, והחברה אינה מתחייבת לעדכן ו/או לשנות כל מידע, הנוגע למידע צופה פני עתיד כפי שמופיע בדוח, ככל שמידע נוסף בקש למידע האמור יגיע לידיעתה. התייחסות למידע צופה פני עתיד בדוח זה תכלול בדרך כלל הטיות של הביטויים "הערכה", "ציפייה", "כוונה" וכד'.

## תוכן עניינים

פרק א' – תיאור עסקי התאגיד

פרק ב' – דוח דירקטוריון על מצב ענייני התאגיד

פרק ג' – דוחות כספיים ליום 31 בדצמבר 2022

פרק ד' – פרטים נוספים על התאגיד

פרק ה' – הצהרת מנהלים

## תיאור עסקי התאגיד

### תוכן עניינים

6	חלק א' תיאור עסקי התאגיד
6	תיאור פעילות החברה והתפתחות עסקי
11	תחום הפעילות
11	השקעות בהון החברה ועסקאות במניותיה
16	דיבידנדים
16	חלק ב' מידע אחר
16	מידע כספי לגבי תחום הפעילות של החברה
17	סביבה כללית והשפעת גורמים חיצוניים על פעילות החברה
27	חלק ג' תיאור עסקי החברה לפי תחומי פעילות
27	מידע כללי על תחום הפעילות
34	מוצרים ושירותים
36	פילוח הכנסות ורווחיות מוצרים ושירותים
37	מוצרים חדשים
38	לקוחות
40	שיווק והפצה
42	צבר הזמנות
42	תחרות
45	עונתיות
45	כושר ייצור
45	רכוש קבוע, מקרקעין ומתקנים
46	מחקר ופיתוח
48	נכסים לא מוחשיים
48	הון אנושי
51	חומרי גלם וספקים
51	הון חוזר
52	השקעות
52	מימון
54	מיסוי

54	סיכונים סביבתיים ודרכי ניהולם
54	מגבלות ופיקוח על פעילות החברה
57	הסכמים מהותיים
58	הסכמי שיתוף פעולה
59	הליכים משפטיים
60	יעדים ואסטרטגיה עסקית
61	צפי להתפתחות בשנה הקרובה
62	מידע כספי לגבי איזורים גיאוגרפיים
62	דיון בגורמי סיכון

## פרק 1 - תיאור עסקי התאגיד

אקסיליון תחבורה חכמה בע"מ (להלן: "החברה") מתכבדת להגיש את הדוח התקופתי לשנת 2022 (להלן: "תקופת הדוח"). הדוח נערך בהתאם לתקנות ניירות ערך (דוחות תקופתיים ומיידיים), התש"ל – 1970 (להלן: "תקנות הדוחות").

### 1. חלק א' - תיאור עסקי התאגיד

#### 1.1 פעילות התאגיד ותיאור התפתחות עסקיו

החברה מתמקדת בפיתוח, יישום והטמעה של מערכות תוכנה מבוססת בינה מלאכותית (AI) לניהול מערך התחבורה.

כמפורט בהרחבה להלן, במהלך השנה החולפת השיגה החברה התקדמות טכנולוגית משמעותית, תוך התאמת מוצר החברה למאפייני ודרישות השוק האמריקאי, המהווה את השוק הגדול והבשל ביותר בתחום התחבורה החכמה, ומאופיין ברגולציה תומכת. החברה חוותה התפתחות טכנולוגית משמעותית, תוך מיקוד עסקי איכותי והתמקדות בפילוטרים בעלי ערך משמעותי לטובת החברה ועתידה, וזאת בשים לב לתוכנית אסטרטגית סדורה אשר נבנתה והותוותה על ידי הצוות הניהולי והטכנולוגי בחברה.

בהתאם, אסטרטגיית החברה ממוקדת כיום במאמצי פיתוח עסקי לשם הצגת מוצר החברה והחדרתו לשוק האמריקאי, באמצעות ניהול דיאלוג עם גופי תחבורה מובילים בארה"ב, מרכזי ערים, חברות מסחריות מובילות בעלות ממשקים עסקיים לתחום התחבורה החכמה, גופי אקדמיה בתחומי התחבורה החכמה, הצגת מוצר החברה במסגרת כנסים מובילים בתחום וכיו"ב. במסגרת זו, זוכה מוצר החברה לתגובות חיוביות מצד שחקנים מובילים בתחום, באופן אשר עשוי להוות בסיס לשיתוף פעולה טכנולוגי ו/או מסחרי.

בתמצית, מוצר החברה מהווה פתרון ייחודי ליעול וניהול תנועה למסדרונות עירוניים. פתרון זה, משלב תשתית ניהול תעבורה "ישנה" עם נתוני תעבורה עדכניים מבוססי ענן, תוך שיפור הבטיחות בתנועה והפחתת פליטת פחמן. עקומת הלמידה של ה-AI מציעה פתרונות תחבורה אופטימליים המבוססים על מדיניות תעבורה המוכתבת על ידי הגורמים האחראיים הרלוונטיים. כמו כן, המפרט של התאום הדיגיטלי (רכיב משמעותי במוצר החברה) מאפשר למהנדסי תנועה לסקור באופן מדויק את המלצות המוצר. המוצר הינו ייחודי במספר היבטים:

- Pure SAAS - פתרון מהיר וחסכוני שניתן לפריסה רחבה במהירות.
- שילוב ישן עם חדש (תשתית איתות תנועה קיימת עם נתוני תנועה מבוססי ענן), שימוש במתודולוגיה קיימת של הנדסת תנועה.

## הישגים עיקריים מהשנה החולפת:

### קידום מתווים מוצלחים לביצוע מספר פיילוטס בשוק האמריקאי:

במהלך השנה האחרונה, קידמה החברה, בשיתוף גופי תחבורה מובילים בארה"ב וחברות מסחריות משמעותיות, אשר זיהו את פוטנציאל המוצר, מתווי פיילוטס המהווים הלכה למעשה השקה של המוצר בקנה מידה מצומצם ומטרתם למכור את המוצר שהינו למעשה מבוסס תוכנה, באופן אשר מגדיל את אטרקטיביות המוצר.

בין היתר, ביצעה החברה בהצלחה, פיילוט במסדרון תנועה **ביוטה, ארה"ב**. הפיילוט הדגים איסוף נתונים מתשתיות הרמזורים, ניתוח מצב התנועה בהשוואה לתוכניות הרמזור הקיימות ואף הציע שיפור תנועה באמצעות תזמון רמזורים יעיל יותר.

כמו כן, ובין היתר, מקדמת החברה כיום פיילוט רב-מודלי (קרי, באיזור המאופיין ברכבים פרטיים, תחבורה ציבורית, אופניים וכיו"ב) המבוצע בעבור **עיר מוכרת היטב בקליפורניה ועבור חברת טכנולוגיה גלובלית משמעותית** (בעלת קומפלקס משרדים ועסקים במסדרון התנועה).

פיילוט זה תוכנן במשותף עם חברה אמריקאית מובילה בתחום אספקת פתרונות ניהול התעבורה בארה"ב. מדובר על פיילוט מורכב ביותר, כאשר נכון למועד זה, החברה השלימה בהצלחה את השלב הראשון של הפיילוט, אשר כלל ביצוע איכותי של המטרות הבאות:

- א. השלמת תכלול המערכות בין מערכות החברה וחברת פתרונות ניהול התחבורה (הלכה למעשה - חלק הארי של הסבת המוצר לשוק האמריקאי).
- ב. השלמת תכנון הנדסי וטכנולוגי כולל של הפתרון ואישורו על ידי מהנדס התחבורה של העיר.
- ג. ניתוח מפורט של עלות תועלת עבור העיר וחברת הטכנולוגיה תוך הצגת היתרונות הכלכליים הברורים של המוצר.

בגין השלב הראשון אשר הושלם בהצלחה, כמפורט לעיל, תהא זכאית לסכום כספי בגובה של כ- 100,000 דולר ארה"ב. נכון למועד זה החברה פועלת לקדם מעבר לשלב מתקדם של הפיילוט ויישומו באופן מלא ומורכב, וזאת בשים לב לתוצאות המוצלחות של השלב הראשון. יישומו של שלב זה כרוך בהיבטים פרוצדוראליים ואישורים מצד העיר וחברת הטכנולוגיה הגלובלית, אשר טרם התקבלו בשלב זה.

בנוסף, החברה מקדמת פיילוט נוסף המשלב מכון מחקר תחבורה של אוניברסיטה מובילה עם חברת הנדסה Tier-1 גלובלית (כשותף) מול משרד התחבורה של אחת ממדינות ארצות הברית (State DOT). הצלחת הפיילוט תאפשר הכרה ממסדית ואקדמית אשר צפויה לאפשר הטמעת המוצר אצל State DOT אחרים ללא צורך בפיילוט. להערכת החברה, פיילוט זה יושלם אף הוא בשנת 2023.

### הצלחה טכנולוגית ויישום פיילוטס מוצלחים נוספים מחוץ לארה"ב:

החברה קרובה כיום משמעותית לבשלות טכנולוגית ועסקית גבוהה של מערכת ניהול התנועה X Way, ובכלל זה התאמה של המוצר לשוק האמריקאי, באמצעות אינטגרציה של מקורות מידע תחבורתי אמריקאי, והתאמה לתקני התנועה בארה"ב, תוך בניית ממשקים



לתשתית בקרי רמזור אמריקאים.

במסגרת זו בוצעה בדיקה והשלמה של התאמת מערכת ה-SaaS של החברה למגוון ספקי ענן. בנוסף, בוצעה השלמת הפיתוח ואיסוף הנתונים של מערכות הבינה המלאכותית (כפי שנבדקו בשני פיילוטים שהושלמו בהצלחה באירופה)<sup>1</sup>. החברה אף השלימה בהצלחה פיילוט התאום הדיגיטלי X Way במסדרון הצמתים שבדרך רבין בירושלים במחצית הראשונה של שנת 2022. כמו כן, במסגרת זו, הציגה החברה סימולציה מכוילת מקיפה של תוכניות הרמזור בציר רבין בעיר בשעות הבוקר תוך הצגת הפחתה באחוזים ניכרים של עומסי התנועה<sup>2</sup>.

במהלך שנת 2023, פיתוח המוצר ימשיך ויבוצעו בו התאמות ושינויים, בהתאם לתוצאות הפיילוטים, פידבקים מלקוחות ולקוחות פוטנציאליים ופיתוח רכיבים ומאפיינים נוספים למוצר, מעבר למוצר הבסיסי שכבר פותח. מאחר והחברה מתמקדת בשוק האמריקאי, החברה מפתחת מאפייני בטיחות ספציפיים המותאמים לדרישות הבטיחות בארה"ב (לשם דוגמה Vision Zero<sup>3</sup>). כמו כן, משלבת החברה במוצר יכולות שיקוף של פליטת פחמן וזיהום אוויר בארה"ב בהתאם לסטנדרטים של ה-EPA<sup>4</sup>. שיקוף זה יאפשר ללקוחות החברה ליטול חלק ביוזמות שונות של הפחתת זיהום אוויר והפחתת גזי חממה).

פיתוח תכונות אלו למוצר ה-X way, מהווים חדשנות משמעותית, וכן עומדות בקנה אחד עם תמריצי הממשל האמריקאי למענקים פדרליים בתחום זה, אשר מהווים מקור מימון נוסף ועשוי להוות תמריץ ללקוחות החברה.

### **פיתוח עסקי:**

החל מהרבעון השלישי של שנת 2022, הנהלת החברה מאתרת ומקיימת מגעים עסקיים עם גורמים משמעותיים בתחום התחבורה בארה"ב, אשר התרשמו מביצועי המוצר. על שותפים אלו, נמנות חברות אספקת פתרונות ניהול תעבורה בארה"ב וחברות ניהול תזמון רמזורים, וכן לקוחות פוטנציאליים כגון: משרדי תחבורה במחוזות/מדינות שונות בארה"ב State DOT - Department Of Transportation, על מנת לקדם פיילוטים נוספים וכן מתן שירותי ניהול תנועה ל-Early Adaptors.

מנקודת מבט עסקית, החברה מתמקדת בשוק ארה"ב אשר יהווה את שוק החדירה הראשונית לאחר ששוק זה זוהה כמתאים, בעיקר מהטעמים הבאים: (1) טכנולוגיית תעבורה מתקדמת ביותר, המאפשרת לחברה לספק מוצר מדויק ביותר ומוצר אשר ניתן לפריסה מהירה, רחבה ויעילה; (2) השוק בארה"ב מאופיין בסטנדרטיזציה גבוהה - כך שהמוצר שיפותח על ידי החברה יהיה ניתן לשכפול ברחבי השוק האמריקאי ללא צורך בהתאמה או תוך התאמה מועטה. מיותר לציין שהיקף שוק התעבורה בארה"ב הוא הגדול ביותר<sup>5</sup>.

1 לפרטים ראה דיווחי החברה מהימים 6.1.2022 וסעיף 1.2 בדוח החצי שנתי לשנת 2021, ביחס לפיילוט בולצאנו, שדווח ביום 26.8.2021 (אסמכתא: 01-003775 ו-01-071158-2021-01 בהתאמה).

2 לפרטים נוספים ראה דיווח החברה מיום 14.6.2022 (אסמכתא: 2022-01-073300).

3 - <https://www.bloomberg.com/news/features/2022-04-11/-vision-zero-at-a-crossroads-as-u-s-traffic-death-rise>

4 <https://www.epa.gov/>

5 - <https://www.globenewswire.com/news-release/2022/01/25/2372192/0/en/Global-Traffic-Signal-Controller-Market-Size-worth-USD-10-06-Billion-in-2028-at-a-CAGR-of-13-3.html>

בד בבד לתהליכים האמורים לעיל, חיזקה החברה משמעותית את צוותי העבודה שלה, הן ברמה הניהולית, הן ברמת הפיתוח הטכנולוגי והן ברמת הפיתוח העסקי - צעד המחזק משמעותית את יכולותיה של החברה לקראת השקה עסקית ומסחרית. במקביל, החברה הקימה Advisory Board, אשר כולל גורמים מומחים ובעלי ניסיון וקשרים משמעותיים בשוק האמריקאי, המסייעים לקידום מעמדה ויכולותיה של החברה.

כמו כן, במהלך השנה החולפת החברה קידמה שיתופי פעולה עם גורמים שונים ברחבי ארה"ב, אשר התרשמו מביצועי המוצר ויכולות החברה. בהתאם החברה מקדמת כיום תהליכי עבודה והתקשרויות עם שני סוגי שותפים:

א. חברות אינטגרציה (כאינטגרטור לחומרה ותוכנה בתחום תשתיות הרמזורים). מוצר החברה (X Way) עשוי להוות מוצר משלים לסל המוצרים של השותף הפוטנציאלי, כך ששיתוף פעולה כאמור עשוי להוות בסיס למכירות חוזרות של מוצרי החברה, בשיתוף פעולה שעל פיו השותף יקדם את המוצרים של החברה באמצעות כוח המכירות הקיים שלו ולקהל לקוחותיו.

ב. חברות תכנון הנדסי (A&E) כשותף שמתפעל את מוצר ה-X Way עבור הלקוח הסופי. חברות מסוג זה מקיימות יחסים ארוכי טווח עם לקוחות הקצה ולרוב ניתן יהיה להציע את X Way תחת מסגרות התקשרות קיימות גם ללא צורך במכרזים חדשים.

השלב הראשון לקראת שיתוף פעולה פוטנציאלי כאמור, הינו ביצוע פיילוט עם השותפים כאמור בארה"ב, שבו תוכח יעילות מוצר החברה.

יצוין כי תהליכי פיתוח מהסוג המנוהלים על ידי החברה הנם תהליכים מורכבים וארוכי טווח, אשר נדרשים לביצוע זהיר, איכותי ומקצועי, וכן נדרשים ליישום של מספר רב של פיילוטס וביצועם באופן מוצלח בשטח. קיימת חשיבות רבה לניהול תהליכים מבוקרים, אשר יובילו להשקה איכותית ונכונה של המוצר.

#### **מידע צופה פני עתיד:**

האמור לעיל בדבר הפיילוטס שמבצעת החברה, מועד השלמתם הצפוי ו/או חתימת הסכם מסחרי לאחר השלמתם, לרבות המגעים מול שותפים פוטנציאליים כאמור לעיל מתבסס בעיקרו על הערכות ואומדנים סובייקטיביים של החברה, כפי שהם ידועים לה כיום. מבלי לגרוע מהאמור, כל ההנחות ו/או האומדנים ו/או הנתונים המפורטים לעיל הינם בגדר תחזיות, הערכות ואומדנים ומהווים "מידע צופה פני עתיד", כהגדרת מונח זה בחוק ניירות ערך, המבוססים בחלקם על פרסומים פומביים שונים ובחלקם על הערכות החברה בדבר התפתחויות ואירועים עתידיים אשר מועד התרחשותם, אם בכלל, אינו ודאי ואינו בשליטתה של החברה. הערכות אלה עשויים שלא להתממש, כולן או חלקן, או להתממש באופן שונה מכפי שהוערך על ידי החברה, כתוצאה מגורמים שונים, וביניהם אי עמידת החברה ביעדי הפיתוח ו/או אי עמידה בלוחות זמנים ו/או אי השגת המימון הדרוש לצורך פיתוח המערכת שמפתחת החברה ו/או שיווק המוצרים ו/או גורמים נוספים שאינם בשליטת החברה ו/או התממשות איזה מגורמי הסיכון הנזכרים בסעיף 3.28 לדוח השנתי לשנת 2022.

#### **פרטים נוספים אודות התאגיד:**

1.1.1. החברה התאגדה בחודש יוני 1966. ביום 27 בדצמבר 2020, לאחר השלמת עסקת המיזוג כהגדרתה להלן, שינתה את שמה לשמה הנוכחי.

1.1.2. ביום 18 באוגוסט 2020 נחתם הסכם מיזוג, עם תנאים מתלים, בין החברה לבין חברת אקסיליון בע"מ (להלן: "אקסיליון") ובעלי מניות אקסיליון (להלן: "עסקת המיזוג"). לפרטים נוספים אודות עסקת המיזוג ראו סעיפים 1.1 ו-1.3.2 בדוח התקופתי לשנת 2020 שפורסם ביום 26.3.2021 (אסמכתא: 01-048486-2021).

אקסיליון הינה חברת טכנולוגיה פרטית ישראלית אשר התאגדה ונרשמה בישראל ביום 18 באוגוסט 2009. אקסיליון הינה חברת מחקר ופיתוח אשר מתמקדת בפיתוח, יישום והטמעה של מערכות תוכנה מבוססת בינה מלאכותית (AI) לניהול מערך התחבורה באופן מיטבי בערים ומטרופולינים בדגש על שיפור זרימת התנועה, העדפת תחבורה ציבורית, רכבי חירום והגברת בטיחות משתמשי הדרך השונים בדגש על הולכי רגל. הפתרונות שמפתחת החברה מתעתדים להביא לאופטימיזציה מיטבית של תזמון מערכת הרמזורים הפועלת במרחב הציבורי וכפועל יוצא מכך לזרימה מיטבית של משתמשי הדרך השונים כגון: הולכי רגל, תחבורה ציבורית, רכבים פרטיים ורכבים קלים (להלן: "משתמשי הדרך") וזאת באמצעות ניתוח כולל של רשת הרמזורים, משתמשי הדרך ורמת הביקוש ברשת, וזאת ללא צורך בפריסת תשתיות פיזיות, חומרה יקרה וחפירת קווי תקשורת וגלאים.

נכון למועד דוח זה, וכפי שיפורט בהרחבה להלן, החברה מתמקדת בהשלמת פיתוח תכונות נוספות למוצר X way, התואמות את דרישות וצרכי השוק האמריקאי. כאמור, החברה מקדמת מאמצי שיווק המוצר בשוק האמריקאי (ארה"ב), ראשית באמצעות ביצוע פיילוטים לאישרור היתכנות הטכנולוגית של המוצר, ובמקביל על ידי התקשרות עם שותפים אסטרטגיים ולקוחות למכירת המוצר. לפרטים נוספים אודות תחום הפעילות של הקבוצה ראו סעיף 3.1 להלן בדוח זה.

#### 1.1.3. עבודת אנליזה על ידי FROST & SULLIVAN

עד ליום 14 בנובמבר 2022, נסקרה החברה על ידי פרוסט אנד סאליבן מחקר וייעוץ בע"מ כקבוע בתנאי תכנית האנליזה של הבורסה לניירות ערך בתל אביב בע"מ. ביום 14 בנובמבר 2022 עם תום שנתיים לתחילת הסיקור הודיעה החברה על הפסקת הכיסוי האנליטי (אסמכתא: 05-136792-2022).

#### 1.1.4. תשקיף מדף

ביום 13 ביוני 2022 פורסם תשקיף מדף של החברה הנושא תאריך 14 ביוני 2022, באמצעותו החברה יכולה להנפיק סוגי ניירות ערך שונים, בהתאם להוראות הדין (להלן: "תשקיף המדף").

### 1.2 תרשים מבנה החזקות של החברה

החל ממועד השלמת עסקת המיזוג ונכון למועד דוח זה, פועלת החברה באמצעות חברה בבעלותה המלאה – אקסיליון בע"מ בפיתוח, יישום והטמעה של מערכות תוכנה מבוססת בינה מלאכותית (AI) לניהול מערך התחבורה.

אקסיליון בע"מ מחזיקה ב- 100% מהונה המונפק והנפרע של חברת Axilion Bulgaria Ltd. אשר נוסדה בבולגריה בחודש נובמבר 2018 (להלן: "החברה הבת" ו/או "אקסיליון בולגריה"). באמצעות אקסיליון בולגריה מפעילה החברה מרכז תמיכה, תשתיות ושירותים מקצועיים. כמו כן, מחזיקה ב- 100% מהונה המונפק והנפרע של חברת Axilion Smart Mobility Inc. אשר התאגדה ביום 18 באוגוסט 2020 בדלור ארה"ב (להלן: "אקסיליון ארה"ב"). נכון למועד דוח זה, באמצעות אקסיליון ארה"ב מבצעת החברה פיתוח עסקי בארה"ב אשר כולל בין היתר קידום שיתופי פעולה, שיווק מוצריה ותהליכי קדם מכירה בארה"ב.

להלן תרשים מבנה ההחזקות של החברה נכון למועד דוח זה:

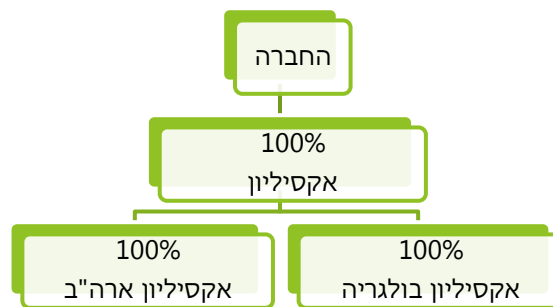

### 1.3 אופיו ותוצאותיו של כל שינוי מבני, מיזוג או רכישה מהותיים

לפרטים אודות הסדר חוב ומכירת השלד הבורסאי של החברה ראו סעיף 1.3 בדוח התקופתי לשנת 2020 שפורסם ביום 26.3.2021 (אסמכתא: 2021-01-048486).

### 1.4 כל שינוי מהותי שאירע באופן ניהול עסקי התאגיד

במהלך תקופת הדוח חלו שינויים בהנהלת החברה ובמצבת נושאי המשרה של החברה. לפרטים נוספים ראו סעיף 3.14.2 להלן וכן תקנות 26 ו-26א' בפרק ד' – פרטים נוספים על התאגיד לדוח תקופתי זה.

### 1.5 תחום הפעילות

החברה פועלת בתחום מחקר ופיתוח ומתמקדת בפיתוח, יישום והטמעה של מערכות תוכנה מבוססות בינה מלאכותית (AI) לניהול מערך התחבורה באופן מיטבי בערים ומטרופולינים בדגש על שיפור זרימת התנועה, העדפת תחבורה ציבורית, רכבי חירום והגברת בטיחות משתמשי הדרך השונים בדגש על הולכי רגל. אחת ממטרותיה של החברה היא למנף את יכולות הבינה המלאכותית המפותחת על ידה לטובת הקלת גודש התנועה והפחתת פליטות הפחמן הנובעות מכלי תחבורה. הפתרונות שמפתחת החברה מתעתדים להביא לאופטימיזציה מיטבית של תזמון מערכת הרמזורים הפועלת במרחב הציבורי וכפועל יוצא מכך לזרימה מיטבית של משתמשי הדרך השונים כגון: הולכי רגל, תחבורה ציבורית, רכבים פרטיים ורכבים קלים (להלן: "משתמשי הדרך") וזאת באמצעות ניתוח כולל של רשת הרמזורים, משתמשי הדרך ורמת הביקוש ברשת, וזאת ללא צורך בפריסת תשתיות פיזיות, חומרה וחפירת קווי תקשורת וגלאים.

### 1.6 השקעות בהון החברה ועסקאות במניותיה

למיטב ידיעת החברה, במהלך השנתיים שקדמו למועד הדוח ועד למועד הדוח לא בוצעו השקעות בהון החברה, ולמיטב ידיעת החברה לא בוצעה כל עסקה מהותית אחרת על ידי בעל ענין בחברה במניות התאגיד מחוץ לבורסה, למעט כמפורט להלן:

תאריך	סוג הפעולה	סוג ניירות הערך	כמות ניירות ערך	התמורה	הערות
11.01.2021	הקצאה פרטית	מניות רגילות	2,175,894	60,924,816 ש"ח	הקצאה פרטית של 2,175,894 מניות רגילות של החברה ו-1,087,947 כתבי אופציה (לא סחירים). לפרטים נוספים ראה דוח הקצאה פרטית מיום 04 בינואר 2021 (אסמכתא 001176-01-2021) ודיווח מידי מיום 11 בינואר 2021 (מספר אסמכתא 004368-01-2021).
		כתבי אופציה	1,087,947	ללא תמורה	
10.02.2021	הקצאה לעובדים	כתבי אופציה	232,000 <sup>6</sup>	ללא תמורה	ביום 10 בפברואר 2021 הקצתה החברה לעובדים ולנושאי משרה 232,000 כתבי אופציה לא סחירים. לפרטים נוספים ראה דוח הצעה פרטית מיום 15 בדצמבר 2020 (אסמכתא 128428-01-2020) ומיום 03 בינואר 2021 (אסמכתא 01-000486) ודיווח מידי מיום 10 בפברואר 2021 (אסמכתא 01-016756).
01.03.2021	הקצאה לעובדים	כתבי אופציה	38,150	ללא תמורה	ביום 01 במרץ 2021 הקצתה החברה לעובדים. לפרטים נוספים ראה מתאר אופציות לעובדים שפרסמה החברה ביום 25 בינואר 2021 (מספר 010746-01-2021) ודיווח מידי מיום במרץ 2021 (אסמכתא 01-024801).
01.03.2021	הקצאה לעובדים	כתבי אופציה	30,000	ללא תמורה	ביום 01 במרץ 2021 הקצתה החברה לעובד <sup>7</sup> 30,000 כתבי אופציה לא סחירים.
18.11.2020 עד 25.03.2021	מימוש כתבי אופציה (סדרה 4)	כתבי אופציה	2,190,782	4.992 ש"ח לכל כתב אופציה	החל מיום 18 בנובמבר 2020 ועד ליום 25 במרץ 2021 (כולל) מומשו של החברה. תמורת המימוש הכוללת שהתקבלה בידי החברה בגין מימוש כתבי אופציה אלה הסתכמה בכ- 10,936,383 ש"ח.
28.04.2021	הקצאה לעובדים	כתבי אופציה	56,250	ללא תמורה	ביום 28 באפריל 2021 הקצתה החברה 57,850 כתבי אופציה לא סחירים לעובדים. לפרטים נוספים ראה דיווח מידי מיום 29 באפריל 2021 <sup>8</sup> .
02.06.2021	הקצאה לעובדים	כתבי אופציה	166,600	ללא תמורה	ביום 02 ביוני 2021 הקצתה החברה לעובדים 166,600 כתבי אופציה לא סחירים. לפרטים נוספים ראה דיווח מידי מיום 03 ביוני 2021.

<sup>6</sup> יובהר כי ניירות הערך הוקצו רק לאחר אישור הבורסה לרישום המניות שינבעו מניירות הערך למסחר, אולם החברה הכירה בדוחותיה הכספיים בהוצאה ממועד הזכאות העובד לנייר הערך (בכפוף לאישור הבורסה) אשר קדם למועד אישור הבורסה.

<sup>7</sup> ביום 14.3.2022 דיווחה החברה על פקיעת 30,000 כתבי אופציות סדרה ח' שהוקצו לעובד, ראה דיווח מיום 14.3.2022 (אסמכתא: 01-2022-029716).

<sup>8</sup> הקצאת ניירות ערך אושרה ביום 28 באפריל 2021 וניירות ערך הוקצו לאחר קבלת כל האישורים רק ביום 27 ביוני 2021. ממועד דיווח ההצעה ועד מועד ההקצאה בפועל עזב עובד הזכאי ל-1,500 כתבי אופציה סיים את העסקתו בחברה כך שהחברה העניקה בסך הכל 57,850 אף הקצאתה בפועל 56,250.

28.10.2021	הקצאה למנכ"ל	כתבי אופציה	1,355,000	ללא תמורה	הצעה פרטית למנכ"ל החברה הנכנס מר יעקב סלע, לפרטים נוספים ראה דיווח מיידי מיום 28 באוקטובר 2021 (אסמכתא: 01-160800) ודיווח מיום 18 באוקטובר 2021 (אסמכתא: 01-156984). מועד זכאות המנכ"ל לאופציות הינו מועד הדיווח אודות זימו אסיפה לאישור תנאי כהונו המנכ"ל.
14.12.2021	הקצאה לעובדים	כתבי אופציה	1,723,500	ללא תמורה	הקצאת 1,723,500 כתבי אופציה לא סחירים לעובדים. לפרטים נוספים ראה דיווח מיום 14 בדצמבר 2021 (אסמכתא 402109) ומתאר אופציות לעובדים שפרסמה החברה ביום 14 בנובמבר 2021 (אסמכתא 01-166497-2021) ודיווח משלים מיום 08 בדצמבר 2021 (אסמכתא 01-177843-2021). מועד זכאות העובדים לאופציות הינו מועד אישור הדירקטוריון להקצאת ניירות הערך.
04.01.2022	הקצאה לעובדים	כתבי אופציה	280,000	ללא תמורה	ביום 04 בינואר 2022 הקצתה החברה 280,000 כתבי אופציה לא סחירים לעובדים. לפרטים נוספים ראה דיווח מיום 04 בינואר 2022 (אסמכתא 01-002188-2022), מתאר אופציות לעובדים שפרסמה החברה ביום 14 בנובמבר 2021 (אסמכתא 01-166497-2021) ודיווח משלים מיום 08 בדצמבר 2021 (אסמכתא 01-177843-2021).
20.3.2022	הקצאה לעובדים	כתבי אופציה	400,000	ללא תמורה	ביום 20 במרץ 2022 הקצתה החברה כתבי אופציה לא סחירים לסמנכ"ל הפיתוח הנכנס של החברה. לפרטים נוספים ראה דיווח מיום 20 במרץ 2022 (אסמכתא: 01-031810-2022).
20.4.2021 עד 29.03.2022	מימוש כתבי אופציה (סדרה 4)	כתבי אופציה	93,422	4.992 ש"ח לכל כתב אופציה	החל מיום 20 באפריל 2021 ועד ליום 29 במרץ 2022 (כולל) מומשו 93,422 כתבי אופציה (סדרה 4) של החברה. תמורת המימוש הכוללת שהתקבלה בידי החברה בגין מימוש כתבי אופציה אלה הסתכמה בכ- 466,363 ש"ח.
06.06.2021 עד 29.03.2022	מימוש כתבי אופציה (סדרה 11)	כתבי אופציה	188,467	0.017 ש"ח לכל כתב אופציה	החל מיום 17 ביוני 2021 ועד ליום 29 במרץ 2022 (כולל) מומשו 188,467 כתבי אופציה (סדרה 11) של החברה. תמורת המימוש הכוללת שהתקבלה בידי החברה בגין מימוש כתבי אופציה אלה הסתכמה בכ- 3,166 ש"ח.
02.12.2021 עד 29.03.2022	מימוש כתבי אופציה (סדרה 21)	כתבי אופציה	8,362	1.677 ש"ח לכל כתב אופציה	החל מיום 02 בדצמבר 2021 ועד ליום 29 במרץ 2022 (כולל) מומשו 8,362 כתבי אופציה (סדרה 21) של החברה. תמורת המימוש הכוללת שהתקבלה בידי החברה בגין מימוש כתבי אופציה אלה הסתכמה בכ- 14,023 ש"ח.
03.06.2021	מימוש כתבי אופציה	כתבי אופציה	159,658	0.822 ש"ח לכל כתב אופציה	החל מיום 03 ביוני 2021 ועד ליום 29 במרץ 2022 (כולל) מומשו 159,658 כתבי אופציה (סדרה 31)



של החברה. תמורת המימוש הכוללת שהתקבלה בידי החברה בגין מימוש כתבי אופציה אלה הסתכמה בכ- 131,255 ש"ח.				(סדרה ב3)	עד 29.03.2022
החל מיום 03 ביוני 2021 ועד ליום 29 במרץ 2022 (כולל) מומשו 80,957 כתבי אופציה (סדרה 4) של החברה. תמורת המימוש הכוללת שהתקבלה בידי החברה בגין מימוש כתבי אופציה אלה הסתכמה בכ- 365,664 ש"ח.	4.517 ש"ח לכל כתב אופציה	80,957	כתבי אופציה	מימוש כתבי אופציה (סדרה 4)	03.06.2021 עד 29.03.2022
החל מיום 03 ביוני 2021 ועד ליום 29 במרץ 2022 (כולל) מומשו 44,171 כתבי אופציה (סדרה ב5) של החברה. תמורת המימוש הכוללת שהתקבלה בידי החברה בגין מימוש כתבי אופציה אלה הסתכמה בכ- 199,510 ש"ח.	4.517 ש"ח לכל כתב אופציה	44,171	כתבי אופציה	מימוש כתבי אופציה (סדרה ב5)	03.06.2021 עד 29.03.2022
החל מיום 02 בדצמבר 2021 ועד ליום 29 במרץ 2022 (כולל) מומשו 6,842 כתבי אופציה (סדרה ב7) של החברה. תמורת המימוש הכוללת שהתקבלה בידי החברה בגין מימוש כתבי אופציה אלה הסתכמה בכ- 22,948 ש"ח.	3.354 ש"ח לכל כתב אופציה	6,842	כתבי אופציה	מימוש כתבי אופציה (סדרה ב7)	02.12.2021 עד 29.03.2022
ביום 07 באפריל 2022, הקצתה החברה 176,000 כתבי אופציה לא סחירים לעובדים. לפרטים נוספים ראה דיווח מיום 07 באפריל 2022 (אסמכתא 2022-01-044800) ומתאר אופציות לעובדים שפרסמה החברה ב-14 לנובמבר 2021 (אסמכתא 2021-01-166497) ודיווח משלים מיום 08 בדצמבר 2021 (אסמכתא 2021-01-177843). מועד זכאות העובדים לכתבי האופציה הינו מועד אישור הדירקטוריון להקצאת ניירות הערך.	ללא תמורה	176,000	כתבי אופציה	הקצאה לעובדים	07.04.2022
ביום 1 במאי 2022, הקצתה החברה 200,000 כתבי אופציה לא סחירים לשני חברי הוועדה המייעצת למנכ"ל החברה. לפרטים נוספים ראה דוח הצעה פרטית מיום 7 באפריל 2022 ואישור מנכ"ל הבורסה להקצאה מיום 28 באפריל 2022.	ללא תמורה	200,000	כתבי אופציה	הקצאה לחברי הוועדה המייעצת	01.05.2022
ביום 2 באוגוסט 2022, הקצתה החברה 1,165,000 כתבי אופציה לא סחירים לעובדים. לפרטים נוספים ראה מתאר אופציות לעובדים שפרסמה החברה ביום 27 ביוני 2022 ודיווח משלים מיום 24 ביולי 2022 (אסמכתא 2022-01-094246).	ללא תמורה	1,165,000	כתבי אופציה	הקצאה לעובדים	02.08.2022
ביום 02 באוגוסט 2022, הקצתה החברה 250,000 כתבי אופציה לא סחירים לנושא משרה ועובד. לפרטים נוספים ראה מתאר אופציות לעובדים שפרסמה החברה ביום 27 ביוני 2022 ודיווח משלים מיום 24 ביולי 2022 (אסמכתא	ללא תמורה	250,000	כתבי אופציה	הקצאה לעובדים	02.08.2022

2022-01-094246).					
ביום 2 באוגוסט 2022, הקצתה החברה 290,000 כתבי אופציה לא סחירים לניצע, חבר הוועדה המייעצת למנכ"ל החברה. לפרטים נוספים ראה דיווח מיום 27 ביוני 2022 שפרסמה החברה (דוח מידי על הצעה פרטית שאינה מהותית ואינה חריגה) ודיווח מיום 26 ביולי 2022 (אסמכתא 414815).	ללא תמורה	290,000	כתבי אופציה	הקצאה לחבר הועדה המייעצת	02.08.2022
ביום 09 באוגוסט 2022, הקצתה החברה 800,000 כתבי אופציה לא סחירים למנכ"ל החברה. לפרטים נוספים ראה דיווח מיום 27 ביוני 2022 שפרסמה החברה (אסמכתא 2022-01-079615), דיווח משלים מיום 24 ביולי 2022 (דוח מידי בדבר כינוס אסיפה כללית מיוחדת של בעלי המניות של החברה), דיווח מיום 04 באוגוסט 2022 (אסמכתא 2022-01-098998) ודיווח מיום 09 באוגוסט 2022 (אסמכתא - 415551).	ללא תמורה	800,000	כתבי אופציה	הקצאה למנכ"ל	09.08.2022
ביום 22 בנובמבר 2022, אישרו ועדת התגמול ודירקטוריון החברה את הקצאה פרטית שאינה מהותית ואינה חריגה של 200,000 כתבי אופציה לא סחירים לסמנכ"לית כספים. לפרטים נוספים ראה דיווח מיום 23 בנובמבר 2022 (דוח מידי על הצעה פרטית שאינה מהותית ואינה חריגה) ודיווח מיום 22 בדצמבר (אישור לרישום ניירות ערך למסחר).	ללא תמורה	200,000	כתבי אופציה	הקצאה לסמנכ"לית כספים	28.12.2022
ביום 28 בדצמבר 2022, הקצתה החברה 365,000 כתבי אופציה לא סחירים לעובדים. לפרטים נוספים ראה מתאר אופציות לעובדים שפרסמה החברה ביום 27 ביוני 2022 ודיווח משלים מיום 24 ביולי 2022 (אסמכתא 2022-01-094246).	ללא תמורה	365,000	כתבי אופציה	הקצאה לעובדים	28.12.2022
ביום 28 בדצמבר 2022, אישרה האסיפה הקצאה של 1,300,000 כתבי אופציה לא סחירים לדירקטורים החברה. לפרטים נוספים ראה דיווח מיום 23 בנובמבר שפרסמה החברה (דוח מידי על אסיפה, אסמכתא - 2022-01-141157) ודיווח מיום 29 בדצמבר 2022 (אסמכתא - 157825).	ללא תמורה	1,300,000	כתבי אופציה	הקצאה לדירקטורים	28.12.2022
החל מיום 30 במרץ 2022 ועד ליום 19 במרץ 2023 (כולל) מומשו 4,561 כתבי אופציה ל-2,055 מניות החברה לפי מנגנון מימוש נטו.	1.677 ש"ח לכל כתב אופציה	4,561	כתבי אופציה	מימוש כתבי אופציה (סדרה ב)	30.03.2022 עד 19.03.2023

<sup>9</sup> נכון למועד הדוח הוקצו 300,000 כתבי אופציה לדירקטורים ואילו לגבי יתרת 1,000,000 כתבי אופציה להם היה זכאי יו"ר הדירקטוריון התקבלה הודעת ויתור מטעמו. לפרטים נוספים ראה ביאור 20 לדוחות הכספיים.

## 1.7 חלוקת דיבידנדים

### 1.7.1 מדיניות חלוקת דיבידנדים

לחברה אין מדיניות חלוקת דיבידנד.

### 1.7.2 חלוקת דיבידנדים במהלך השנתיים שקדמו למועד הדוח

לא הוחלט על חלוקת דיבידנד במהלך השנים 2020-2022 ואף לא חולקו דיבידנדים בתקופה זו.

### 1.7.3 רווחים הניתנים לחלוקה לתאריך הדוח על המצב הכספי

לחברה אין רווחים הניתנים לחלוקה.

## 2. חלק ב' - מידע אחר

### 2.1 מידע כספי לגבי תחום הפעילות של החברה

להלן יובא מידע כספי על תחום הפעילות של החברה מתוך דוחותיה הכספיים ליום 31 בדצמבר 2020, יום 31 בדצמבר 2021 ויום 31 בדצמבר 2022 באלפי ש"ח:

לשנה שהסתיימה ביום 31.12.2020	לשנה שהסתיימה ביום 31.12.2021	לשנה שהסתיימה ביום 31.12.2022	
1,531	2,138	1,265	הכנסות
21,972	18,128	13,116	הוצאות מחקר ופיתוח, נטו
18,015	7,968	7,883	הוצאות הנהלה וכלליות
1,692	4,962	3,928	הוצאות שיווק
240,843	-	-	הוצאות רישום למסחר
-	-	(168)	הכנסות אחרות
(280,991)	(28,920)	(23,494)	הפסד תפעולי
(510)	(1,255)	540	הכנסות (הוצאות) מימון, נטו
(42)	(62)	(150)	מסים על ההכנסה
(281,543)	(30,237)	(23,104)	הפסד כולל לשנה
ליום 31 בדצמבר 2020	ליום 31 בדצמבר 2021	ליום 31 בדצמבר 2022	
42,563	78,239	56,916	סך נכסים
5,806	7,084	6,017	סך התחייבויות
36,757	71,155	50,899	סה"כ הון

## סביבה כללית והשפעת גורמים חיצוניים על פעילות החברה תוך דגש על השתלבות החברה

### במגמות האמריקאיות

פעילות החברה, בתחום פיתוח, יישום והטמעה של מערכות תוכנה מבוססות בינה מלאכותית (AI) לניהול מערך התחבורה בערים ומטרופולינים בצורה חכמה ומיטבית, עשויה להיות מושפעת ממגמות ו/או אירועים ו/או התפתחויות שונות בסביבה המקרו כלכלית בה היא פועלת, אשר לחברה אין יכולת השפעה עליהם ואלה עשויים להשפיע, חלקם באופן מהותי, על התפתחותה ותוצאותיה העסקיות, כמפורט להלן.

#### 2.2.1 כללי

החידושים האחרונים בתחום התחבורה נוגעים לכל אחד ואחת מאיתנו, משתמשי הדרך, באופן יום יומי. עולם התחבורה משתנה ללא היכר במסגרת מה שמסתמן כיום כמהפכה התעשייתית הרביעית – מהפכת הידע והמידע, המבוססת על חיבור עמוק בין הפיזי לדיגיטלי עד כדי טשטוש הגבול ביניהם. בעולם כולו רותמים כעת את המהפכה הזו לטובת שיפור תחום התחבורה על רבדיו השונים – החל בהגדלת היצע אפשרויות הנסיעה, דרך ייעול ניהול התנועה ועד להגברת הבטיחות של משתמשי הדרך. מהפכת הידע המתרחשת בעולם אינה פוסחת על עולם התשתיות הקיימות ובתוך כך על תחום ניהול ובקרת התנועה וזאת באמצעות הטמעת מערכות אשר קולטות ומעבדות נתונים המיוצרים באופן שוטף על ידי מצלמות, חיישנים המוטמעים בכבישים, רמזורים, צמתים, ברשת הסלולרית ובאמצעים נוספים, ובהתאם להם מווסתות את התנועה, על פי מדיניות התנועה המתאימה לאזור מסוים. ויסות זה מאפשר ניצול אופטימלי של משאבי הדרך ונעשה למשל על ידי מתן התראות לנהגים באשר למהירות נסיעה אופטימלית, התאמת תוכנת רמזורים למצב התנועה העדכני, שינוי רמזור לטובת תחבורה ציבורית והמלצות לדרכים חלופיות בשעות עומס.

##### 2.2.1.1 תיאור המגמה בישראל

בשלב זה החברה אינה מתמקדת בשוק הישראלי כשוק יעד עיקרי לפעילותה. החברה ממשיכה למכור בישראל את תוכנת "TransEm" אשר פותחה עבור השוק המקומי במתווה של רישיונות ותחזוקה לגופי תחבורה ארציים ועירוניים. לפרטים נוספים ראו סעיף 3.3.

##### 2.2.1.2 תיאור המגמה ברחבי העולם

א. ממשלות רבות בעולם קבעו את תחום התחבורה החכמה כעדיפות תשתיתית והן פועלות לגיבוש אסטרטגיה ודרכי פעולה מתאימות לקידומו. תחבורה חכמה קשורה ישירות ליעדים של הפחתת הגודש ופליטת המזהמים של מדינות רבות, במיוחד במרכזי הערים. ניתן לזהות מספר תחומים עיקריים של תחבורה חכמה שבהם מדינות בוחרות להתמקד באופן נרחב: בניית פלטפורמות של MaaS (Mobility as a Service) המשלבות את כל שירותי התחבורה והמאפשרות למשתמש תכנון נסיעה, כרטוס ותשלום במקום אחד;

שימוש בנתונים, לרבות "ביג דאטה"<sup>10</sup>, ככלי למקבלי החלטות בעת תכנון ותפעול של תחבורה ציבורית ותשתיות, וכן עבור משתמשי הדרך וזימים שונים; יישום מערכות בקרת תנועה מתקדמות להסדרת תנועה; שימוש בכלים למיקרו-ניידות (קורקינטים חשמליים, סקייטבורד ואופניים) בתגובה לאתגר הקילומטר הראשון/האחרון; הרחבת השימוש בחיישני "האינטרנט של הדברים" (IoT); והיערכות לעידן של כלי רכב מקושרים ומחוברים וכלי רכב אוטונומיים.

ב. תחומי העניין במונחים של תחבורה חכמה שבהם מדינות שונות מתמקדות כוללים: מערכות מידע מתקדמות לנוסע, מערכות מתקדמות לניהול תחבורה (ATMS) ומערכות תחבורה שיתופית אוטומטיות. המשותף לכל התחומים הללו הוא יישום של ניהול תנועה מונחה נתונים (Data Driven Traffic Management). מערכות ניהול ובקרת התנועה ימלאו מספר תפקידים עיקריים בתחומים אלה. כדלהלן:

- איסוף נתונים בזמן אמת ממקורות רבים ושונים (תשתיות, חיישנים/גלאים/מצלמות ניידים, נתונים אוטונומיים שנאספו ממכשירים אישיים) וסנכרום במקום אחד.
- הקצאת משאבי דרך בהתאם למדיניות של מנהל התנועה על-ידי תזמון רמזורים והקצאת נתיבים לצמצום הגודש, קיצור זמני הנסיעה ושיפור אמינות הנסיעה.
- פרסום מידע לציבור בזמן אמת באמצעים שונים (שילוט אלקטרוני, אפליקציות למכשירים אישיים או אפליקציות במערכת המדיה ברכב, הפניה למקומות חניה פנויים ואפילו הצגת מסלולי הנסיעה וזמני ההגעה של ציי רכב ותחבורה ציבורית). מערכות אלו מאפשרות למרכזי בקרת תנועה לצמצם את זמן התגובה לאירועים שונים (גודש חד-פעמי, תאונות ואירועים בלתי צפויים) למינימום האפשרי.
- משאבי הדרך ושיפור השירות למשתמשי הדרך תוך פיתוח במקביל של פונקציות המערכת והמשך הלמידה שלה.
- אסטרטגיית האיחוד האירופי לניידות בת-קיימא וחכמה, שאומצה ב-9 בדצמבר 2020, מבססת את הניידות החכמה כאחת משלושת עמודי התווך שלה, על-ידי ניצול היתרונות של דיגיטציה ואוטומציה לצורך השגת קישוריות חלקה, בטוחה ויעילה [מקור: דיווח חדשותי של Zero 2 Partnership, 14 בדצמבר 2020].<sup>11</sup>

ג. תוכנית CHARM מיושמת בהולנד כדי לסייע בהמשך העיצוב של ניהול

<sup>10</sup> נתונים כאלה כוללים את התחומים של ניתוח תחזיתי, ניתוח התנהגות משתמשים ושיטות ניתוח נתונים מתקדמות אחרות (לרבות בינה מלאכותית ולמידת מכונה) לצורך הפקת ערכים מערכות נתונים גדולות כגון נתוני תנועה.

<sup>11</sup> <https://www.2zeroemission.eu/mediaroom/sustainable-and-smart-mobility-strategy-european-transport-on-track-for-the-future>

התנועה כך שיתאים גם לעתיד. ייעשה שימוש בפלטפורמת טכנולוגיית מידע ותקשורת חכמה זו במרכזי בקרת התנועה ולאורך הכבישים לצורך תמיכה טובה יותר בניהול התנועה בכבישים ומתן אפשרות לעבודה יעילה יותר, תוך יישום טכנולוגיה חדשנית לניהול תנועה, הרחבת רשת הכבישים והגדלת כמויות המשתמשים תוך צמצום משמעותי של עלויות הניהול והתחזוקה.<sup>12</sup>

ד. ממשלת סינגפור מיישמת מגוון מערכות, לרבות מערכת GLIDE, המשתמשת בלוגיקה ובאלגוריתמים לניתוח נתוני תנועה בזמן אמת, המזהה את הנוכחות של כלי רכב והולכי רגל בצמתים מרומזרים.<sup>13</sup>

ה. ערים גדולות אחרות או ערים המקדמות חדשנות (כדוגמת ליסבון וסן דייגו) אימצו אף הן מערכות בקרה וניהול ניידות המסנכרנות את מערכות בקרת התנועה עם המערכות של ספקי התחבורה והמספקות פלטפורמה לקבלת החלטות בזמן אמת לרשת המקומית ו/או האזורית, בהתבסס על צבירת נתונים ופתרונות תחבורה.<sup>14</sup>

בנוסף, מערכות אלו מאפשרות ניתוח של "ביג דאטה" לצורך תכנון מיטבי ומותאם אישית של פרויקטים תחבורתיים עתידיים. ניתוח כזה נועד לאיסוף מידע ממצלמות הדרך השונות, ממפעילי תחבורה ציבורית ומנתני שירותים במגזר הפרטי (לרבות נתוני GPS, מערכות רישוי וניהול של ציי רכב, Waze ואפליקציות אחרות) ולהעברת מידע בין משתמשי הדרך ומפעילי התחבורה הציבורית למרכזי הבקרה ומנהלי התנועה לצורך תיעודן בזמן אמת של תחבורה ציבורית.

מדינות רבות מקצות תקציבים ומשאבים בקנה מידה גדול לצורך יישום אסטרטגיית התחבורה החכמה שלהן, מעבר לאנרגיה ירוקה/מתחדשת, שימוש בטכנולוגיות ירוקות, התמקדות בהפחתת פליטת פחמן וכו': האיחוד האירופי אישר את תוכנית Green Deal בהיקף של 572 מיליארד דולר.<sup>15</sup>

כך לדוגמה, ממשלת דרום קוריאא אישרה את תוכנית החומש Digital New Deal בהיקף של 62 מיליארד דולר.<sup>16</sup>

ו. ביקוש בשווקים להפחתת פליטות פחמן - קיים ביקוש רב בשווקים העולמיים להפחתת פליטת הפחמן ו/או לפתרונות ללכידת פחמן. עם המשך יישום התרחישים המגבילים את ההתחממות הגלובלית ל-1.5 מעלות צלזיוס, צפוי שימוש בחומרים לסילוק פחמן דו-חמצני בסדר גודל של 100-1,000 מיליארד טון במהלך המאה ה-21. ההערכה היא שסילוק CO<sub>2</sub>, ביחד עם מדיניות

<https://www.rijkswaterstaat.nl/en/mobility/projects/charm-programme><sup>12</sup>

[https://www.lta.gov.sg/content/ltagov/en/getting\\_around/driving\\_in\\_singapore/intelligent\\_transport\\_systems/green\\_link\\_determining\\_system.html#:~:text=The%20Green%20Link%20Determining%20\(GLIDE,to%20another%20with%20minimal%20stops](https://www.lta.gov.sg/content/ltagov/en/getting_around/driving_in_singapore/intelligent_transport_systems/green_link_determining_system.html#:~:text=The%20Green%20Link%20Determining%20(GLIDE,to%20another%20with%20minimal%20stops)<sup>13</sup>

<https://www.eltis.org/discover/news/traffic-lights-give-priority-delayed-buses-lisbon><sup>14</sup>  
<https://www.govtech.com/fs/san-diego-smart-stoplights-reduces-traffic-congestion.html>

<https://www.bloombergquint.com/technology/eu-approves-biggest-green-stimulus-in-history-with-572-billion-plan><sup>15</sup>

<https://www.iea.org/policies/11514-korean-new-deal-digital-new-deal-green-new-deal-and-stronger-safety-net><sup>16</sup>



תומכת, יהפוך לשוק הגדול ביותר בעולם. חישוב מתמטי שהוצע על-ידי סוכנויות שונות מצביע על הצורך בהסרה של 20-10 מיליארד טון CO<sub>2</sub> מדי שנה. עלות ממוצעת של 50-100 דולר ללכידה ולהסרה של טון CO<sub>2</sub>. לפי חישוב זה, תיווצר תעשייה דומה לגודלה הנוכחי של תעשיית הנפט והגז.<sup>17</sup> מדינות העולם מכירות בצורך בפיתוח וביישום של מערכות הוליסטיות לבקרת תנועה. מערכות אלו חייבות לעבד את הנתונים להמלצות בזמן אמת, לזהות מגמות תחברתיות מצטלבות ולפעול ככלי לחיזוי התנהגות. סינגפור, שנחשבת לחלוצה בתחום זה, יישמה את מערכת ה-EMAS ב-2010. זהו למעשה חדר בקרה שמנטר את התנועה בכבישים מהירים, מתריע מפני מפגעים ומאפשר תגובה מהירה למקרי חירום ולתאונות דרכים.<sup>18</sup> מערכות דומות מיושמות גם בהולנד (CHARM) ובלוס אנג'לס (ATSAC 3.0). מערכת ATSAC 3.0 מעבדת כ-7.5 טרה-בתים של נתונים המתקבלים מדי יום מכ-30,000 מקורות שונים, וכך מקצרת את זמן הנסיעה הממוצע ב-10% בקירוב.<sup>19</sup>

ז. מנהל הכבישים המהירים הפדרלי בארצות הברית מיישם ומקדם את הגישה הפופולרית לניהול של פרוזדורים משולבים (ICM), שנועדה לנטר באופן פעיל אירועים חריגים נשנים וחד-פעמיים המשפיעים על התנועה בכבישים העירוניים או הבינעירוניים הצפופים ביותר המהווים פרוזדור.<sup>20</sup> נתונים אלה מהווים את הבסיס לפיתוח של מערכות המסנכרונות את מערכות בקרת התנועה עם המערכות של ספקי התחבורה והמהוות פלטפורמה לקבלת החלטות בזמן אמת לטובת תכנון עתידי מבוסס נתונים עבור הרשות המקומית ו/או האזורית. מרכזי ניהול תנועה בדרגות יכולת שונות פועלים כעת ברוב הערים הגדולות בארה"ב, והם מועמדים ראשיים לשדרוגים באמצעות מימון במסגרת תוכנית החומש להשקעה בתשתיות ובתעסוקה (IIJA), (מקור: ניתוח תקציר מלא של ITS America IIJA, נובמבר 2021).<sup>21</sup>

ח. צמצום נזקי תאונות הדרכים הופך לשיקול מרכזי בניהול התנועה. מגמת ה-Vision zero שאומצה תחילה באירופה מתרחבת לארצות הברית. הדגש הוא בעיקר על הגנת הולך הרגל.

## 2.2.2 חוסר ודאות כלכלית

אי הוודאות בשוק הישראלי ו/או העולמי בשנים הקרובות, בין היתר בעקבות וירוס הקורונה ומלחמת רוסיה/אוקראינה עשויים להשפיע על יכולתה של החברה לגייס הון בשוק ההון המקומי ו/או העולמי הדרוש לה לשם השלמת פיתוח מוצריה.

<sup>17</sup><https://www.fastcompany.com/90657209/the-carbon-removal-industry-needs-grow-to-be-the-size-of-the-oil-and-gas-industry>

<sup>18</sup>[https://www.lta.gov.sg/content/ltagov/en/getting\\_around/driving\\_in\\_singapore/intelligent\\_transport\\_systems/expressway\\_monitoring\\_advisory\\_system.html](https://www.lta.gov.sg/content/ltagov/en/getting_around/driving_in_singapore/intelligent_transport_systems/expressway_monitoring_advisory_system.html)

<sup>19</sup><https://ladot.lacity.org/projects/transportation-technology/atsac>

<sup>20</sup><https://ops.fhwa.dot.gov/publications/fhwahop19016/index.htm>

<sup>21</sup><https://itsa.org/wp-content/uploads/2022/02/IIJA-11-6-21-FINAL.pdf>

### 2.2.2.1 תיאור כללי של מגמות רגולציה / חקיקה

ההתפתחויות האחרונות בשוק האמריקאי, לרבות הגידול המשמעותי במימון של מערכות התחבורה באמצעות תוכנית החומש הדו-מפלגתית להשקעה בתשתיות ובתעסוקה שהוזכרה לעיל, מהוות אפשרויות חדשות למימון ושינוי משמעותי במדיניות המעודדת כעת חדשנות טכנולוגית ומאמצים להפחתת פליטת ה-CO<sub>2</sub>. המימון הנוסף להשקעה בתשתיות שאושר בהצעת חוק זו הוא כ-550 מיליארד דולר במשך חמש שנים. [מקור: תקציר תוכנית החומש IIIA של ועידת המחוקקים הארצית (NCSL): "תקציר הצעת החוק הדו-מפלגתית להשקעה בתשתיות ובתעסוקה: דרך לצמיחה חזקה יותר".<sup>22</sup>]

הצעת החוק הדו מפלגתית, כוללת תוכניות כגון תוכנית ניסיון לשילוב נתונים, שתמזג נתונים ממקורות מרובים לניטור מהיר של מצב הכבישים. תוכניות ספציפיות אחרות הכלולות בחקיקה זו שיש להן רלוונטיות ישירה כוללות את התוכנית לטכנולוגיות תחבורתיות מתקדמות ואת התוכנית לפריסת פתרונות ניידות חדשניים, את התוכנית להפחתת פליטת הפחמן ואת התוכנית להקלה בגודש.<sup>23</sup>

החוק צפוי להגדיל את תקציבי התחבורה הפדרליים בכ-20% לחמש השנים הבאות. תוספת זו תינתן בחלקה בעזרת מענקי חדשנות, X Way, בהיותו AI based עם חדשנות בנושאי בטיחות פליטת גזי חממה ותיעדוף תחבורה ציבורית מהווה מרכיב חיוני בהשגת מענקים אלה.

### 2.2.2.2 חוק הפחתת האינפלציה (The Inflation Reduction Act) - בחודש אוגוסט השנה

נחקק בארצות הברית חוק הפחתת האינפלציה (The Inflation Reduction Act) שמשמעותו מחויבות פיסקלית חסרת תקדים לטובת הפחתת פליטות גזי חממה וקידום טכנולוגיות ירוקות. חקיקה זו צפויה לחזק את מעמדה של ארצות הברית ולמצב אותה ביחד עם מהלכים נוספים שכבר בוצעו כמובילה עולמית בהתמודדות עם שינויי האקלים.

החקיקה הינה ניצחון משמעותי לממשל בידן ובנוסף מהווה צעד היסטורי בדרך למימוש התחייבויותיה של ארצות הברית להפחית פליטות גזי חממה. החקיקה אמורה לסייע בהורדת מחיריהן של טכנולוגיות אנרגיה נקייה והנגשתן למדינות ברחבי העולם, וכך למצב את ארצות הברית כמובילה עולמית בהתמודדות עם שינויי אקלים. התקציב ליישום החוק עומד על כ-750 מיליארד דולר מתוכו כ-370 מיליארד דולר מיועדים בעשור הקרוב לייצור טכנולוגיות של אנרגיות מתחדשות ומעבר לשימוש בהן, וכן בהפחתת פליטות וזיהום.

החוק, המבטא השקעה חסרת תקדים בהשקעה סביבתית, ומהווה חלק מתמונה רחבה יותר הכוללת שני חוקים נוספים המחברים בין תשתיות, כלכלה, מחקר ופיתוח, וכן חדשנות בתחום האקלים. חוק ההשקעה בתשתיות ובמשרות (The Infrastructure Investment and Jobs Act), מלפני כשנה וחצי מקצה כ-98 מיליארד

<sup>22</sup><https://www.ncsl.org/documents/statedef/IIJA-Section-by-Section.pdf>

<sup>23</sup> מקור: Congress.gov HR 3684 הצעת החוק הדו-מפלגתית להשקעה בתשתיות ובתעסוקה.

דולר בעשור הקרוב לפרויקטים שישמשו בטכנולוגיות אנרגיה ירוקה, וחוק השבבים והמדע-The Chips and Science Act-מאוגוסט 2022, מקצה 54 מיליארד דולר למחקר אנרגיה ולמסחור טכנולוגיות חדשות. יישום כמתוכנן ושילוב מאמצים של מכלול התקציבים והחקיקה עשויים להוביל למהפך טכנולוגי ולשנות את פני הכלכלה האמריקאית ואולי אף מעבר לגבולות ארצות הברית לעתיד נקי יותר ויעיל אנרגטית. החוק להפחתת האינפלציה נקרא כך היות וההפחתה בעלויות האנרגיה אמורה לסייע למשקי בית אמריקאיים להתמודד עם עליות המחירים החדות.

רכיבי האקלים המהותיים בחוק כוללים הרחבת זיכוי מס ויצירת תמריצים משמעותיים להשקעה באנרגיות מתחדשות. כמו כן יצוין כי החוק יסבסד וימקד השקעה ירוקה במגזרים המתאפיינת בשימוש כבד בפחמן כגון ענף התחבורה.

החקיקה אף משקפת רפורמה בתעשיית דלקי המאובנים ומעלה את שיעור התמלוגים שחברות הנפט ישלמו על השטחים הציבוריים בהם הן משתמשות. כמו כן היא מסדירה קנס על זיהום בפליטות גז מתאן.

שלושת החוקים שחוקקו לאחרונה וצוינו לעיל מייצגים עידוד יזמות בתחום האנרגיה הירוקה ויצירת הזדמנויות ליזמים ישראלים בתחום טכנולוגיות האקלים. במהלך 2023, החברה תטמיע במוצר ה-X Way יכולות שיערוך פליטת גזי חממה ומהמים סביבתיים התואמים את התקינה האמריקאית. יכולות אלה יאפשרו ללקוחות החברה להראות צמצום ניכר של מזהמים באמצעות X Way ובדרך זו לקבל תמריצים כמפורט למעלה.

2.2.2.3 עלייה עולמית בתקנות לפרטיות נתונים – למעלה מ-60 מדינות חוקקו או הציעו חוקים להגנה על הפרטיות או להגנה על נתונים מאז הצגתה של התקנה הכללית להגנה על נתונים (GDPR) בשנת 2018. למעלה מ-100 מדינות מיישמות כיום חוקים להגנת הפרטיות. ההערכה היא שהתקנות להגנה על מידע אישי יכסו 65% מאוכלוסיית העולם עד שנת 2023, לעומת 10% בלבד כיום. התקנה המקיפה של האיחוד האירופי להגנה נתונים, GDPR, מחייבת חברות לבקש הרשאות מסוימות לשיתוף נתונים ומעניקה לאנשים זכויות לגישה אל נתונים אלו, למחיקתם או לשליטה בהם.

2.2.2.4 בארצות הברית, לעומת זאת, לא קיים חוק יחיד המכסה את הפרטיות של כל סוגי הנתונים. במקום זאת, מיושמת שם "רשת של טלאים" המורכבת מחוקים מקומיים שמתהדרים בראשי תיבות כדוגמת FERPA, FCRA, HIPAA, GLBA, ECPA, COPPA ו-VPPA, ושנועדו להתמקד בסוגים ספציפיים בלבד של נתונים בנסיבות מיוחדות. במדינות קולורדו, וירג'יניה וקליפורניה חוקקו חוקים מקיפים להגנה על פרטיות הצרכנים, וצפוי כי מדינות נוספות ילכו בדרכן ויחוקקו בשנים הקרובות חוקים משלהן להגנה על הפרטיות.<sup>24</sup>

2.2.2.5 נכון למועד פרסום הדוח, קיימת רגולציה וחקיקה בארץ ובעולם בכל הנוגע להצבת

<sup>24</sup><https://www.nytimes.com/wirecutter/blog/state-of-privacy-laws-in-us/>  
<https://www.admonsters.com/data-privacy-trends-2022/>

רמזורים ולהפעלתם, לצורך הבטחת התכנון, הביצוע וההפעלה התקינים והאחידים של מערכות רמזורים, בהתאם לדרישות הבטיחות הרלוונטיות. שינויים בתקנות עשויים להשפיע, להערכת החברה, על הפעילות העסקית שלה ולהגדיל את פוטנציאל גיוס ההון והמכירות שלה עם המשך הצלחת הפיתוח של מוצרי החברה.

2.2.2.6 יובהר כי למיטב ידיעתה של החברה, נכון למועד פרסום הדוח, המוצרים שהיא פיתחה כפופים להגבלות מסוימות, לחקיקה, לתקנות או לאילוצים מיוחדים ועליה לעמוד בתקנים המחייבים המעוגנים בחוק על מנת לשווק ולמכור מוצרים אלו.

2.2.2.7 החברה קיבלה בתאריך 22/12/2021 הארכת תוקף ממשרד התחבורה לעמידה של תוכנת TransEm בדרישות משרד התחבורה ולפיכך ניתן להשתמש בה בישראל לתכנון רמזורים למשך שלוש שנים נוספות, עד לתאריך 22/01/2025. האישור תקף לשלוש שנים מיום קבלתו. אישור זה מצטרף אל האישור המקורי שניתן לחברה ב-22 בינואר 2019. יובהר כי החברה מספקת ללקוחותיה תוכנה לניהול מערך התחבורה בערים ובמועצות אזוריות בצורה חכמה ואופטימלית לצד תחזוקה שוטפת של תוכנות אלו. יישום התוכנה והשימוש בה בפועל נעשה בהתאם להמלצות מהנדסי תנועה מטעם העירייה ו/או המועצה האזורית שרכשה את התוכנה.

2.2.3 תקינה: לפרטים אודות מגבלות ופיקוח על פעילות חברה ראה סעיף 3.21 להלן.

#### 2.2.4 מגמה גלובלית של הפחתת זיהום אוויר במרכזי הערים

2.2.4.1 האיחוד האירופי – הגעה ל-100 ערים בעלות ניטרליות פחמנית עד שנת 2030 היא המטרה שזוהתה על-ידי כוח המשימה לערים חכמות ובעלות ניטרליות פחמנית. תוכנית זו תתמוך, תקדם ותלווה 100 ערים אירופיות בתהליך השינוי שלהן להפיכתן לערים בעלות ניטרליות פחמנית עד שנת 2030 – ותהפוך את הערים הללו למודל למרכזי ניסוי וחדשנות.

2.2.4.2 ערים הן המקום שבו האסטרטגיות לניטרליות פחמנית בתחומי האנרגיה, התחבורה, הבנייה ואפילו התעשייה והחקלאות מתקיימות זו לצד זו ומצטלבות. יש להתמודד עם משבר האקלים בערים עצמן ועל-ידי השגת המעורבות של התושבים, שאינם מהווים רק כוח פוליטי, אלא גם משתמשים, יצרנים, צרכנים ובעלים. תוכנית Climate City Contract, המהווה עוגן מרכזי באסטרטגיית Green Deal של האיחוד האירופי להפיכת אירופה ליבשת בעלת ניטרליות פחמנית עד שנת 2050, נועדה להתאים לצרכים של כל עיר באמצעות תהליך רב-שכבתי ויצירתי משותף.

2.2.4.3 ארה"ב – ה-CDP (לשעבר Carbon Disclosure Project), הפלטפורמה ללא מטרת רווח לשקיפות סביבתית, פרסמה את הדירוג הראשון אי פעם לשינויי האקלים בערים, הכולל 43 ערים מכל רחבי העולם, לרבות 24 ערים בצפון אמריקה, הנוקטות בפעולות בולטות לבלימת שינוי האקלים. ערים בצפון אמריקה הפגינו מנהיגות אמיצה בתחום האקלים, והן שיקפו למעלה ממחצית (56%) מכלל הערים ברחבי העולם שקיבלו ציון 'A', כאשר אזור מפרץ סן פרנסיסקו לבדו מייצג תשע ערים

ומהווה 21% מרשימת הערים הגדולות.<sup>25</sup>

2.2.4.4 כלי רכב הם גורם מרכזי לבעיות זיהום אוויר. נתוני האו"ם וה-OECD מראים שלמעלה ממחצית מאוכלוסיית העולם מתגוררת כיום בערים (שיעור העיור בעולם המפותח הוא כ-75% בממוצע) וכי ערים צורכות כ-2/3 מהאנרגיה העולמית. ההסתמכות על הרכב הפרטי ממשיכה להישאר כלי מרכזי לניידות. המגמה הנוכחית היא הפחתה משמעותית של פליטת המזהמים מכלי רכב באמצעים טכנולוגיים שונים וההתמודדות עם בעיית זיהום האוויר נמצאת בראש סדרי העדיפויות בערים רבות בעולם, הנוקטות באמצעים שונים להפחתת זיהום האוויר בתחום שיפוטן. החברה מעריכה כי ניהול התנועה ברחבי הערים ימלא תפקיד מרכזי בהפחתת זיהום האוויר על-ידי ניתוב תנועה באמצעות רמזורים מסונכרנים לצורך מניעת רמות פליטה גבוהות יותר עקב פעולות האצה ובלימה.

#### 2.2.5 Connected Car Technology

כלי רכב חדשים מעלים את נתוני הסטטוס שלהם לענן. צוברי נתונים (Data Aggregators) משלבים נתוני מדידת שימוש אלו מיצרני ה-OEM השונים לתעשיית הרכב ומציעים אותם כשירות. מגמה זו עשויה לעודד שימוש ברמזורים חכמים וכן בתוכנות מבוססות בינה מלאכותית (AI) לתכנון רמזורים, כדוגמת התוכנה שפיתחה החברה, בין היתר, לאור הזמינות של נתונים כאלה לניתוח מהיר יותר ויעיל יותר של תנועה.

#### 2.2.6 תחרות, פיתוח וייצור מוצרים מתחרים חליפיים למוצרי החברה

ניהול התנועה ברחבי הערים הוא תחום דינאמי, הכולל פתרונות רבים ומגוונים מלבד פיתוח מערכות תוכנה מבוססות בינה מלאכותית (AI) לניהול מערך התחבורה בערים ומטרופולינים כגון רמזורים חכמים, כלי רכב אוטונומיים, תחבורה ציבורית וכד' כאשר בנוסף לחברה ישנם חברות נוספות המפתחות תוכנות שונות לניהול רמזורים ו/או רמזורים חכמים. פתרונות אלו והתחרות מצד חברות אחרות עלולות לנגוס בחלקה של החברה בשוקי היעד. לפרטים אודות תחרות ומוצרים תחליפיים למוצרי החברה ראה סעיף 3.8.2 לדוח זה להלן.

#### 2.2.7 סייבר

סיכוני סייבר ואבטחת מידע המאיימים על תשתיות מחשוב ותקשורת פנים ארגוניות מתעצמים בשנים האחרונות, ומשפיעים על פעילות חברות המתאפיינות בידע טכנולוגי מכוון. תחום הפעילות של החברה, אשר במהותו מושתת על שימוש בטכנולוגיות אינטרנט ומחשוב, נתמך בעיקר, על ידי מערכות מידע ממוחשבות. מערכות אלו חשופות לסיכוני סייבר שונים, לרבות תקיפות סייבר אשר עלולות לגרום לפגיעה במידע המצוי במערכות אלה ולהשבתת מערכות החברה, ובכך להקשות עליה בפעילותה השוטפת, בין היתר על ידי פגיעה בשרתי החברה ופעילות תחזוקתן ועל פעילות המחקר והפיתוח של החברה. החברה נערכת אל מול סיכונים אלו, לרבות נגד תקיפות סייבר, באמצעים שונים,

<sup>25</sup><https://www.cdp.net/en/guidance/guidance-for-cities#1-info>

אשר נכון למועד הדוח, כוללים את האמצעים הבאים: שימוש ביישומי אנטי-וירוס בתחנות העבודה והשרתים של החברה, שימוש ביישומי חומת אש (Firewall), גיבוי מערכות IT, יישום אמצעי הגנה פיזיים לאבטחת הנתונים (כגון הגבלת גישה למורשים בלבד), שימוש במדיניות סיסמאות למערכות המידע, החתמת עובדים וספקים על הסכמי סודיות וכדומה.

יובהר כי החברה נוקטת באמצעים האמורים לעיל על מנת למזער חשיפה לסיכונים סייבר שונים, אולם חרף ניסיונותיה של החברה להקטנת החשיפה כאמור, מתקפות סייבר אינן צפויות מראש ואין זה ודאי כי האמצעים שנוקטת החברה למיגור הנזקים האפשריים ממתקפות סייבר יסייעו לה במידה ואכן תתרחשנה. פגיעת החברה ממתקפת סייבר עשויה להשפיע לרעה על מוניטין החברה, פעילותה ותוצאותיה.

החברה פועלת על מנת לקדם נהלים ומנגנונים לאבטחת מידע והתגוננות בפני התקפות סייבר, ובין היתר החברה מקדמת תהליכי מבדק חדירה, תהליכי הטמעת ISO, קידום תהליכי עבודה מול מומחי סייבר, קידום ראשוני של מבדקי חדירה למערכות החברה בגין פיילוטים קיימים, ביצוע תהליכי הטמעה ושיפור נהלי התאוששות מאסון (DRP) המשכיות עסקית (BCP) וכיו"ב.

במהלך שנת 2022 ונכון למועד דוח זה, החברה החלה ופועלת לבניית תהליכים ובקורות בתחום אבטחת מידע והתגוננות בפני התקפות סייבר והתקשרה עם יועצים חיצוניים, מומחים בתחום, על מנת להטמיע נהלים, בקורות ותהליכי עבודה בתחום לאבטחת מידע והתגוננות בפני התקפות סייבר. החברה גם התקשרה עם פירמת דלוייט לטובת ביקורת וקבלת חוות דעת SOC 2 בנושא שירותי ארון ושל המוצר, ובכללם אבטחה (Security) למוצר החברה.

כמו כן, במהלך השנה החברה השלימה מבדק חדירה למערכות החברה.

בשנת 2023 בכוונת החברה להמשיך ולפעול בסיוע יועצים מקצועיים להשלמת כתיבת ויישום נהלים ומנגנונים לאבטחת מידע והתגוננות בפני התקפות סייבר וקבלת חוות דעת SOC 2. תהליכים ונהלים אלו, מטרתם הן להגנת מערכות ומוצרי החברה מפני מתקפת סייבר והן לקיום יכולת התאוששות מהירה במקרה של מתקפה.

כמו כן, החברה מנהלת מערך סדור ליישום מנגנוני הגנה, אשר כולל, בין היתר: ניהול משתמשים תוך ביצוע תהליך מסודר לקליטה ועזיבה של עובדים, ניהול הרשאות גישה לתיקיות החברה, נעילה וחסימה של עובדים בהתאם לצורך; אישור להתחברות מרחוק לרשת המשרד, כולל ניהול הרשאות הכניסה וביטולן לעובדים; חובת שימוש במערכות הגנה בכל מחשבי/שרתי החברה ע"י אנטי וירוס; ביצוע הגנה על הרשת ברמת Gateway ע"י Firewall, ביצוע מנגנוני הגנה על דואר אלקטרוני, ניידים וכיו"ב.

כמו כן, החברה השלימה במהלך שנת 2022 סקר סיכונים ובדיקות חדירות לרשת



בתדירות איכותית לצמצום פגיעה אפשרית בתשתיות החברה. בחברה מותקנים כיום מספר מעגלי אבטחה לחסימה, התגוננות וקבלת התראה על ניסיונות תקיפה המתעדכנים באופן שוטף ממאגרי הנתונים של ספקי אבטחת המידע.

במסגרת פעילותה העסקית קיימים אצל החברה מאגרי מידע שונים, כאשר החברה מסתייעת במערכות טכנולוגיות שונות, וזאת, בין היתר, לצורך תיעוד מאגרי המידע. כמו כן, החברה, עושה שימוש במערכות טכנולוגיות מידע, תקשורת ומערכות עיבוד נתונים לצורך פעילותה השוטפת.

ככל שתתרחש מתקפת סייבר על החברה עשויה להיות לכך השפעה מהותית על פעילותה/מוצריה וכן מוניטין החברה עלול להיפגע. בנוסף, החברה עשויה להידרש לשאת בעלויות כדי להגן מפני פגיעות במערכות המידע, כמו גם לתקן את הנזק שייגרם מפגיעות כאלו ככל שיתרחשו כולל, למשל, הקמת מערכות הגנה פנימיות, יישום אמצעי הגנה נוספים מפני איומי סייבר, הגנה מפני התדיינות משפטית כתוצאה ממתקפת סייבר, תשלום פיצויים או נקיטת צעדים מתקנים אחרים כלפי צדדים שלישיים.

החברה פועלת להגברת אבטחת מידע ומניעת מתקפות הסייבר, בין היתר, באמצעות מערכי ניטור ובקרה לרשתות, הקשחת חומרה ומערכות הפעלה, גיבויים, רגולציה, הגבלות גישה, הדרכות לעובדים וכדומה. יחד עם זאת אין וודאות באשר ליכולתה של החברה למנוע מתקפות סייבר או פגיעות במערכות המידע בקבוצה.

#### 2.2.8 גורמי השפעה נוספים

לפירוט נוסף אודות השפעה אפשרית של גורמים חיצוניים על פעילות החברה, ראו פרק גורמי הסיכון בסעיף 3.28 להלן.

האמור לעיל בדבר הסביבה הכללית והגורמים החיצוניים המשפיעים ו/או העשויים להשפיע על אופי ופעילות החברה קיימות ו/או העתידית, מתבסס בעיקרו על הערכות ואומדנים סובייקטיביים של החברה, כפי שהם ידועים לה כיום. מבלי לגרוע מהאמור, כל ההנחות ו/או האומדנים ו/או הנתונים המפורטים לעיל הינם בגדר תחזיות, הערכות ואומדנים ומהווים "מידע צופה פני עתיד", כהגדרת מונח זה בחוק ניירות ערך, המבוססים בחלקם על פרסומים פומביים שונים ובחלקם על הערכות החברה בדבר התפתחויות ואירועים עתידיים אשר מועד התרחשותם, אם בכלל, אינו ודאי ואינו בשליטתה של החברה. הערכות אלה עשויים שלא להתממש, כולן או חלקן, או להתממש באופן שונה מכפי שהוערך על ידי החברה, כתוצאה מגורמים שונים, וביניהם אי עמידת החברה ביעדי הפיתוח ו/או אי עמידה בלוחות זמנים ו/או אי השגת המימון הדרוש לצורך פיתוח המערכת שמפתחת החברה ו/או שיווק המוצרים ו/או גורמים נוספים שאינם בשליטת החברה ו/או התממשות איזה מגורמי הסיכון הנזכרים בסעיף 3.28 לדוח.

### חלק ג' - תיאור עסקי החברה לפי תחומי פעילות

#### 3.1 מידע כללי על תחום הפעילות

למועד הדוח פועלת החברה בתחום פיתוח, יישום והטמעה של מערכות תוכנה מבוססות בינה

מלאכותית (AI) לניהול מערך התחבורה בערים ומטרופולינים אשר מאפשרות תחבורה חכמה ומיטבית בערים בדגש על שיפור זרימת התנועה, העדפת תחבורה ציבורית, רכבי חירום. הפתרונות שמפתחת החברה מתעתדים להביא לאופטימיזציה מיטבית של תזמון מערכת הרמזורים הפועלת במרחב הציבורי וכפועל יוצא מכך לזרימה מיטבית של משתמשי הדרך וזאת באמצעות ניתוח כולל של רשת הרמזורים, משתמשי הדרך ורמת הביקוש ברשת, וזאת ללא צורך בפריסת תשתיות פיזיות, חומרה וחפירת קווי תקשורת וגלאים.

להלן יתוארו מגמות, אירועים והתפתחויות בסביבת המקרו כלכלית של החברה, שיש להם או צפויה להיות להם השפעה מהותית על התוצאות העסקיות או ההתפתחויות בחברה, או בתחום הפעילות שלה, ותפורטנה ההשלכות הצפויות בגינם על החברה.

### 3.1.1 מבנה התחום ושינויים החלים בו

תמרורי אזהרה הראשונים היו עשיות בצבעי ירוק ואדום שהותקנו בלונדון בשנת 1868 ונועדו עבור כרכרות רתומות לסוסים. באמצע המאה ה-19, עם התפתחות הרכבת, החלו לעשות שימוש בתמרורים כדי להסדיר את התנועה. ביום 05 באוגוסט 1914 הותקנו הרמזורים החשמליים הראשונים בקליבלנד אוהיו (ארה"ב) שהשתמשו בצבעים אדום וירוק. צבעים אלו יובאו ליבשה לאחר שנים שנעשה בהם שימוש כדי לסמן ימין ושמאל בכלי שיט. הצבע האדום סימל מאז ומתמיד סכנה ומלחמה בשל היותו זהה לצבע של הדם.

הסימונים המוסכמים הראשונים היו שונים מהמקובל היום. הצבע הירוק סימן זהירות (בדומה לצהוב בימינו) והצבע ה"לבן", שהיה למעשה אור מעששית חשופה, סימן שניתן לנסוע. סימון זה גרם לתאונת רכבת קשה בשנת 1914 לאחר שהקטר זיהה מקור אור חשוף כתמרור "לבן" לבסוף הוחלף הצבע הלבן בירוק, תוך הוספת אור בצבע צהוב מהבהב כאות לצורך בזהירות.<sup>26</sup>

הרמזור הראשון בישראל הותקן בעיר חיפה, בפינת הרחובות הרצל-בלפור, בשנת 1949.<sup>27</sup> כיום בכבישים רבים בארץ ובעולם יש עומסי תנועה המתאפיינים במהירויות נמוכות של כלי רכב הנעים בכביש, הארכת זמני הנסיעה, הגברת הצפיפות של כלי הרכב בכביש ובזבז דלק וכסף רב. יחד עם זאת, כיום יש שימוש ברמזורים רגילים המאפשרים לרכבים לנוע בדרכים ומווסתים את התנועה.

הרמזור נועד לאפשר זרימת תנועה יעילה ובטוחה ככל האפשר במערכת הדרכים, ע"י הפרדה בזמן בין התנועות הנוגדות בצומת.

לרוב, רמזורים המוצבים בצמתים עוקבים על צירי תנועה ראשיים, פועלים באופן מתוזמן אוטומטית, כך שניתן יהיה לנסוע על "גל ירוק" מבלי לעצור, אם נוסעים במהירות המותרת.

אף כי חלק מתפקידם של הרמזורים הוא להקל על עומסי תנועה, תכנון לקוי של מערכות רמזורים, שאינו מתחשב בעומסי התנועה המשתנים בצומת, עלול ליצור עומסים כבדים,

<sup>26</sup> <https://bit.ly/3fh63f1>  
<sup>27</sup> <https://bit.ly/321npIU>

כאשר תוכן "רמזור קצר" מידי בנתיב עמוס או בשעות העומס.

בשנים האחרונות חלה קפיצה טכנולוגיות בכל הנוגע להעברת ("ייצוא") המידע מצמתים מרומזרות (מידע אודות מצב הרמזור, חיישנים וספירת מכוניות באמצעות מצלמות) לענן.

לאור התפתחות הטכנולוגיה החלו חברות טכנולוגיה שונות, וביניהם החברה, לפתח פתרונות שונים שמטרתם לנהל את מערך התחבורה בערים ומטרופולינים בצורה מיטבית, פיתוח רמזורים אדפטיביים המשתנים בזמן אמת בהתאם לעומסי התנועה לצד רמזורים חכמים שינהלו את התנועה לפי הביקוש.

בישראל במהלך השנים הוקם מרכז אחד להפעלת רמזורים בערים הגדולות, ומרכז נוסף, של נתיבי ישראל, לכבישים הבין-עירוניים, אולם כולם פועלים כבר עשרות שנים לפי מספר תוכניות הפעלה קבועות - לשעות הבוקר, לשעות אחר הצהריים ולשעות השפל. מערכת הבקרה מעבירה אוטומטית את הרמזור בין המצבים, כשבמקרה של עומס לא צפוי יכולים במרכז הבקרה רק לעבור בין התוכניות האוטומטיות, או לשלוח שוטר, שיעמוד בצמוד לארון ההפעלה של הרמזורים בצומת ויפעיל אותם ידנית. ההפעלה האוטומטית מבוססת על "ספירות תנועה" שנערכות, במקרה הטוב, אחת לשנה, ובמקרים רבים אחת לעשור.<sup>28</sup>

ע"פ US Access Board, נכון לחודש דצמבר 2018 היו בארצות הברית בלבד כ- 300,000 רמזורים, כאשר ברחבי העולם ישנם בשימוש מיליוני רמזורים. המגמה העולמית היא של גידול מתמשך בכמות הרמזורים לצד מגמת האורבניזציה שקיימת במדינות רבות בעולם.<sup>29</sup>

נכון למועד דוח זה, כאמור לעיל, במרבית העולם מלבד ארה"ב, רמזורים עדיין פועלים על פי אותה מתודולוגיה המבוססת על תזמון קבוע, שפותחה לפני יותר ממאה שנים כאשר צורת הפעולה שלהם כמעט ולא השתנתה לאורך השנים. הרמזורים פועלים לפי תוכניות קבועות ורובם לא מסוגלים להגיב לשינויים בתנועה. כמו כן, גם בערים שמפעילות מרכזי בקרת רמזורים ניתן להפעיל מספר תוכניות פעולה שנקבעו מראש למצבים שונים. בארה"ב, ניתן לראות תחילת שימוש בכלים טכנולוגיים המאפשרים יצירת "גל ירוק" מוגבל בהיקפו ובמשכו, אשר מעידים על מגמה חיובית, אולם אמצעים אלה מוגבלים לרכבים פרטיים ויכולותיהם לספק פתרונות לכלי רכב נוספים כדוגמת כלי הסעת המונים מוגבלת.

בארצות הברית, ישנה מגמה ברורה של שימוש במקורות "ענניים" על נתוני תחבורה, למשל מכוניות מתקדמות, תחבורה ציבורית ורכבים מסחריים מדווחים על מיקומם ומהירות נסיעתם, פתרונות חניה מדווחים על תפוסה בזמן אמת. שילוב מקורות אלה עם נתוני התחבורה שמקורם בתשתית הרמזורים מביאים לפיתרון המיטבי של שימוש ביחד עם חדש ושימוש בפתרונות של כל סוג מקור. פתרון ארוך טווח חייב לשלב בין כל מקורות הנתונים על מנת לשקף בצורה מיטבית את מצב התנועה.

בשנים האחרונות נוצר צורך בפתרונות של שיפור זרימת התנועה, העדפת תחבורה ציבורית, רכבי חירום והגברת בטיחות משתמשי הדרך השונים בדגש על הולכי רגל לצד השמירה על איכות האוויר ומניעת זיהומו.

<sup>28</sup> אבי בליזובסקי, רמזורים – המצאה בת 101 שנים שעשויה להתיישן בקרוב, "הידען", 5 באוגוסט 2015 <https://247wallst.com/economy/2018/12/10/the-traffic-light-turns-150-years-old/><sup>29</sup>

תכנון אוטומטי של תוכניות רמזור אינו משתלב בקלות עם המתודולוגיות שקיימות בספרות ודורש חדשנות בתחום ידע ייחודי בשל מורכבותו הרבה. תכנון אוטומטי של תוכניות רמזור מושתת על פיתוח מתודולוגיית למידה באמצעות חיזוקים, ייצוג הסביבה וביצוע אופטימיזציה ותכנון אוטומטי של רמזורים אשר מתבסס על התובנות התחברותיות שמועברות מהמרחב הציבורי.

כמו כן, להערכתה של החברה, בעקבות משבר הקורונה התייעל הצורך לייעול זרימת התנועה במרחב הציבורי, בדגש על "גלים ירוקים" לתחבורה הציבורית, שמירת תדירות קבועה של הגעת התחבורה הציבורית לתחנות וזאת על מנת למנוע התגודדות בתחנות ואיי תנועה. כמו כן, המגמה הגלובלית לקידום טכנולוגיות ירוקות והפחתת פליטת פחמן מהווים כר פורה לקידום הפתרונות המוצעים ע"י החברה.

ככל שפיתוח מוצרי החברה יסתיים בהצלחה, בכוונת החברה, לפתח תוכנה מבוססת בינה מלאכותית (AI) אשר תאפשר תחבורה חכמה ומיטבית בערים בדגש על שיפור זרימת התנועה, העדפת תחבורה ציבורית, רכבי חירום והגברת בטיחות משתמשי הדרך השונים בדגש על הולכי רגל. וזאת באמצעות יישום המלצות שיתקבלו מ"מנוע" סימולציה של תנאי התנועה במסדרונות עירוניים.

**האמור לעיל בדבר מבנה תחום הפעילות והשינויים החלים בו מתבסס בעיקרו על הערכות ואומדנים סובייקטיביים של החברה, כפי שהם ידועים לה כיום. מבלי לגרוע מהאמור, כל ההנחות ו/או האומדנים ו/או הנתונים המפורטים לעיל הינם בגדר תחזיות, הערכות ואומדנים ומהווים "מידע צופה פני עתיד", כהגדרת מונח זה בחוק ניירות ערך, המבוססים בחלקם על פרסומים פומביים שונים ובחלקם על הערכות החברה בדבר התפתחויות ואירועים עתידיים אשר מועד התרחשותם, אם בכלל, אינו ודאי ואינו בשליטתה של החברה. הערכות אלה עשויים שלא להתממש, כולן או חלקן, או להתממש באופן שונה מכפי שהוערך על ידי החברה, כתוצאה מגורמים שונים, וביניהם אי עמידת החברה ביעדי הפיתוח ו/או אי עמידה בלוחות זמנים ו/או אי השגת המימון הדרוש לצורך פיתוח המערכת שמפתחת החברה ו/או שיווק המוצרים ו/או גורמים נוספים שאינם בשליטת החברה ו/או התממשות איזה מגורמי הסיכון הנזכרים בסעיף 3.28 לדוח.**

### 3.1.2 מגבלות חקיקה, תקינה ואילוצים מיוחדים החלים על התחום

למיטב ידיעת החברה, נכון למועד דוח זה חלים על המוצרים אותם מפתחת החברה מגבלות, חקיקה, תקינה או אילוצים מיוחדים כלשהם לצד תקנים שונים בהם נדרשים לעמוד המוצרים אותם מפתחת החברה וזאת על מנת שניתן יהיה לשווק ולמכור אותם.

לפרטים נוספים אודות מגבלות ופיקוח החלים על החברה ראה סעיף 3.21 להלן וסעיף 2.2.2.1 לעיל בדבר התפתחויות בתחומי רגולציה.

### 3.1.3 שינויים בהיקף הפעילות, בתחום הפעילות וברווחיותו

שוק התחבורה העירונית בעולם גדל יחד עם המגמה של מעבר לערים ובעיקר למגה ערים בהן נחוצים פתרונות של שיפור זרימת התנועה, העדפת תחבורה ציבורית, רכבי חירום והגברת בטיחות משתמשי הדרך השונים בדגש על הולכי רגל לצד השמירה על איכות האוויר ומניעת זיהומו. להערכת החברה, מגמה זו מרחיבה את השוק הפוטנציאלי של

החברה והגדלת ההזדמנויות העומדות בפניה וניתן לראות זאת לאור כניסה של שחקנים חדשים לפיתוח מערכות מבוססות בינה מלאכותית לניהול יעיל של התנועה בעיר ולתחום "הרמזורים החכמים" (כגון: No Traffic, Go Green, Rhythm Engineering, ITC, Siemens) והדרישה של ערים רבות בעולם לפתרונות אופטימיזציה מיטבית של תזמון מערכת הרמזורים הפועלת במרחב הציבורי וכפועל יוצא מכך לזרימה מיטבית של משתמשי הדרך השונים. לפרטים נוספים ראה סעיף 2.2.1 לדוח זה. לפרטים נוספים אודות מבנה התחרות ראה סעיף 3.8 לדוח זה.

**תחזיות, הערכות והנחות החברה לעיל הן בבחינת מידע צופה פני עתיד, כהגדרת מונח זה בחוק ניירות ערך, המבוסס בחלקו על פרסומים פומביים שונים ובחלקו על הערכות החברה בדבר התפתחויות ואירועים עתידיים אשר מועד התרחשותם, אם בכלל, אינו ודאי ואינו בשליטתה של החברה. הערכות אלה עשויות שלא להתממש, כולן או חלקן, או להתממש באופן שונה מכפי שהוערך על ידי החברה, כתוצאה מגורמים שונים אשר אינם בשליטת החברה ו/או התממשות איזה מגורמי הסיכון הנזכרים בסעיף 3.28 לדוח זה.**

#### 3.1.4 התפתחויות בשוקים של תחום הפעילות והיקף השוק הפוטנציאלי

שוק התחבורה העירונית בעולם גדל יחד עם המגמה של מעבר לערים ובעיקר למגה ערים דבר שיוצר גידול במשתמשי הדרך השונים ועומסי תנועה המתאפיינים במהירויות נמוכות של כלי הרכב הנעים בדרכים, הארכת זמני נסיעה, הגברת הצפיפות של כלי הרכב בכביש. בנוסף, בערים הסובלות מגודש תנועה, ישנה יכולת מוגבלת להוסיף תשתיות תחבורה, לפיכך תחבורה ציבורית ומערכות להסעת המונים צריכות לקבל תיעודוף, בין היתר באמצעות טיוב נתיב התחבורה המיועד להם. לאור האמור לעיל, נוצר צורך ליצור מערכת חכמה אשר תמנע עומסי תנועה ותביא לניצול חכם יותר של הזמן בכביש ותנועת משתמשי הדרך השונים. לאור האמור לעיל, מעריכה החברה כי ישנה מגמה של התרחבות השוק הפוטנציאלי של החברה.

למיטב ידיעת החברה, נכון למועד דוח זה, היקף שוק הפתרונות לניהול התנועה במרחב הציבורי (כלל הפתרונות אשר כולל בין היתר פתרונות תוכנה, חומרה, פתרונות הכוונה, ניתוח תנועה, חישובי מסלול וכד') הוערך בשנת 2021 בכ- 35.3 מיליארד דולר ארה"ב והוא צפוי לצמוח בשיעור של כ- 11.9% לשנה עד לשנת 2026 אז הוא צפוי לעמוד על כ- 61.9 מיליארד דולר ארה"ב.<sup>30</sup>

על פי אנאליזה עדכנית של חברת Frost & Sullivan שוק תוכנות הבינה המלאכותית בתעשיית התחבורה צפוי לגדול מ-2.1 מיליארד דולר בשנת 2020 ל-4.7 מיליארד דולר בשנת 2025, עם שיעור צמיחה שנתי ממוצע של 17.5%.

כאמור, בשלב זה החברה ממקדת את מאמצי המכירה והשיווק של מוצר ה-X way בשוק האמריקאי. כיום יש ברחבי ארצות הברית כ- 330,000 צמתים מרומזרים שמהווים את שוק המטרה של החברה.

<sup>30</sup><https://www.globenewswire.com/news-release/2021/08/19/2283322/0/en/Traffic-Management-Market-by-Solution-Hardware-Service-System-And-Region-Global-Forecast-to-2026.html>

בהתאם להנחיות החוק בארה"ב, אחת ל-3-4 שנים נדרש לתזמן מחדש רמזורים. נכון להיום, תזמון רמזורים נעשה על ידי שירותי הנדסת תנועה, כאשר עלות שנתית לצומת הינה בטווח של 1,500 דולר ל-5,000 דולר (כתלות במורכבות הצומת). שוק זה מוערך בכ-1 מיליארד דולר בשנה.

יש לציין כי השירות המסורתי הניתן כיום, אינו כולל היבטים נוספים הקיימים במוצר ה-X way כגון בטיחות, פחמן, שיפור תחבורה ציבורית או תזמון זמן אמת. כל אלו, עשויים להגדיל את היקף השוק הצפוי למוצר.

בשנת 2023, כשלב ראשוני, החברה מתמקדת בצמתים מרומזרים המצוידים בתשתית מתקדמת, הכוללת חיישנים מתקדמים וחיבור אינטרנטי אשר יאפשר התקנה מיידית של מוצר ה-X way.

לפרטים נוספים אודות המגמה בישראל ובעולם בתחום הפעילות ראה סעיף 2.2.1 לדוח זה.

**תחזיות והנחות החברה לעיל בדבר התפתחויות בשווקים של תחום הפעילות הן בבחינת מידע צופה פני עתיד, כהגדרת מונח זה בחוק ניירות ערך, המבוסס בחלקו על פרסומים פומביים שונים ובחלקו על הערכות החברה בדבר התפתחויות ואירועים עתידיים אשר מועד התרחשותם, אם בכלל, אינו ודאי ואינו בשליטתה של החברה. הערכות אלה עשויות שלא להתממש, כולן או חלקן, או להתממש באופן שונה מכפי שהוערך על ידי החברה, כתוצאה מגורמים שונים אשר אינם בשליטת החברה ו/או התממשות איזה מגורמי הסיכון הנזכרים בסעיף 3.28 לדוח זה.**

### 3.1.5 שינויים טכנולוגיים שיש בהם כדי להשפיע מהותית על התחום

החברה מעריכה כי ככל שתהיינה התפתחויות טכנולוגיות בשווקים הפוטנציאליים בהם החברה פועלת, ובייחוד כאלו שיביאו ליצירת טכנולוגיה וחדשנית שיש בה כדי להוות תחלופה עדיפה או מקבילה לטכנולוגיה פרי פיתוחה, עשויה להיות לכך השפעה מהותית על עסקיה העתידיים ועל תוצאות הפעילות העתידיות שלה.

להערכת החברה, המגמות וההתפתחויות הטכנולוגיות שחלו בשנים האחרונות כגון שימוש גדל בניתוח תופעות בתחומי הספקטרום השונים והרחבת השימוש בפרוטוקולי תקשורת<sup>31</sup> הודות להתקדמות תחום התקשורת והדיגיטליזציה; יכולות דיאגנוסטיקה של המידע שמתקבל ממקורות שונים בזמן אמת ובמהירות; העברת נתונים רבים בצורה אלחוטית בזמן קצר; שיפור אמינות הנתונים ופרוטוקול הפעולה המומלץ שמפיקות התוכנות השונות לצד שיפור אמינות העבודה ללא תקלות בסביבה קשה יכולים להשפיע על תחום פעילותה של החברה.

החברה משקיעה בפיתוח מוצריה ובהכנסת שיפורים ויכולות פורצות דרך נוספות למוצריה שישפיעו וייקחו חלק משמעותי בקידום והובלת הדרך בתחום פעילותה. כדי לקחת חלק משמעותי במגמות ולקדם את עצמה משפרת ומשלימה החברה את יכולות התוכנות הקיימות שלה וזאת במטרה להתמודד ולהוביל את המגמות וההתפתחויות הטכנולוגיות האמורות לעיל. בכוונתה של החברה להמשיך ולהציע ללקוחותיה תוכנות מובילות ברמה

<sup>31</sup> פרוטוקולי תקשורת הינם חומרה ותוכנה המתווספים לתוכנה על מנת שיוכלו להתקשר להעברת מידע וקבלת אינפורמציה מהמקורות השונים.



הטכנולוגית, ביכולות ובאמינות הנתונים ופרוטוקול הפעולה המומלץ המופק על ידם.

**תחזיות והנחות החברה לעיל הינן בבחינת מידע צופה פני עתיד, כהגדרת מונח זה בחוק ניירות ערך, המבוסס בחלקו על פרסומים פומביים שונים ובחלקו על הערכות החברה בדבר התפתחויות ואירועים עתידיים אשר מועד התרחשותם, אם בכלל, אינו ודאי ואינו בשליטתה של החברה. הערכות אלה עשויות שלא להתממש, כולן או חלקן, או להתממש באופן שונה מכפי שהוערך על ידי החברה, כתוצאה מגורמים שונים אשר אינם בשליטת החברה ו/או התממשות איזה מגורמי הסיכון הנזכרים בסעיף 3.28 לדוח זה.**

### 3.1.6 גורמי ההצלחה הקריטיים בתחום הפעילות והשינויים החלים בהם

בתחום פעילותה של החברה ניתן להצביע על מספר גורמי הצלחה קריטיים, המשפיעים על פעילותה ומעמדה של החברה:

- 3.1.6.1 חידושים ושיפורים טכנולוגיים להעלאת איכות ושיפור הביצועים של התוכנה יחד עם בניית ממשקים פשוטים וידידותיים להפעלת התוכנה.
- 3.1.6.2 השתתפות בהדגמות וניסויי ביצועים השוואתיים וכן פרסום ופעולות שיווק אחרות להעלאת המודעות לאיכות ולביצועים המיוחדים של מוצרי החברה.
- 3.1.6.3 השקעות שוטפות במחקר ופיתוח לשם יצירת מוצרים חדשים ושדרוג המוצרים הקיימים.
- 3.1.6.4 גמישות בתכנון המוצרים והיכולת להתאימם לצרכי העיר ו/או המטרופולין.
- 3.1.6.5 תחום הפעילות הינו תחום הדורש ידע ייחודי ומומחיות במחקר ופיתוח תוכנות לניהול מערך התחבורה באופן מיטבי בערים.
- 3.1.6.6 עמידה בלוחות זמנים ואיכות התוכנה ויכולותיה.
- 3.1.6.7 יצירת שיתופי פעולה עסקיים, ככלי לטיוב מאפייני המוצר וכאמצעי לקידום מכירות החברה.
- 3.1.6.8 יכולת לתמוך ולשמר לקוחות על מנת לזכות בפרויקטים חוזרים.
- 3.1.6.9 מקורות פיננסיים (פנימיים וחיצוניים) הדרושים למימון צרכי הון חוזר לביצוע הפרויקטים ופעילות המחקר והפיתוח.
- 3.1.6.10 איכות כוח האדם.
- 3.1.6.11 קבלת הגנה על נכסים לא מוחשיים, ובעיקר פטנטים הקשורים לטכנולוגיה אותה מפתחת החברה.
- 3.1.6.12 מוניטין לגבי איכות, אמינות וטיב המוצר.

לחברה ידע ויכולות טכנולוגיות ייחודיות הנובעות מניסיון וידע נרחב בפיתוח תוכנות לניהול מערך התחבורה באופן מיטבי בערים ומטרופולינים אותם היא מתרגמת לאפיוני פיתוח ודרישות מהמוצרים המפותחים על ידה. להערכת החברה, יכולות, מהירות ופשטות הקמת התשתית להתקנה ותפעול המוצר (מזעור המאמץ מצד הלקוח להשקעה מצידו בתהליך ההתקנה של המוצר) מהווה גורם קריטי להצלחה בתחום הפעילות. הצוות המוביל

של החברה הינו בעל ניסיון רב שנים בניהול ופיתוח של תוכנות לניהול מערך תחבורה וכן בעל היכרות עמוקה עם כלל הגורמים בשוק וצרכי השוק.

### 3.1.7 שינויים במערך הספקים וחומרי הגלם לתחום הפעילות

נכון למועד דוח זה החברה הינה חברת מחקר ופיתוח בתחום פיתוח, יישום והטמעה של מערכות תוכנה מבוססות בינה מלאכותית (AI) לניהול מערך התחבורה בערים ומטרופולינים בצורה חכמה ומיטבית. מאחר והחברה היא חברת תוכנה כשירות (pure Saas) למיטב ידיעת החברה, למועד הדוח אין חומרי גלם שיידרשו לפעילותה ואשר עשויה להיות לחברה לגביהם תלות בספק בודד או במספר מצומצם של ספקים.

כמו כן, נכון למועד דוח זה מתבססת החברה על תשתית ענן Azure של חברת מיקרוסופט לפעילות של מוצריה מאחר ולהערכתה מדובר, נכון למועד דוח זה, בתשתית מתאימה מבחינה טכנולוגית למוצריה של החברה והן לפיתוחה העסקי. יובהר כי, לחברה אין תלות בתשתית ענן Azure של מיקרוסופט או בכל תשתית ענן אחרת והחברה יכולה לפעול על כל אחד מספקי הענן המקובלים בשוק.

### 3.1.8 מחסומי הכניסה והיציאה העיקריים של התחום ושינויים החלים בהם

להערכת החברה, חסמי הכניסה והיציאה העיקריים בתחום הפעילות הינם, כדלקמן:

#### חסמי כניסה:

3.1.8.1 מומחיות: מחסום הכניסה העיקרי נובע מהצורך בפיתוח מוצר ייחודי, ידע ותשתיות טכנולוגיות בתחום בו פועלת החברה, הכרוך בהשקעות גדולות במחקר ופיתוח.

3.1.8.2 כוח אדם איכותי: תחום המחקר והפיתוח מצריך כוח אדם בעל ידע מקצועי עדכני ומומחיות בין-תחומית, וכן יכולת לשלב בין תחומי הידע השונים לצורך פיתוח המוצר ויעילותו.

3.1.8.3 מימון: מחקר ופיתוח של טכנולוגיות חדשות לניהול מערך תחבורה דורש הון ראשוני גבוה. כמו כן, לאחר סיום פעולות המחקר והפיתוח עשוי להידרש הון נוסף לצורך הקמת מערך תפעול, שיווק והפצה.

3.1.8.4 רגולציה: למועד הדוח ולמיטב ידיעת החברה, על מנת שניתן יהיה לשווק תוכנה לניהול מערך תחבורה יש לקבל אישור רגולטורי ועמידה בהוראות תקינה. טכנולוגיות לניהול מערך תחבורה הינם חלק מענף התחבורה והבטיחות בדרכים ולכן עליהם לעמוד בדרישות תקינה ורגולציה מחמירות אשר מהווה חסם כניסה גדול לחברות תוכנה ו/או יצרנים שונים.

3.1.8.5 יצירת שיתופי פעולה: פריסת התשתית לצורך פעילות המוצרים אותם מפתחת החברה בצורה מיטבית דורשת שיתוף פעולה בין מספר רב של גורמים, ובכלל זה גופים פרטיים וגופים ממשלתיים. שיתוף הפעולה הכרחי על מנת שהמוצרים אותם מפתחת החברה ישיגו את התוצאה המיטבית ביותר ולכן בכל אחד משווקי היעד נדרש שותף אסטרטגי המסוגל לשלב בין הגורמים השונים.

3.1.8.6 מוניטין וניסיון: מיזמים בתחום התחבורה והתשתיות הינם מורכבים ועתירי

עלויות, ועל כן המוניטין והניסיון של הגוף ממנו רוכשים מוצר מסוים מהווה חסם כניסה. החברה מאמינה כי הניסיון והידע הטכנולוגי שצברה בתחום פעילותה יסייע למתג את החברה כמובילה בתחומה.

חסמי יציאה:

מיזמים של תחבורה ותשתיות מאופיינים בהתקשרויות ארוכות טווח עם רשויות שונות. להערכת החברה, אין מחסומי יציאה מהתחום למעט התחייבויותיה של החברה בפני לקוחותיה לתקופת אחריות, תחזוקה, תמיכה והמשך ייצור מוצריה, בהתאם למקובל בשוק. נכון למועד דוח זה החברה מתחייבת בפני לקוחותיה לתקופת תחזוקה, תמיכה ואחריות אשר נקבעת בהתאם להסכם ההתקשרות עם הלקוח.

3.1.9 תחליפים למוצרי תחום הפעילות ושינויים החלים בהם

לפרטים נוספים ראה סעיף 3.8 לדוח זה.

3.1.10 מבנה התחרות בתחום ושינויים החלים בו

לפרטים אודות מבנה התחרות בתחום הפעילות ושינויים החלים בו ראה האמור בסעיף 3.8 להלן.

3.2 מוצרים ושירותים

למועד הדוח פועלת החברה בתחום פיתוח, יישום והטמעה של מערכות תוכנה לניהול מערך התחבורה בערים ומטרופולינים אשר מאפשרות תחבורה חכמה ומיטבית בערים בדגש על שיפור זרימת התנועה, העדפת תחבורה ציבורית, בתרשים שלהלן ניתן לראות דוגמה לתהליך זרימת המידע בצומת בין יחידות הקצה השונות (בקר, גלאים, מצלמות וכלי רכב שונים):

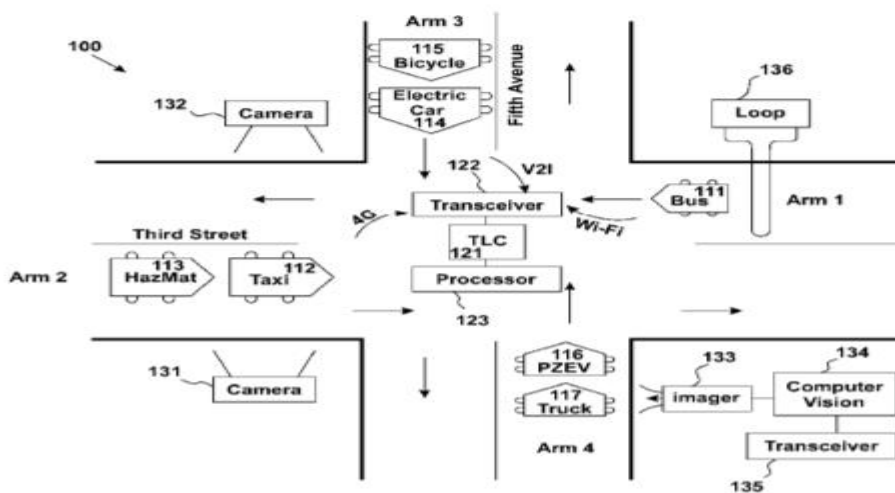

**Fig. 1**

**להלן סטטוס פיתוח מוצרי החברה המניבים הכנסות:**

3.2.1 TransEm: המוצר הראשון שהציעה החברה. מדובר בתוכנה לתכנון תוכניות

רמזור מופעלות תנועה ועם מרכיבי העדפה לתחבורה ציבורית (תח"צ) ולחצני

הפעלה להולכי רגל. התוכנה משמשת לתכנון, הצגה ובדיקה של תוכניות רמזור על ידי מהנדסי התנועה, לפני קבלת אישור להן מהרשויות הממונות ויישום בשטח. התוכנה נמצאת בשימוש ברכבת הקלה בירושלים ובמטרונית בחיפה, וכן בשימוש של מהנדסי תנועה ברחבי העולם. כמו כן, החברה ביצעה הדגמה של יכולותיה בעיר ניו יורק, ניו יורק, ארה"ב. במסגרת הדגמת יכולת החברה בעיר ניו יורק התבקשה החברה ליישם את יכולותיה על מקטע תחבורה, תוך בחינת קיצור זמן הנסיעה של התחבורה הציבורית באותו מקטע. תוצאות ההדגמה הוכיחה קיצור זמני התנועה של כ- 8%. מדידת יעילות שירותי החברה נעשית תוך בחינת קיצור זמן הנסיעה בתחבורה הציבורית (אוטובוסים) באחוזים אל מול הנתונים שהיו לרשות המקומית. התוכנה אף נמצאת בשלבי יישום מתקדמים ברחבי העיר אשדוד. בעבר נמכרו רישיונות שימוש לחברות הנדסת תנועה אירופאיות שיישמו באמצעותה תוכניות רמזורים בערים ומדינות שונות ברחבי אירופה.

הידע והניסיון שנצבר בחברה במהלך השנים של עבודה על תוכנת ה-TransEm היווה בסיס מוצק לפיתוח מערכת ה- X Way במודל (SaaS). כמו כן, היישום בירושלים וחיפה והתוצאות שהושגו סייעו לבניית המוניטין של החברה בתור ספק תוכנות טכנולוגיות לשיפור תחבורה.

נכון למועד דוח זה גרסה 8.1 של תוכנת TransEm זמינה לרכישה וזאת לאחר שביום 22 בינואר 2019, קיבלה החברה ממשרד התחבורה אישור כי תוכנה זו עומדת בדרישות משרד התחבורה בישראל וניתן להשתמש בה תכנון רמזורים בישראל. תוקף האישור הינו לשלוש שנים ממועד קבלתו. ביום 22 בדצמבר 2021, קיבלה החברה ממשרד התחבורה הארכת תוקף לאישור בשלוש שנים נוספות עד ליום 22 בינואר 2025.

כמו כן, החברה מספקת שירותי תמיכה ותחזוקה ללקוחות שרכשו את רישיונות השימוש למוצר זה מעדכנת גרסאות מעת לעת ומגישה אותן לאישור משרד התחבורה בהתאם לנוהל המקובל.

**יובהר, כי לאור אופייה של החברה כחברת מחקר ופיתוח המצויה בתחילת דרכה ועל רקע העדר הוודאות בהצלחת פיתוח מוצרי החברה ו/או בהחדרתם לשוק הרלוונטי ו/או בעלויות פיתוח מוצרי החברה ו/או בהצלחתם ו/או בהשגת המטרות לשמן הן נועדו עלולה השקעת החברה בפיתוח מוצריה לרדת לטמיון. כמו כן, תיזרש החברה לגיוסי הון נוספים עד ליצירת תזרים מזומנים חיובי ממכירת מוצריה, אם בכלל, וככל שלא תצליח לגייס את ההון הנדרש ייתכן כי לא תצליח להמשיך בפעילותה. בנוסף, כל ההערכות והאומדנים המפורטים לעיל (לרבות בעניין השלמת פיתוח מוצרי החברה, מועדי השלמה, ביצוע פיילוט ותחילת ייצור ושיווק) הינם הערכות, תחזיות ואומדנים הצופים פני עתיד כהגדרתם בחוק ניירות ערך, המבוססים על הערכות החברה בדבר התפתחויות ואירועים עתידיים אשר מועד התרחשותם, אם בכלל, אינו ודאי ואינו בשליטתה של החברה. הערכות אלו עשויות שלא להתממש, כולן או בחלקן, או להתממש באופן שונה מכפי שהוערך, כתוצאה מגורמים שונים, ביניהם אי עמידה ביעדי פיתוח ו/או שיווק ו/או אי השגת המימון הדרוש ו/או התממשות מי מגורמי הסיכון המפורטים בסעיף 3.28 להלן.**

### 3.3 פילוח הכנסות ורווחיות מוצרים ושירותים

3.3.1 נכון למועד דוח זה, המודל העסקי של החברה מתבסס על שלושה סוגי הכנסות:

3.3.2 הכנסות ממכירת רישיונות לתוכנת TransEm: המכירה בוצעה עד כה במודל של רישיונות קבע, במחיר לרישיון עבור כל צומת מרומזרת. החברה סיימה את הפיתוח של תוכנה זו והיא מוטמעת בצמתים רבים ונמצאת בשימוש של מהנדסי תנועה ברחבי העולם.

כמו כן, החברה מספקת שירותי תמיכה ותחזוקה ללקוחות שרכשו את רישיונות השימוש למוצר זה, מעדכנת גרסאות מעת לעת ומגישה אותן לאישור משרד התחבורה בהתאם לנוהל המקובל.

3.3.3 הכנסות ממכירת שירות תחזוקה לתוכנת TransEm: נמכר בחיוב שנתי, ובמסגרתו ניתנת תחזוקה שוטפת למערכת ולמשתמשיה. שירותי התחזוקה ניתנים באמצעות עובדי החברה.

3.3.4 שירותים מקצועיים Professional Services: שירותי תכנון רמזורים הניתנים ע"י עובדי החברה. שירותים אלה מתמקדים במרכיבי התכנון המורכבים (בדגש על לוגיקת העדפה). במתן שירותים אלה החברה משמשת כקבלן משנה של משרדי התכנון (מהנדסי תנועה) שעובדים מול הלקוחות (ערים ו/או מטרופולינים).

לפירוט אודות מוצרים נוספים ותוכניות המכירה בגינם ראו סעיף 3.4 מוצרים חדשים.

3.3.5 עבור תוכנת TransEm, המודל העסקי למכירת רישיונות שימוש לתכנון רמזורים כרישיונות קבועים (Perpetual) עבור כל צומת. כמו כן, בגין כל רישיון שימוש שנמכר מתחייב הרוכש לשלם לחברה דמי תחזוקה שנתיים לטווח ארוך.

3.3.6 להלן נתונים אודות התפלגות הכנסות החברה ממוצרים אשר שיעורן מהוה 10% או יותר מסך הכנסות החברה:

לשנת 2020		לשנת 2021		לשנת 2022		שם המוצר
שיעור מסך הכנסות החברה	הכנסה באלפי ש"ח	שיעור מסך הכנסות החברה	הכנסה באלפי ש"ח	שיעור מסך הכנסות החברה	הכנסה באלפי ש"ח	
19%	285	28%	589	-	-	רישיונות TransEm
77%	1,186	63%	1,355	96%	1,211	תחזוקה לרישיונות TransEm
4%	60	9%	194	4%	54	שירותי תכנון ואחרות
<b>100%</b>	<b>1,531</b>	<b>100%</b>	<b>2,138</b>	<b>100%</b>	<b>1,265</b>	סה"כ

יובהר כי לאור אופייה של החברה כחברת מחקר ופיתוח אשר חלק ממוצריה מצויים בתחילת דרכם ועל רקע אי הוודאות בהצלחת פיתוחם ו/או בהחדרתם לשוק הרלוונטי ו/או בעלויות פיתוח מוצרי החברה ו/או בהצלחתם ו/או בהשגת המטרות לשמן הן נועדו עלולה השקעת החברה בפיתוח מוצרים אלו לרדת לטמיון. כמו כן, תידרש החברה לגייס הון נוספים עד ליצירת תזרים מזומנים חיובי ממכירת מוצריה, אם בכלל, וככל שלא תצליח לגייס את ההון הנדרש ייתכן כי לא תצליח להמשיך בפעילותה. בנוסף, תחזיות והנחות החברה לעניין הרווח הגולמי הינן בבחינת מידע צופה פני עתיד, כהגדרת מונח זה בחוק ניירות ערך, המבוסס בחלקו על הערכות החברה בדבר התפתחויות ואירועים עתידיים אשר מועד התרחשותם, אם בכלל, אינו ודאי ואינו בשליטתה של החברה. הערכות אלה עשויות שלא להתממש, כולן או חלקן, או להתממש באופן שונה מכפי שהוערך על ידי החברה, כתוצאה מגורמים שונים אשר אינם בשליטת החברה ו/או התממשות איזה מגורמי הסיכון הנזכרים בסעיף 3.28 לדוח זה.

### 3.4 מוצרים חדשים

משפחת מוצרי X Way מבוססי בינה מלאכותית: X Way פועלת באמצעות איסוף מידע יומיומי ומתמשך מתשתיות תחבורה קיימות (מערכות רמזורים וכן נתוני תחבורה "ענניים"). לאחר קליטת המידע בתשתית הענן הוא עובר ניתוח, עיבוד ותהליכים שונים אשר לאחריהם מופק תאום דיגיטלי המדמה את תנועת כל סוגי הרכבים. התאום מאפשר תכנון המלצות לשינויים בתוכניות הרמזורים והתאמת מערכות בקרת הרמזורים והרמזורים להמלצות שהתקבלו.

בתכנון מערכת מוצרי X Way שמה החברה דגש על מקסום השימוש בנתוני התעבורה הקיימים הזמינים, כך שהמאמץ להשלמת צבירת הנתונים ליצירת תאום דיגיטלי מדויק יהיה מינימלי. ובכך לקצר את משך הזמן הנדרש "לאימון המערכת" ואימוץ המוצר למסדרון תנועה חדש. למוצר שלוש שכבות מימוש:

3.4.1 איגום נתונים – מערכת איסוף נתונים מבוססת ענן, המקיימת אינטראקציה עם תשתית תנועה כגון בקרי רמזורים, גלאים, נתוני תחבורה "ענניים" וכו'. הנתונים הנדרשים למערכת כבר מעובדים (כלומר מצלמה בעלת יכולת ספירת תעבורה). האיגום מתבצע מול תקינת רמזורים אמריקאית הן ברמת פרוטוקולי התקשורת והן ברמת מסד הנתונים. שכבה זו מייצרת את התוצרים עבור שכבת התאום הדיגיטלי.

3.4.2 שכבת התאום דיגיטלי (Digital Twin) - מידול של רשת התחבורה בעיר. המערכת היא באיפיון של Microsimulation המאפשר ירידה לרמת כל כלי רכב ברזולוציה של כל שניה. המערכת מבוססת ענן, ומאפשרת הרצת מספר רב של תאומים במקביל תוך זמן קצר. הסימולציה מכוילת בצורה אוטומטית על בסיס נתונים ומטריקות המופקים ממערכת הנתונים. במהלך השנה הותאמה המערכת למציאות תחבורתית אמריקאית המאופיינת בחוקי תעבורה שונים מאשר בישראל (לדוגמה permissive left turn) וכן בלוגיקת ניהול רמזורים אמריקאית (ring & barrier).

3.4.3 מערכת אופטימיזציה - מערכת המלצות אשר מספקת תוכניות רמזור אלטרנטיביות לרשת הרמזורים בעיר על בסיס הגדרת מדיניות תחבורתית. מדיניות התנועה עשויה להשתנות בין עיר לעיר ובין אזורים שונים בעיר, בהתאם מטרת האופטימיזציה ניתנת לתכנון (למשל – הורדת עומס תנועה כללי, תיעדוף של תחבורה ציבורית, הורדת פליטת מזהמים וכו'). המערכת מבוססת על טכנולוגיה מתקדמת של למידה באמצעות חיזוקים Deep Reinforcement Learning.<sup>32</sup> המערכת מקבלת כקלט את תוכניות הרמזור הנוכחיות ובסופו של תהליך מתקבלות תוכניות רמזור אלטרנטיביות בליווי סימולצית תנועה באמצעותה ניתן לבחון את טיב הפתרון

למועד הדוח, החברה השלימה את פיתוח רמת ה-MVP (minimal viable product) של המוצר, כך שאפשר יהיה להטמיע אותו בשטח ולהוכיח היתכנות המוצר. החברה ערכה פיילוט ביוטה, ארה"ב שהושלם בהצלחה, במסגרתו נתונים מפרוזדור עירוני (תשתית רמזורים ונתוני תחבורה עננית) תוכלו להצלחה, תאום דיגיטלי ויצור תוכניות רמזור אחרי אופטימיזציה הסתיימו בהצלחה והוצגו ל State DOT. במהלך שנת 2023, יפותחו יכולות המשלימות את רמת ה MVP, יתווספו תיקונים כתוצאה ממשוּב הלקוחות והשותפים, וכמו כן תושלם מערכת האינטגרציה שתאפשר את קיצור זמן האינטגרציה עבור כל פרוזדור תנועת.

## 3.5 לקוחות

### 3.5.1 לקוחות

לקוחות החברה משתייכים למגזר המוניציפלי והממשלתי - עירוני, רשויות תחבורה ממשלתיות<sup>33</sup> ו/או פדרליות ומשרדי תחבורה ברחבי תבל כאשר משתמשי הקצה במוצרי החברה עצמם הם מהנדסי התנועה. לאור העובדה שקיים שוני בין טריטוריות שונות באשר לגורם המפקח/ אחראי על תוכניות הרמזורים בכל עיר הרי שההתקשרות נעשית אל מול הגורם הציבורי האחראי על תוכניות הרמזורים כאשר בהחלט יתכן שישנו יותר מגורם ציבורי אחד אשר מנהל/ מפקח על ההתקשרות האמורה.

לדוגמא בישראל, התקשרות החברה בכל הנוגע למתן השירותים נעשית מול שלוחות של משרד התחבורה וגופי הביצוע העירוניים כאשר בעיר ירושלים ההתקשרות נעשתה אל מול תוכנית אב לתחבורה (ירושלים) ובעיר חיפה ההתקשרות הינה מול נתיבי ישראל ונתיבי איילון. לאור העובדה כי מדובר בחברות ממשלתיות הרי שישנה מעורבות של משרד התחבורה ומורכבות בירוקרטית בביצוע ההתקשרויות האמורות.

מהנדסי התנועה יכולים להשתמש במוצרי החברה כגורם התכנון האחראי על יצירת תכנית הרמזור ועדכונה והן כגורם האחראי על הבקרה ו/או הבדיקה של תכנית הרמזור שנוצרה ע"י מהנדס התנועה תוך הרצת אמוציה<sup>34</sup> הבודקת מגוון רחב של תרחישים על מנת לוודא

<sup>32</sup> Deep Reinforcement Learning: אלגוריתמים אלה מבוססים על למידה עמוקה עם חיזוקים, שמהווה את אחד התחומים החדשניים ביותר בבינה מלאכותית. הלמידה נשענת על מרחב בינה חבוי ייחודי, רשתות Convolutional neural networks ייעודיות, רשתות Recurrent neural networks ייעודיות, רשתות Graph convolutional networks ייעודיות ואלגוריתם Game tree research ייעודי המפותחים במסגרת מערכת האופטימיזציה.

<sup>33</sup> רשויות תחבורה ממשלתיות: חברה ממשלתית שאמונה על מימוש תוכניות העבודה בהתאם להנחיות משרד התחבורה (בישראל קיימות מספר חברות מוכרות כגון נתיבי ישראל, חוצה ישראל, רכבת ישראל, נתי"ע, נתיבי איילון, מוריה ויפה נוף).

<sup>34</sup> אמוציה: היא היכולת של התקן חומרה או תוכנה לדמות תוכנה אחרת, על מצע חומרתי מסוים  
<https://he.wikipedia.org/wiki/%D7%90%D7%9E%D7%95%D7%9C%D7%A6%D7%99%D7%94>

את תקינות התוכנית המוצעת במרחב משמעותי של מצבים.

משתמש נוסף הוא קבלן הרמזורים המבצע גם הוא הרצה של תרחישי בדיקה טרם יישום והטעמה של תכנית הרמזור במנגנון בקר הרמזור בפועל.

נכון למועד דוח זה, הלקוחות המהותיים של החברה (אשר רכשו רישיון שימוש לתוכנת ה-TransEm) הם: תכנית אב לתחבורה (ירושלים), נתיבי ישראל ונתיבי איילון. לפרטים נוספים אודות ההסכמים שנחתמו עם תכנית אב לתחבורה (ירושלים), נתיבי ישראל ונתיבי איילון ראה סעיף 3.22 לדוח זה.

הלקוחות הסופיים (משתמשי הקצה) של החברה הינם מהנדסי תנועה בישראל וברחבי העולם (אירופה וארה"ב) וכן קבלני רמזורים בישראל.

להלן פירוט הכנסות הקבוצה מלקוחות אשר הכנסותיהם מהוות 10% או יותר מסך הכנסות הקבוצה לשנת 2022 תוך השוואה להכנסות משנת 2021 (אלפי ש"ח):

לשנת 2021		לשנת 2022		לקוח
שיעור מסך הכנסות החברה	הכנסה באלפי ש"ח	שיעור מסך הכנסות החברה	הכנסה באלפי ש"ח	
40.70%	870	56%	710	תכנית אב לתחבורה, העמותה לתכנון, פיתוח ושימור
16.80%	359	28%	359	חברת נתיבי איילון בע"מ
37.75%	807	10%	134	נתיבי ישראל- החברה הלאומית לתשתיות ותחבורה בע"מ

הלקוחות הפוטנציאליים של החברה משתייכים למגזר המוניציפלי והממשלתי - עירויות, רשויות תחבורה ממשלתיות<sup>35</sup> ו/או פדרליות. ניהול ותחזוקת מערכות הרמזורים כיום בארה"ב הינה בשליטת גופים ממשלתיים הכוללים, בין היתר, DOT State , Regional , Traffic Commission (RTC), ומחלקות תחבורה במחוזות וערים ברחבי ארה"ב. אלו מהווים את הלקוחות הפוטנציאליים העיקריים של החברה.

לכל לקוח יהיו שלושה סוגים של משתמשי הקצה: קובעי מדיניות, מהנדסי התנועה, ומפעילי חדר בקרת הרמזורים.

קובעי מדיניות יגדירו מדיניות תחבורתית ויוכלו לעקוב אחרי הישום שלה לאורך זמן. החדשנות המובנת בתוך המוצר תאפשר לקובעי המדיניות להשיג תקציבים פדרליים

<sup>35</sup> רשויות תחבורה ממשלתיות: חברה ממשלתית שאמונה על מימוש תוכניות העבודה בהתאם להנחיות משרד התחבורה (בישראל קיימות מספר חברות מוכרות כגון נתיבי ישראל, חוצה ישראל, רכבת ישראל, נתי"ע, נתיבי איילון, מוריה ויפה נוף).



המותנים בשיפור הבטיחות וצמצום פליטת הפחמן וזיהום האוויר.

מהנדסי התנועה ישתמשו במוצרי החברה כגורם התכנון האחראי על יצירת תכנית הרמזור תוך הרצת מגוון רחב של תרחישים על מנת לוודא את תקינות התכנית המוצעת במרחב משמעותי של מצבים (תוך התייחסות לתנועה פרטית וציבורית) וכמו כן עבור חישוב פליטת המזהמים.<sup>36</sup>

מפעילי חדר בקרת הרמזורים יכולים להשתמש במוצרי החברה כאמצעי לחיזוי ופתרון מראש של עומסים וכן עבור בחירה בזמן אמת של תכונות תנועה עבור מצב התנועה העכשווי.

לפרטים נוספים אודות מערך השיווק וההפצה אשר דרכו מוכרת ומשווקת החברה את מוצריה (הקיימים ובפיתוח) ראה סעיף 3.6 לדוח זה.

**תחזיות והנחות החברה בנוגע ללקוחות פוטנציאלים של החברה הינן מידע צופה פני עתיד, כהגדרתו בחוק ניירות ערך, המבוסס על הערכות החברה בדבר התפתחויות ואירועים עתידיים אשר מועד התרחשותם, אם בכלל, אינו ודאי ואינו בשליטתה שלהחברה. הערכות אלו עשויות שלא להתממש, כולן או בחלקן, או להתממש באופן שונה מכפי שהוערך, כתוצאה מגורמים שונים, ביניהם אי עמידה ביעדי הפיתוח ו/או שיווק ו/או אי השגת המימון הדרוש ו/או אי עמידת המוצרים ביעדיהם ו/או התממשות איזה מגורמי הסיכון המפורטים בסעיף 3.28 להלן.**

### 3.6 שיווק והפצה

#### 3.6.1 כללי

החברה משתמשת בערוצי שיווק שונים על מנת להפיץ את מוצריה. ערוצים אלו כוללים בין היתר שיתופי פעולה עם חברות מובילות (בעיקר כאלו שפועלות בתחום החדשנות ופתרונות לערים חכמות בדגש על תנועה במרחב הציבורי).

עבור מוצרי החברה הקיימים - שיווק ישיר באמצעות מערך השיווק של החברה.

עבור מוצרי ה- X Way, ובכפוף להשלמת מאמצי הפיתוח, הערכת החברה כי השיווק, ככל שיבוצע, יתרכז בשלב ראשון בשוק האמריקאי, מכמה סיבות:

- השוק הגדול ביותר, עם תוספת תקציבים משמעותית כתוצאה מהצעת חוק Bipartisan Infrastructure.<sup>37</sup>
- תקנים פדרליים מניעים את המשותף בין כל המערכות - כך שניתן לפרוס את הפתרון שלנו בארה"ב ללא שינויים כמעט ברחבי ארה"ב.
- מערכות איסוף נתוני התנועה המתקדמות ביותר פועלות בארה"ב - מה שמאפשר לנו לפתח יכולות חדשניות.

במהלך השנה, החברה מינתה צוות Advisory Board הכולל אנשי מפתח מתעשיית התחבורה בארה"ב במטרה להנחות וללוות את החברה במסגרת מאמצי השיווק.

<sup>36</sup> <https://www2.arb.ca.gov/our-work/programs/zero-emission-transportation>  
<sup>37</sup> <https://www.whitehouse.gov/bipartisan-infrastructure-law>

### 3.6.2 ניתוח SWOT<sup>38</sup>

ניתוח זה של סביבת הארגון והגורמים המשפיעים עליו נועד להוות את התשתית לתכנית העסקית והשיווקית.

חוזקות	הזדמנויות
הורדת הגודש והפחתת זיהום אוויר במידה ניכרת	כל נושא "העיר החכמה" וניהול תנועה חכם במרחב הציבורי הם נושאים חמים שנמצאים במוקד תחומי העניין במדינות רבות בעולם (לדוגמה במצע העדכני שפרסם נשיא ארה"ב הנבחר) ובעלי חשיבות רבה לטיפול מיידי בעיקר מתוך רצון להפחית את זיהום האוויר. <sup>39</sup>
פתרון שמעניק מענה אינטגרטיבי תחת חבילה אחת לכלל שלבי תוכנית הרמזור הכולל: סימולציות עם מידע מפורט, השוואתי.	חקיקה חדשה בארה"ב בנושאים סביבתיים (פליטת פחמן) ומתן תמריצים ומענקים פדרליים, מייצר הזדמנויות עסקיות משמעותיות ויוצר ערך אצל לקוחות
פתרון כולל המשלב את התשתית הקיימת עם מוצר מבוסס ענן	מחסור משמעותי במהנדסי תנועה
חולשות	איומים
מוצר חדש	התנגדויות של מהנדסי תנועה ובעלי עניין שונים.
חדירת פתרונות מבוססי בינה מלאכותית (AI) בשוק התחבורה היא עדיין בראשיתה.	קצב חדירה איטי לסקטור הממשלתי/ציבורי, תלות בתקציבים
נדרש "לחנך" את הלקוחות לעובדה שניתן לעדכן את תוכנית הרמזור באופן שוטף. נכון למועד זה מקובל כי תכנון תוכנית רמזור מבוצע אחת בכל 5 עד 10 שנים.	דרישות רגולטוריות

### 3.6.3 תכנית שיווקית

להלן פרטים אודות התוכנית השיווקית של החברה בקשר עם מוצריה שבפיתוח:

מוצרי X Way – למועד הדוח, החברה ממקדת מאמצי הפיתוח שלה למציאת פתרון לשוק התחבורה בארה"ב.

מבחינת אסטרטגיית יציאה לשוק, החברה שואפת ופועלת לקדם שיתופי פעולה עם שותפים עסקיים משני סוגים:

- חברות תכנון הנדסי, שישלבו את X Way כחלק מהשירותים המוצעים ללקוחות הקיימים שלהם (ויתכן אף שימוש בהתקשרויות עסקיות קיימות עוד לפי ההתקשרות עם אקסיליון).

- חברות מובילות בתחום האינטגרציה של פתרונות תחבורה. עבורן X Way עשוי להוות מוצר משלים.

בנוסף, עבור שוק התחבורה האמריקאי, הכרה אקדמית בנכונות הפתרון (ברמת הביצוע התחבורתי) מאד משמעותית ותהווה "חותמת כשרות" עבור המוצר של החברה.

<sup>38</sup> Strengths, Weaknesses, Opportunities, Treats מודל רווח לתכנון וניהול אסטרטגי ולבחינת יכולת של ארגון לייצר יתרון תחרותי בסביבה בו הוא פועל. השיטה מנתחת את הסביבה הפנימית והחיצונית של הארגון, ועל בסיס הניתוחים מעריכה את סיכוייו של הארגון להצליח. <sup>39</sup> <https://joebiden.com/clean-energy>

מטרת החברה, במסגרת שיתוף פעולה כמתואר לעיל, לקדם מספר פיילוטס :

- פיילוט בשיתוף חברת תכנון תזמון רמזורים ואוניברסיטה אמריקאית שידגים תזמון רמזורים אופטימלי עבור רשות תחבורה אמריקאית. הצלחת הפיילוט תאפשר הטמעת המוצר דרך חוזי שרות. החברה צופה מספר של פיילוטס מסוג זה (כתנאי "כניסה" לחוזים ארוכי טווח) ולכן פיילוט מסוג זה מכיל רק את כל הרכיבים ההכרחיים להדגמת הצלחת הפתרון המוצע על ידי מוצר החברה (על מנת ליעל את מאמץ האינטגרציה).
- פיילוט מורכב בשיתוף חברת אינטגרציה אשר יהיה פרויקט דגל במסגרתו יוצעו שירותי החברה יחד עם שירותי השותף העסקי, שילוב שלהערכת החברה, יהיה פתרון ייחודי וידגים תוצאות טובות.

נכון למועד דוח זה, פיילוט בשיתוף עם חברת תכנון תזמון רמזורים נמצא בשלבי האפיון. פיילוט מורכב בשיתוף חברת אינטגרציה - החברה השלימה את שלב הראשון של פיילוט מסוג זה. נכון למועד הדוח, מתקיימים דיונים על המשך שיתוף פעולה. דיונים אלה טרם הבשלו להסכמים מחייבים, אשר ככל שייחתמו ידווח בהתאם לכל דין.

**תחזיות והנחות החברה בדבר פעילות שיווק וההפצה העתידיות שלה ושיתופי פעולה הינם מידע צופה פני עתיד, כהגדרתו בחוק ניירות ערך, המבוסס על הערכות החברה בדבר התפתחויות ואירועים עתידיים אשר מועד התרחשותם, אם בכלל, אינו ודאי ואינו בשליטתה של החברה. הערכות אלו עשויות שלא להתממש, כולן או בחלקן, או להתממש באופן שונה מכפי שהוערך, כתוצאה מגורמים שונים, ביניהם אי עמידה ביעדי הפיתוח ו/או שיווק ו/או אי השגת המימון הדרוש ו/או אי עמידת המוצרים ביעדיהם ו/או התממשות איזה מגורמי הסיכון המפורטים בסעיף 3.28 להלן.**

### 3.7 צבר הזמנות

נכון למועד דוח זה, אין לחברה צבר הזמנות בגין אילו מהמוצרים הנמכרים על ידה. לפרטים אודות הסכמים שחתמה החברה עם תוכנית אב לתחבורה, נתיבי ישראל ונתיבי איילון ראה סעיפים 3.22.1 ו-3.22.2 בהתאמה.

נכון למועד דוח זה, מציעה החברה ללקוחותיה לרכוש רישיונות ושירותי תחזוקה לתוכנת ה-TransEm (לפרטים נוספים אודות מוצר TransEm ראה סעיף 3.2.1 לעיל).

### 3.8 תחרות

#### 3.8.1 כללי

מוצר ה-X Way שמפתחת החברה, בדגש על מערכת האופטימיזציה ותכנון אוטומטי של תוכניות רמזור, הינו למיטב ידיעת החברה, מוצר ייחודי ופורץ דרך בתחום. מכיוון שהמוצר חדשני מאד, רב החברות המתחרות מציעות אופי פתרונות אחר (בדרך כלל מיושן יותר).

#### 3.8.2 מתחרות ישירות

למיטב ידיעת החברה, למועד הדוח קיימות מספר חברות בתחום אשר מתחרות במוצרי

החברה באופן ישיר.

### **NoTraffic** 3.8.2.1

למיטב ידיעתה של החברה, חברת NoTraffic מתמחה בפיתוח פלטפורמת ניהול תנועה אוטונומית המיועדת להתמודד עם אתגרי תנועה תוך הענקת יתרונות ניידות לערים. הפלטפורמה מייעלת את הרמזורים בזמן אמת על בסיס חיישנים חכמים המיוצרים ומותקנים על ידי החברה בכל צומת שנרכש על ידי הלקוח. החיישן כולל מצלמות, יחידות תקשורת ויחידת עיבוד נתונים בקצה אשר מתממשקת בזמן אמת לבקר הרמזור עצמו ושולטת על הפעלתו. מקור המידע המרכזי שמזין את הפלטפורמה של NoTraffic הוא סנסור נייד/מצלמה אשר מותקן על הרמזור עצמו.

### **Optimus של חברת Flow Labs** 3.8.2.2

חברת Flow Labs פיתחה משפחת מוצרי SAAS המתממשקת לרשת הרמזורים ומכוונת לדיאגנוסטיקה, ניטור, אופטימיזציה וניהול של רשת הרמזורים. למיטב ידיעתנו החברה מתבססת על נתוני תנועה הנמדדים על ידי חברות צד ג (כגון Inrix) ומבצעת ניטור ואופטימיזציה על ידי ניתוח הנתונים בעזרת אלגוריתמי בינה מלאכותית ללא מנוע סימולציית תנועה. החברה פעילה בשוק האמריקאי והתקשרה עד היום במספר חוזי מכירה לעיריות בארצות הברית.

### **חברות רמזורים (כגון Yunex Traffic, Swarco, Trafficware ועוד)** 3.8.2.3

בשנים האחרונות גם חברות הרמזורים המסורתיות נכנסות לתחום של רמזורים חכמים/אדפטיביים אשר, בשילוב עם גלאים, יש להם את היכולת לשנות את מצב הרמזור בהתאם למצב התנועה. באמצעות הדור החדש של מנגנוני בקר הרמזור שחברות אלה מציעות וכמו כן פתרון תוכנה משלים לתכנון רמזורים שמוצע ע"י רוב החברות הללו, הן מנסות לכבוש נתח שוק בתחום הרמזורים החכמים וניהול תנועה.

### **חברות הנדסת תנועה בעיקר אלו עם זרוע טכנולוגית ופרישה רחבה כגון Iteris** 3.8.2.4

באופן מסורתי חברות הנדסת תנועה מספקות שרותי תכנון, תזמון ואופטימיזציה של רשת רמזורים לעיריות על בסיס מכרזים רב שנתיים. שרות זה מתבסס ברובו על שעות עבודה של מהנדסי תנועה על פרויקטים ועל פי רוב הן פעילות מקומית במדינה או אזור ספציפי ואינן עוסקות בפיתוח טכנולוגיה כגון חיישנים, תוכנות ניהול וכולי אלא ממליצות ללקוח על מוצרים קיימים בשוק. Iteris היא חברה שונה אשר עוסקת במתן שרותי הנדסה וגם בפיתוח חיישנים (דוגמת Vantage Fusion) ותוכנות אנליזת תנועה דוגמת Clear Guide ועוד. Iteris פעילה בפריסה רחבה בשוק האמריקאי וממנפת את יכולותיה ההנדסיות למכירת טכנולוגיה לעיריות ולהיפך.

מוצרי המתחרים אינם מתחרים באופן ישיר עם מוצרי החברה היות והם אינם משלבים נתוני תשתיות רמזורים עם נתוני תחבורה ענניים. רוב הפתרונות דורשים זמן הנדסה ניכר ולכן יהיו פחות תחרותיים. השוק דורש את החדשנות של מערכות

AI, אבל מצד שני, הנדסת תנועה דורשת בדיקה מדוקדקת של עקרון האופטימיזציה, לפיכך, לתאום הדיגיטלי של אקסיליון יש יתרון מובהק על פני המתחרים.

### 3.8.3 גורמים המשפיעים על מעמדה התחרותי של החברה

מעמדה התחרותי של החברה מושפע בעיקר מהתקדמות המחקר והפיתוח של המתחרים ומכניסת חברות טכנולוגיה נוספות לתחום פעילותה של החברה, במקביל ליכולת החברה להמשיך לחדש בפתרונותיה, תוך שמירה על יעילותם.

לגודלה של החברה עשויה להיות השפעה מסוימת על מעמדה התחרותי בשוק. מחד, לחברה קטנה מסוגה של החברה נדרשים הכרה ומוניטין בשוק לצורך התקשרות עם לקוחות גדולים ולשם ביסוס מעמדה כשחקן מוביל בשוק. מאידך, חברה צעירה, חדשנית ודינאמית עשויה ליהנות מאטרקטיביות בשוק ולהתאים עצמה במהירות לשינויים.

### 3.8.4 השיטות העיקריות של החברה להתמודדות עם התחרות

על מנת להתמודד עם התחרות משקיעה החברה מאמצים רבים בתחום המחקר והפיתוח וזאת על מנת לפתח עליונות טכנולוגית ושילוב יכולות ייחודיות למוצריה כגון מערכת בינה מלאכותית (AI) בעלת יכולת למידה מתקדמת יותר מזו המצויה היום במוצרים אחרים ושיפור אמינות ואיכות הנתונים שניתן להפיק מהמוצרים של החברה ואשר יאפשרו עדכון ותכנון תוכניות רמזור מתקדמות ביותר בדרך יעילה ופשוטה. החברה גם מאפשרת למהנדס התנועה יכולות בקרת פתרון בעזרת כלים ומתודולוגיה מוכרים ובכך מאפשרים לו ליצר ולבדוק את הפתרונות המוצעים על ידי החברה ביעילות יוצאת דופן.

כמו כן, פועלת החברה על מנת ליצור שיתופי פעולה עם שותפים עסקיים מתחום התחבורה ו/או פתרונות התחבורה, הרואה במוצרי החברה כמוצרים משלימים למוצרים אותם הוא מציע. להערכת החברה, שיתופי פעולה כאמור יסייעו לחברה בשלב החדירה לשוק ובשלב הפיתוח שכן יהוו מצע מתאים לטיוב ואופטימיזציה של מוצרי החברה.

למועד הדוח, לאור אופייה של החברה כחברת מחקר ופיתוח אשר פיתוח מוצריה נמצא בראשית דרכו, ועל רקע אי הודאות בהצלחת פיתוח מוצרי החברה ו/או בהחדרתם לשוק הרלוונטי ו/או בנוגע לעלויות פיתוחם ו/או בהשגת המטרות לשמן הם נועדו, עלולה השקעת החברה בפיתוח מוצריה לרדת לטמיון. כמו כן, תיזרש החברה לגיוסי הון נוספים עד ליצירת תזרים מזומנים חיובי ממכירת מוצריה, אם בכלל, וככל שלא תצליח לגייס את ההון הנדרש ייתכן כי לא תצליח להמשיך בפעילותה. תחזיות והנחות החברה בדבר התחרות והתמודדות החברה עם התחרות הינו מידע צופה פני עתיד, כהגדרתו בחוק ניירות ערך, המבוסס על הערכות החברה בדבר התפתחויות ואירועים עתידיים אשר מועד התרחשותם, אם בכלל, אינו ודאי ואינו בשליטתה שלהחברה. הערכות אלו עשויות שלא להתממש, כולן או בחלקן, או להתממש באופן שונה מכפי שהוערך, כתוצאה מגורמים שונים, ביניהם אי עמידה ביעדי הפיתוח ו/או שיווק ו/או אי השגת המימון הדרוש ו/או אי עמידת המוצרים ביעדיהם ו/או התממשות איזה מגורמי הסיכון המפורטים בסעיף 3.28 להלן.

### 3.9 עונתיות

להערכת החברה מוצריה אינם מושפעים מעונתיות ולא אמורה להיות לעונתיות השפעה מהותית על תוצאותיה הכספיות. מאידך, צריך לקחת בחשבון שסבב תקצוב והכנת תוכניות עסקיות,

השקעות ופרויקטים של חברות גדולות, כולל הנטייה להשלים הוצאת תקציבים לקראת סוף שנת הכספים, עובדה שיכולה להשפיע על תוצאות הפעילות של החברה.

**תחזיות והנחות החברה האמורות לעיל הינן בגדר תחזיות, הערכות ואומדנים המהווים "מידע צופה פני עתיד", כהגדרת מונח זה בחוק ניירות ערך, בדבר התפתחויות ואירועים עתידיים אשר מועד התרחשותם, אם בכלל, אינו ודאי ואינו בשליטתה של החברה. הערכות אלו עשויות שלא להתממש, כולן או חלקן, או להתממש באופן שונה מכפי שהוערך על ידי החברה, כתוצאה מגורמים שונים, וביניהם תנאי אקלים קיצוניים ו/או התממשות איזה מגורמי הסיכון הרלוונטיים שבסעיף 3.28 לדוח.**

### 3.10 כושר ייצור

למועד הדוח, החברה הינה חברת תוכנה אשר פועלת בתחום פיתוח, יישום והטמעה של מערכות תוכנה מבוססות בינה מלאכותית (AI) לניהול מערך התחבורה בערים ומטרופולינים. המוצר של החברה מבוסס תוכנה בלבד (Pure SAAS), אשר מאפשר השקה מהירה בשילוב של עלויות נמוכות. לפיכך לחברה אין מגבלת כושר ייצור אפקטיבית.

### 3.11 רכוש קבוע, מקרקעין ומתקנים

3.11.1 למועד דוח זה, בבעלות החברה רכוש קבוע בהיקף של כ- 481 אלפי ש"ח (עלות מופחתת) נכון ל- 31 בדצמבר 2022, ו- 691 אלפי ש"ח נכון ל-31 בדצמבר 2021. הרכוש הקבוע משמש בעיקר לצורך פעילות המחקר והפיתוח של החברה והוא כולל בעיקר ציוד מחשוב (מחשבים אישיים ושרתים) וריהוט. לפרטים נוספים אודות הרכוש הקבוע ראה ביאור 7 לדוחות הכספיים של החברה ליום 31 בדצמבר 2022.

3.11.2 החל מיום 1 באוקטובר 2020, שוכרת החברה משרדים בשטח של 413 מ"ר בחיפה. הסכם השכירות הינו לתקופה של 24 חודשים (עד ליום 30 בספטמבר 2022), בתוספת אופציית הארכה לתקופת של 24 חודשים נוספים. דמי השכירות הינם 75 ש"ח למ"ר עד תום תקופת השכירות. עבור תקופת האופציה, דמי השכירות הינם 79 ש"ח למ"ר. כמו כן, תשלם החברה דמי ניהול בסך 11 ש"ח למ"ר.

בנוסף, החל מיום 1 בנובמבר 2022 ועד ליום 30 בספטמבר 2024, שוכרת החברה מחסן בשטח של 25 מ"ר. דמי השכירות החודשים הינם 45 ש"ח בגין כל מ"ר עד תום תקופה שכירות.

במהלך שנת 2022 הסתכמו דמי השכירות ששילמה החברה בגין המשרדים והמחסן בכ- 462 אלפי ש"ח.

כמו כן, החל מיום 23 בפברואר 2021 שוכרת החברה משרדים בחוזים מתחדשים לתקופות של עד שנה בתל אביב. בשנת 2022 היו לחברה 3 חדרי עבודה בעלות חודשית של כ-29 אלפי ש"ח עד 30 באפריל 2022, ושל כ-33 אלפי ש"ח עד 31 ביולי 2022, הכוללים תשלום עבור ביטול תנאי התחייבות שכירות לשנה. במהלך המחצית השנייה של שנת 2022, צמצמה החברה את השכירות לחדר עבודה אחד בעלות חודשית של כ-10 אלפי ש"ח. במהלך שנת 2022

הסתכמו דמי השכירות ששילמה החברה בגין עמדות העבודה בתל אביב בכ- 291 אלפי ש"ח.

3.11.3 החל מיום באפריל 2021 שוכרת אקסיליון בולגריה משרדים בשטח של 429 מ"ר בסופיה, בולגריה. לחברה הסכם שכירות לתקופה של 5 שנים עם זכות לסיים את החוזה בכל עת לאחר 36 חודשים על ידי מתן הודעה מוקדמת של 6 חודשים. דמי השכירות חודשיים ל-9 חודשים ראשונים הינם 14 אירו למ"ר בתוספת מע"מ וצמודים למדד בכל שנה באחוז עליית מדד המחירים לצרכן אך לא יותר מ- 2% בשנה. כמו כן, החברה משלמת דמי ניהול בסך 2.5 אירו למ"ר לחודש בתוספת מע"מ ו-60 אירו למקום חניה. כמו כן, הוסכם שהחברה תהיה פטורה מתשלום דמי שכירות עבור שלושה חודשי שכירות - דצמבר 2021, דצמבר 2022 ודצמבר 2024. במהלך שנת 2022 הסתכמו דמי השכירות ששילמה החברה בגין משרדיה בבולגריה בכ- 95 אלפי אירו (כ-340 אלפי בש"ח).

### 3.12 מחקר ופיתוח

#### 3.12.1 סקירת פעילות המחקר והפיתוח בתחום הפעילות ותוצאותיה

החברה פיתחה ומפתחת IP בתחום הבינה המלאכותית כאשר האתגרים אליהם נדרשת החברה מחייבים מחקר ופיתוח של טכנולוגיות ייעודיות ברמת מורכבות גבוהה אשר מתמקדות ברמזורים ותפקודם ככלי להזרמת תנועה.

נכון למועד דוח זה, להלן סטטוס פעילות המו"פ של המוצרים השונים:

- TransEm: החברה השלימה את פיתוח המוצר. כיום, הפיתוח מתמקד בתמיכה ותחזוקה כאשר תחת המושג "תחזוקה" נכללים הן תיקוני באגים והן שיפורים ושינויים (פיצ'רים) אשר נדרשים על ידי המשתמשים והלקוחות. החברה כרגע מציעה את גרסה 8.1, מעדכנת גרסאות מעת לעת ומגישה אותן לאישור משרד התחבורה בהתאם לנוהל המקובל.

- X Way: הפיילוט שהושלם ביוטה, ארה"ב הדגים את סיום הפיתוח הבסיסי של המוצר, כולל ההתאמות שבוצעו על מנת להתאים לדרישות וצרכי השוק האמריקאי. כמו כל מוצרי ה SAAS, פיתוחים נוספים יבוצעו בהמשך כנדבכים נוספים ליכולות הבסיסיות של המוצר ואלו יהיו תלויים במידה ניכרת במשוב ותוצאות הפיילוט ומדרישות הלקוחות הראשונים. לפרטים נוספים ראה סעיף 3.4.3 לעיל. לפרטים נוספים אודות תוכנית הפיתוח ראה סעיף 3.12.3 להלן.

תחזיות והנחות החברה האמורות לעיל, ובכלל זה הערכותיה בנוגע להשלמת המחקר והפיתוח של מוצריה כמתואר לעיל הינן בגדר תחזיות, הערכות ואומדנים המהווים "מידע צופה פני עתיד", כהגדרת מונח זה בחוק ניירות ערך, בדבר התפתחויות ואירועים עתידיים אשר מועד התרחשותם, אם בכלל, אינו ודאי ואינו בשליטתה של החברה. הערכות אלו עשויות שלא להתממש, כולן או חלקן, או להתממש באופן שונה מכפי שהוערך על ידי החברה, כתוצאה מגורמים שונים, וביניהם התממשות איזה מגורמי הסיכון הנזכרים בסעיף 3.28 לדוח.

### 3.12.2 מענקי פיתוח

3.12.2.1 מענק במסגרת תוכנית קרן המו"פ: ביום 16 ליוני 2020, קיבלה החברה מהרשות לחדשנות אישור עקרוני לפרויקט פיתוח מערכת בינה מלאכותית לתכנון אוטומטי של תוכניות רמזור אופטימליות בהתאם לחוק לעידוד מחקר, פיתוח וחדשנות טכנולוגית בתעשייה, תשמ"ד-1984 והתקנות שהותקנו מכוחו וכן לכללים, להוראות ולחוזרים שפורסמו על ידי רשות החדשנות (להלן: "חוק המו"פ" ו-"כללי רשות החדשנות"), ובאופן ספציפי במסגרת מסלול הטבה מס' 1 – קרן המו"פ (להלן: "תוכנית המו"פ"), בסך תקציב כולל של עד 5,079,324 ש"ח ובמימון של 50% לתקופת הביצוע החל מחודש אוגוסט 2020 ועד לחודש יולי 2021. נכון למועד הדוח, קיבלה החברה מענקים בסך של 2,403 אלפי ש"ח מרשות החדשנות בגין תוכנית זו. במסגרת תוכנית המו"פ וקבלת מענק רשות החדשנות, כפופה החברה לתנאים שנקבעו באישור רשות החדשנות, וכן בחוק המו"פ וכללי רשות החדשנות. כמו כן, חלות על החברה הוראות מיוחדות לגבי הזכויות והשימוש בידע הקשור בתמיכת רשות החדשנות, במישרין או בעקיפין, וכן חובות דיווח שונות.

נכון ליום 31 בדצמבר 2022, נכללת בדוחות הכספיים התחייבות בגין מענק שקיבלה החברה מהרשות החדשנות. מידע נוסף על הערך הנוכחי של התחייבות וריבית להיוון ראה ביאורים יז' ו-10 לדוחות הכספיים.

### 3.12.3 השקעות במחקר ופיתוח

השקעות החברה נטו בפעילות המחקר והפיתוח הסתכמה במהלך שנת 2022 בסך של 13,116 אלפי ש"ח ובכ- 18,128 אלפי ש"ח במהלך שנת 2021. הסכומים המפורטים לעיל אשר הושקעו בפעילויות מחקר ופיתוח במהלך התקופות האמורות, מתייחסים לסך כל ההשקעות שביצעה החברה בתקופות אלו. החברה אינה מהוונת עלויות פיתוח כנכס בלתי מוחשי, ובהתאם לכך, עד כה, לא הוכר בדוחות הכספיים נכס בלתי מוחשי כלשהו בגין עלויות כאמור. לפרטים נוספים ראה ביאור 2ח. לדוחותיה הכספיים של החברה ליום 31 בדצמבר 2022.

בכוונתה של החברה להשקיע במחקר ופיתוח (במזומן) במהלך שנת 2023 סך של כ- 18 מיליון ש"ח, שייעודם העיקרי הינו פיתוח משפחת מוצרי X Way מבוססי בינה מלאכותית. מימון ההשקעות במחקר ופיתוח יבוצע מההון העצמי הקיים של החברה, אשר ברובו התקבלו במסגרת עסקת המיזוג עם אפיו אפריקה וגיוסי הון שביצעה החברה ממועד השלמת עסקת המיזוג. לפרטים נוספים על עסקת המיזוג עם חברת אפיו אפריקה ראו סעיף 1.3.2 ו-1.1 בדוח התקופתי לשנת 2020 שפורסם ביום 26.3.2021 (אסמכתא: -01-2021-048486).

ההשקעה הדרושה להשלמת הפיתוח	משך תקופת הפיתוח	שירותי X Way	יעדי פיתוח
-----------------------------	------------------	--------------	------------



כ-12 מיליון ש"ח	ינואר עד דצמבר 2023	X Way US designer	<ul style="list-style-type: none"> <li>השלמת מערכת אופטימיזציה כוללת של תוכניות רמזור ללא מענה Real time לשוק האמריקאי</li> </ul>
כ-6 מיליון ש"ח	יולי עד דצמבר 2023	X Way US Operator	<ul style="list-style-type: none"> <li>השלמת מענה Real time, כמוצר משלים</li> </ul>

תחזיות והנחות החברה האמורות לעיל, ובכלל זה הערכותיה בנוגע להשלמת המחקר והפיתוח של מוצריה כמתואר לעיל הינן בגדר תחזיות, הערכות ואומדנים המהווים "מידע צופה פני עתיד", כהגדרת מונח זה בחוק ניירות ערך, בדבר התפתחויות ואירועים עתידיים אשר מועד התרחשותם, אם בכלל, אינו ודאי ואינו בשליטתה של החברה. הערכות אלו עשויות שלא להתממש, כולן או חלקן, או להתממש באופן שונה מכפי שהוערך על ידי החברה, כתוצאה מגורמים שונים, וביניהם התממשות איזה מגורמי הסיכון הנזכרים בסעיף 3.28 לדוח.

### 3.13 נכסים לא מוחשיים

נכון למועד הדוח, החברה חדלה מלקדם רישום של בקשות פטנטים שהוגשו על ידה. לפרטים נוספים אודות בקשות פטנטים שהגישה החברה ראה סעיף 3.13.1 בדוח התקופתי לשנת 2020 שפורסם ביום 26.3.2021 (אסמכתא: 2021-01-048486).

פטנטים שקודמו על ידי החברה בעבר, נזנחו שכן הם אינם תומכים בפעילות ליבה של טכנולוגיית X Way בה החברה בחרה להתמקד, אלא רלוונטיים למוצר ה-TransEm.

3.13.1.1 קניין רוחני: נכון למועד דוח זה, בכוונתה של החברה לשקול רשום פטנטים נוספים בעקבות פעילות המחקר והפיתוח שלה בקשר עם מוצרי X Way.

3.13.1.2 סימני מסחר: נכון למועד דוח זה, החברה לא רשמה סימן מסחר כלשהו.

3.13.1.3 הסכמי סודיות: החברה מתקשרת בהסכמי סודיות עם צדדים שלישיים הנחשפים למידע סודי שברשותה, כולו או חלקו, לרבות עם עובדיה.

3.13.1.4 זכויות במידע שאוספת החברה: החברה שומרת לעצמה את זכויות היוצרים על הפיתוחים של האלגוריתמים אשר מנתחים את המידע מהמקורות השונים.

### 3.14 הון אנושי

#### 3.14.1 כללי

למועד הדוח, החברה מעסיקה 22 עובדים במשרה מלאה בישראל וכן נותני שירותים שונים במיקור חוץ (סמנכ"ל פיתוח עסקי וסמנכ"לית כספים). אקסיליון בולגריה מעסיקה למועד הדוח 26 עובדים. בנוסף לכך, החברה מעסיקה מנהל פיתוח עסקי בארה"ב.

#### 3.14.2 מבנה ארגוני

למועד דוח זה, מכהנים בדירקטוריון החברה 7 דירקטורים: עמי ברלב (יו"ר דירקטוריון), אילן וייצמן (דירקטור וסמנכ"ל פיתוח עסקי), עוזי נבון (דירקטור בלתי תלוי), לורי הנובר (דירקטורית חיצונית) אליעזר כרמון (דירקטור חיצוני), שי מיש ו- גיורא יהב (דירקטורים רגילים).

למועד הדוח, נושאי המשרה הבכירה בחברה (שאינם דירקטורים) הנם: יעקב סלע (מנכ"ל), גיון פורקארי (נשיא חברת אקסיליון ארה"ב, חברה נכדה), יונתן בן דוד (סמנכ"ל פיתוח), דנה יעקב גרבלי (סמנכ"לית כספים), לפרטים אודות מצבת נושאי המשרה הבכירה בחברה ליום 30 ביוני 2022 ראו דיווח מיידי מיום 12 ביולי 2022 (אסמכתא: 2022-01-088111).

### 3.14.3 מצבת העובדים ונותני השירותים בחברה

מצבת העובדים ונותני השירותים בחברה נכון ובסמוך למועד הדוח וליום 31 בדצמבר של השנים 2022, 2021 ו-2020, הינה כדלקמן:

תפקיד	סמוך למועד הדוח	ליום 31.12.2022	ליום 31.12.2021	ליום 31.12.2020
<b>ישראל</b>				
מחקר ופיתוח	14	14	16	10
שיווק	3	3	2	6
תמיכה טכנית	0	0	0	1
הנהלה וכלליות	5	5	6	5
<b>סה"כ עובדים בישראל</b>	<b>22</b>	<b>22</b>	<b>24</b>	<b>22</b>
<b>אירופה</b>				
מחקר ופיתוח	24	23	22	17
הנהלה וכלליות	2	2	2	1
שיווק	0	0	1	0
<b>סה"כ עובדים באירופה</b>	<b>26</b>	<b>25</b>	<b>25</b>	<b>18</b>
<b>ארה"ב</b>				
מנהל פיתוח עסקי (נשיא אקסיליון ארה"ב)	1	1	1	0
<b>סה"כ</b>	<b>49</b>	<b>48</b>	<b>40</b>	<b>21</b>

### 3.14.4 תלות מהותית בנושא משרה

למועד הדוח, החברה מעריכה כי לא קיימת לה תלות במי ממנהליה או עובדיה.

### 3.14.5 הטבות וטיבם של הסכמי העסקה

החברה אינה קשורה וולונטרית לשום ארגון ייצוגי (התאחדות התעשיינים, ההסתדרות הכללית וכו') ולכן גם אינה קשורה בשום הסכם או תקנה הנובעים מקשרים, כגון הסכמים קיבוציים למיניהם, אלא אם חל עליהם צו הרחבה.

עובדי החברה ו/או נושאי המשרה מועסקים על פי תנאים הנקבעים בהסכמים אישיים

בהתאם להחלטת הנהלת החברה. על פי הסכמי ההעסקה, זכאים העובדים, בין היתר, לתנאים סוציאליים בהתאם לדין ולקבוע בהסכמים האישיים. הסכמי ההעסקה כוללים התחייבות בנוגע לשמירה על סודיות, אי תחרות ושמירה על זכויות הקניין הרוחני של החברה מפני צד שלישי וכרכושה הבלעדי של החברה.

#### 3.14.6 השקעות באימונים והדרכות

החברה משקיעה משאבים בהדרכות מקצועיות לעובדיה, הן בהדרכות פנים והן בהדרכות חיצוניות, בהתאם לסוג העובד והתחום בו הוא פעיל וזאת על מנת לשמר את הידע והרמה המקצועית הגבוהה של החברה העובדים. בין היתר, שולחת החברה את עובדיה לסמינרים, ימי עיון ותערוכות וזאת על מנת לשמור על רמה מקצועית גבוהה ביותר.

#### 3.14.7 מדיניות תגמול

ביום 19 באוקטובר 2021 אישרה האסיפה הכללית של בעלי מניות החברה מדיניות תגמול לנושאי משרה בחברה אשר בתוקף ממועד אישורה. לפרטים נוספים אודות מדיניות התגמול של החברה אשר הינה בתוקף נכון למועד דוח זה ראה דוח זימון האסיפה הכללית שפרסמה החברה ביום 14 בספטמבר 2021 (אסמכתא 079342-01-2021).

#### 3.14.8 אופציות לעובדים

ביום 14 בנובמבר 2021, פרסמה החברה מתאר הנפקת עד 2,500,000 אופציות לעובדים ונושאי משרה של החברה (להלן: "מתאר האופציות לעובדים", אסמכתא: 01-2021-166497). על פי המתאר, החברה תוכל להעניק עד 2,500,000 אופציות, לא רשומות למסחר הניתנות למימוש לעד 2,500,000 מניות רגילות ללא ערך נקוב כל אחת לעובדים ונושאי משרה של החברה. נכון למועד הדוח, בסך הכול הקצתה החברה 2,179,500 כתבי אופציה מכוח מתאר האופציות. מתאר האופציות לעובדים מיום 14 בנובמבר 2021 בוטל ביום 20 במרץ 2022.

ביום 20 במרץ 2022, בוצעה הקצאה פרטית של 400,000 כתבי אופציה לא סחירים הניתנים למימוש למניות רגילות של החברה מכוח הצעה פרטית לסמנכ"ל מחקר ופיתוח החברה. לפרטים נוספים ראה דיווח מיידי מיום 24 בינואר 2022 (אסמכתא 01-2022-10717) ודיווח מיידי מיום 20 במרץ 2022 (אסמכתא: 01-2022-031810).

ביום 1 במאי 2022, הקצתה החברה 200,000 כתבי אופציה לא סחירים לשני חברי הוועדה המייעצת למנכ"ל החברה. לפרטים נוספים ראה דוח הצעה פרטית מיום 7 באפריל 2022 ואישור מנכ"ל הבורסה להקצאה מיום 28 באפריל 2022, וכן דיווח מיידי בדבר הקצאת 200,000 אופציות לא סחירות לחברי ועדה מייעצת (אסמכתא: 01-2022-053368).

ביום 27 ביוני 2022, פרסמה החברה מתאר הנפקת עד 3,500,000 אופציות לעובדים ונושאי משרה של החברה. על פי המתאר, החברה תוכל להציע עד 3,500,000 אופציות, לא רשומות למסחר הניתנות למימוש לעד 3,500,000 מניות רגילות של החברה, ללא תמורה כספית במזומן, לעובדים ונושאי משרה של החברה ו/או חברות בשליטתה. נכון למועד הדוח, הקצתה החברה 1,780,000 כתבי אופציה מכוח מתאר האופציות לעובדים.

ביום 2 באוגוסט 2022, הקצתה החברה 290,000 כתבי אופציה לא סחירים לניצע, חבר

הוועדה המייעצת למנכ"ל החברה. לפרטים נוספים ראה דיווח מיום 27 ביוני 2022 שפרסמה החברה (דוח מידי על הצעה פרטית שאינה מהותית ואינה חריגה) ודיווח מיום 26 ביולי 2022 (אסמכתא 414815).

ביום 09 באוגוסט 2022, הקצתה החברה 800,000 כתבי אופציה לא סחירים למנכ"ל החברה. לפרטים נוספים ראה דיווח מיום 27 ביוני 2022 שפרסמה החברה (אסמכתא-2022-01-079615), דיווח משלים מיום 24 ביולי 2022 (דוח מידי בדבר כינוס אסיפה כללית מיוחדת של בעלי המניות של החברה), דיווח מיום 04 באוגוסט 2022 (אסמכתא-01-2022-098998) ודיווח מיום 09 באוגוסט 2022 (מספר אסמכתא - 415551).

ביום 22 בנובמבר 2022, אישרו ועדת התגמול ודירקטוריון החברה את הקצאה פרטית שאינה מהותית ואינה חריגה של 200,000 כתבי אופציה לא סחירים לסמנכ"לית כספים. לפרטים נוספים ראה דיווח מיום 23 בנובמבר 2022 (דוח מידי על הצעה פרטית שאינה מהותית ואינה חריגה) ודיווח מיום 22 בדצמבר (אישור לרישום ניירות ערך למסחר).

ביום 28 בדצמבר 2022, אישרה האסיפה הקצאת 1,300,000 כתבי אופציה לא סחירים לדירקטורים בחברה. לפרטים נוספים ראה דיווח מיום 23 בנובמבר (דוח מידי על אסיפה, אסמכתא 2022-01-141157) ודיווח מיום 29 בדצמבר 2022 (מספר אסמכתא 2022-01-157825)<sup>40</sup>.

למידע נוסף בדבר הענקת אופציות לעובדים בשנת 2022 ראה ביאור 11(ד)(ב) לדוחות הכספיים המאוחדים של החברה.

### 3.15 חומרי גלם וספקים

נכון למועד דוח זה החברה הינה חברת מחקר ופיתוח בתחום פיתוח, יישום והטמעה של מערכות תוכנה מבוססות בינה מלאכותית (AI) לניהול מערך התחבורה בערים ומטרופולינים בצורה חכמה ומיטבית. מוצר החברה מבוסס תוכנה בלבד (Pure SAAS), על כן, למועד הדוח לא קיימים חומרי גלם הנדרשים לפעילותה ואשר עשויה להיות לחברה לגביהם תלות בספק בודד או במספר מצומצם של ספקים.

מוצרי החברה צורכים שירותי ענן. ההתקשרות עם חברת Cloud services לצורך קבלת שירותי ענן יכול ותעשה על ידי החברה או על ידי לקוח הקצה אשר ירכוש את מערכות החברה. למוצרי חברה מבוססי הענן אין תלות בשירותי הענן של מיקרוסופט לאור העובדה שניתן להפעילם באמצעות כל תשתיות הענן השונות.

### 3.16 הון חוזר

3.16.1 ליום 31 בדצמבר 2022 הסתכם ההון החוזר של החברה בכ- 51,320 אלפי ש"ח לעומת כ- 71,254 אלפי ש"ח ליום 31 בדצמבר 2021. המרכיב העיקרי המשפיע על ההון החוזר הינו היקף המזומנים בקופתה של החברה.

3.16.2 ההון החוזר של החברה (המוגדר כהפרש בין הנכסים השוטפים להתחייבויות

<sup>40</sup> נכון למועד הדוח הוקצו 300,000 כתבי אופציה לדירקטורים ואילו לגבי יתרת 1,000,000 כתבי אופציה להם היה זכאי יו"ר הדירקטוריון התקבלה הודעת ויתור מטעמו. לפרטים נוספים ראה ביאור 20 לדוחות הכספיים.

השוטפות) באלפי ש"ח :

31.12.2020	31.12.2021	31.12.2022	
40,635	75,015	54,448	נכסים שוטפים
4,160	3,761	3,128	התחייבויות שוטפות (כולל הלוואות בעלים)
36,475	71,254	51,320	עודף הנכסים השוטפים על ההתחייבויות השוטפות

3.16.3 נכסיה השוטפים של החברה כוללים בעיקר יתרות מזומנים ופיקדונות לזמן קצר, הכנסות לקבל וחייבים ויתרות חובה, ההתחייבויות השוטפות כוללות בעיקר התחייבויות בגין שכר עובדים, ספקים וזכאים אחרים בגין פעילותה השוטפת של החברה וכן, התחייבות בגין הסדרי חכירה.

**3.17 השקעות**

למועד הדוח, אין לחברה השקעות כלשהן בחברות מוחזקות, שותפויות ומיזמים או השקעות בפעילויות אחרות. למידע אודות חברות בנות ראה תקנה 11 בפרק ד לדוח זה.

**3.18 מימון**

3.18.1 החל משנת 2018, הרחיבה החברה את פעילותה ולשם כך החלה החברה לממן את פעילותה באמצעות גיוסי הון, הסכמי SAFE אשר הומרו למניות במלואם בשנת 2019, מענקי מדינה (מענקים מרשות החדשנות) והכנסותיה השוטפות ממכירת מוצריה כפי שיפורט להלן.

3.18.2 לאחר השלמת עסקת המיזוג מממנת החברה את פעילותה מהכספים שגויסו במסגרת הנפקת זכויות שביצעה בחודש נובמבר 2020 ואשר במסגרתו התקבל בידי החברה סך של כ- 6,026 אלפי ש"ח (ברוטו) כתוצאה מניצול זכויות (לפרטים נוספים ראה דיווח מידי של החברה מיום 18 בנובמבר 2020 (מספר אסמכתא 2020-01-115921). כמו כן, כתוצאה ממימוש כתבי אופציה סחירים (סדרה 3) ו- (סדרה 4) שהנפיקה החברה במסגרת אותה הנפקת זכויות עד למועד דוח זה התקבלו בידי החברה סך של כ- 18,828 אלפי ש"ח בשנת 2020 וכ- 6,542 אלפי ש"ח נוספים בשנת 2021. כמו כן, מממנת החברה את פעילותה מהכספים שהתקבלו בידי החברה במסגרת גיוס הון שביצעה במהלך חודשים דצמבר 2020 וינואר 2021 ממספר משקיעים ואשר במסגרתו גייסה החברה סך של כ- 61 מיליון ש"ח. לפרטים נוספים אודות גיוס ההון ראה דיווח מידי של החברה מיום 04 בינואר 2021 (מספר אסמכתא 2021-01-001176). להערכת החברה, נכון למועד דוח זה החברה, יתרת המזומנים בקופתה של החברה מספק לצורך מימון פעילותה השוטפת ומימוש תוכניותיה העסקיות לתקופה העולה על 12 חודשים שלאחר מועד פרסום הדוחות הכספיים ליום 31 בדצמבר 2022.

3.18.3 מענקי מדינה (מענקים מרשות החדשנות): נכון למועד דוח זה קיבלה החברה מענקי מדינה (מענקים מרשות החדשנות) בהיקף כולל של כ- 3,615 אלפי ש"ח אשר שימשו את החברה לפעילות המחקר והפיתוח שלה. לפרטים נוספים בדבר מענקי מדינה (מענקים מרשות החדשנות) שקיבלה החברה ראו סעיף 3.12.2.1.

3.18.4 ערבויות אישיות: לא ניתנו ערבויות אישיות על ידי מי מבעלי המניות בחברה.

3.18.5 יתרת מזומנים ושווה מזומנים: יתרת המזומנים ושווי המזומנים של החברה ליום 31 בדצמבר 2022 הסתכם לסך של כ-29,139 אלפי ש"ח לעומת כ-48,237 אלפי ש"ח ליום 31 בדצמבר 2021.

3.18.6 חובות מסופקים: הנהלת החברה בוחנת תדיר את טיב הלקוחות והחייבים על מנת לקבוע את סכום ההפרשה הדרושה לחובות מסופקים בדוחותיה הכספיים. ליום 31 בדצמבר 2022, הוכרו חובות אבודים בסך של כ-58 אלפי ש"ח.

3.18.7 שעבודים: ביום 29 ביוני 2020 אישר בית המשפט את הסדר הנושים, והורה כי החל מועד מתן פסד הדין (29 ביוני 2020):

במסגרת ההסדר מיום 29 ביוני 2020 נקבי כי החברה תופטר מכל חוב והתחייבות, לרבות התחייבויות תלויות שעילתן עד מועד אישור ההסדר וזאת בין אם מדובר בחוב או חבות, קיימים או עתידיים, ודאים או מותנים, החלים על החברה ביום אישור ההסדר או שיחולו עליה בעתיד עקב התחייבות מלפני אישור ההסדר, לרבות התחייבויות הנובעות מביצוע ההסדר, לרבות התחייבויות תלויות

נושי החברה ימצו בהסדר זה את כלל תביעותיהם (ככל שישנן) מכל סוג ו/או מין שהוא.

מבלי לגרוע מכלליות האמור לעיל, כל השעבודים הרשומים על נכסי החברה, ימחקו; כל ההליכים האזרחיים מכל סוג ו/או מין שהוא כנגד החברה, ככל שקיימים יופסקו; כי כל נושי החברה (ככל שאלה קיימים) מוותרים, באופן בלתי חוזר, על כל זכות, עילה, תביעה, טענה או דרישה כלפי החברה, אשר עילתה נוצרה והתהוותה בטרם מועד אישור ההסדר והחברה תהא פטורה מכל חוב, דרישה או תביעה, שעילתם בטרם אישור ההסדר או הליך אישור ההסדר עצמו; כי ההסדר ימצה את זכויותיהם של כל נושי החברה בתקופה שעד לאישור ההסדר וכניסתו לתוקף, לרבות נשייה הנובעת מהליכי ההסדר ולפיכך, לא יהיו לנושי החברה כל תביעה ו/או טענה או דרישה כנגד החברה.

תבוטל כל ערבות שערבה כלפי צד שלישי כלשהו, לרבות ערבות החברה לטובת חברות בנות, בין אם קמה לצד שלישי עילת תביעה מכוח הערבות ובין אם לאו.

ביום 9 במאי 2022 ניתנה פסיקתא מוסכמת למחיקת שעבוד 24 מרישומי החברה החל מיום 29 ביוני 2020 מרישומי רשם החברות.

**תחזיות והנחות החברה לעיל בדבר יכולת מימון החברה וביצוע גיוסי הון נוספים הינן בגדר תחזיות, הערכות ואומדנים המהווים "מידע צופה פני עתיד", כהגדרת מונח זה בחוק ניירות ערך,**

בדבר התפתחויות ואירועים עתידיים אשר מועד התרחשותם, אם בכלל, אינו ודאי ואינו בשליטתה של החברה. הערכות אלו עשויות שלא להתממש, כולן או חלקן, או להתממש באופן שונה מכפי שהוערך על ידי החברה, כתוצאה מגורמים שונים, וביניהם התממשות איזה מגורמי הסיכון הנזכרים בסעיף 3.28 לדוח. יובהר, כי אין כל ודאות כי יצלח בידי החברה לגייס מקורות מימון נוספים הנדרשים ללשם ביצוע השלבים המתקדמים וההכרחיים של פיתוח מוצריה. היעדר אמצעי מימון מספקים עשוי לגרום להפסקת פעילותה העסקית של החברה ולירידה לטמיון של השקעות החברה בפיתוח מוצריה.

### 3.19 מיסוי

לפרטים אודות המיסוי החל על החברה ועל חברות הבנות ראו ביאור 18 לדוחותיה הכספיים המאוחדים של החברה ליום 31 בדצמבר 2022.

### 3.20 סיכונים סביבתיים ודרכי ניהולם

למועד הדוח, לא ידוע לחברה על סיכונים סביבתיים הנוגעים לפעילותה. לפיכך, החברה מעריכה כי להוראות הנוגעות להגנת הסביבה לא תהיינה השפעות מהותיות בגינן תידרש להשקיע ו/או לשאת בהשקעה ו/או בעלות כלשהי, וכן מעריכה כי להוראות כאמור לא תהיה השפעה על רווחיותה ומעמדה התחרותי בעתיד הקרוב לעין. יחד עם זאת, ולאור האמור בסעיף 3.21 להלן בדבר מגבלות חוקיות ותקינה אפשריים, אשר למועד הדוח אינם ידועים לחברה, ייתכן כי החברה תידרש בעתיד לעמוד בתקנים ו/או הוראות רגולטוריות הנוגעות להגנה על הסביבה.

בנוסף תציין החברה, כי בהיבט הסביבתי, הפתרונות המוצעים ע"י החברה באים לפתור את בעיית הגודש התנועתי, להפחית עומסים, לצמצם זמני המתנה, לאפשר "גלים ירוקים" ולמזער דפוסי נהיגה של "עצור וסע" - ובכל להביא להפחתה משמעותית בפליטת מזהמים ומניעת זיהום אוויר.

בנוסף, כל ההערכות והאומדנים המפורטים לעיל לרבות בדבר מגבלות חוקיות ותקינה אפשריות עתידיות, הינם הערכות, תחזיות ואומדנים הצופים פני עתיד כהגדרתם בחוק ניירות ערך, המבוססים על הערכות החברה בדבר התפתחויות ואירועים עתידים אשר מועד התרחשותם, אם בכלל, אינו ודאי ואינו בשליטתה של החברה. הערכות אלו עשויות שלא להתממש, כולן או בחלקן, או להתממש באופן שונה מכפי שהוערך, כתוצאה מגורמים שונים, ביניהם אי עמידה ביעדי פיתוח ו/או שיווק ו/או אי השגת המימון הדרוש ו/או התממשות איזה מגורמי הסיכון המפורטים בסעיף 3.28 לדוח.

### 3.21 מגבלות ופיקוח על פעילות החברה

3.21.1 למועד הדוח החברה הינה חברת מחקר ופיתוח בתחום פיתוח, יישום והטמעה

של מערכות תוכנה מבוססות בינה מלאכותית (AI) לניהול מערך התחבורה בערים ומטרופולינים בצורה חכמה ומיטבית ואשר הינו חלק מענף התחבורה והבטיחות בדרכים.

פעילות החברה כפופה לדיני מדינת ישראל ולדיני המדינות בהן היא פועלת ו/או תפעל בעתיד. מכירות ושיווק מוצרי החברה כפופה בין היתר, להוראות חוק רישוי עסקים, תשכ"ח-1968 וחוק הגנת הצרכן, התשמ"א-1981. בפעילות מחוץ לישראל תהיה החברה כפופה לדיני המדינות הזרות בהן היא פועלת ו/או תפעל.

למיטב ידיעת החברה, נכון למועד דוח זה חלים על המוצרים אותם מפתחת החברה מגבלות, חקיקה, תקינה או אילוצים מיוחדים כלשהם לצד תקנים שונים בהם נדרשים לעמוד המוצרים אותם מפתחת החברה וזאת על מנת שניתן יהיה לשווק ולמכור אותם כפי שיפורט להלן.

3.21.1.1 הנחיות משרד התחבורה בישראל לתכנון רמזורים: הנחיות שנקבעו על ידי משרד התחבורה במגמה להבטיח תכנון, ביצוע ותפעול תקין ואחיד של רמזורים בישראל, התואם את צרכי הבטיחות ואשר פורסמו במסגרת אוגדן "הנחיות לאופן הצבת רמזורים, 1970".<sup>41</sup> החברה מתכננת את מוצריה כך שיעמדו בכל ההנחיות הדרושות.

3.21.1.2 הנחיות משרד התחבורה לשימוש בתוכנות לתכנון תכניות רמזורים בישראל: ע"פ הנוהל העדכני, משרד התחבורה מאפשר להגיש לבדיקה תוכנות לתכנון רמזורים על מנת לאשר תוכנות אשר יעמדו בדרישות משרד התחבורה. ספקי תוכנות לתכנון רמזורים יוכלו להגיש בקשה לאישור של תוכנה חדשה או להארכת תוקפה של תוכנה קיימת לתכנון רמזורים. הבקשה תיבחן ע"י בודקים מטעם משרד התחבורה, ותידון ע"י וועדה מקצועית בין-משרדית. המלצות הוועדה יובאו בפני המפקח על התעבורה לצורך קבלת אישורו. משרד התחבורה והבטיחות בדרכים ינפיק אישור חתום על-ידי המפקח הארצי על התעבורה, כמי שרשאי לאשר הסדרי תנועה, לשימוש בתוכנה. האישור יינתן לתקופה קצובה.<sup>42</sup>

ביום 22 בינואר 2019, קיבלה החברה ממשרד התחבורה אישור כי תוכנת ה-TransEm של החברה עומדת בדרישות משרד התחבורה בישראל וניתן להשתמש בה תכנון רמזורים בישראל. תוקף האישור הינו לשלוש שנים ממועד קבלתו. ביום 22 בדצמבר 2021 קיבלה החברה ממשרד התחבורה הארכת תוקף לאישור בשלוש שנים נוספות עד ליום 22 בינואר 2025. לפרטים נוספים אודות תוכנת ה-TransEm ראה סעיף 3.2.1 לדוח זה.

כמו כן, למיטב ידיעתה של החברה ונכון למועד דוח זה, לא ידוע לחברה על רגולציה דומה במדינות אחרות.

3.21.2 פעילות החברה בכל הנוגע למחקר ופיתוח יכול ותהיה כפופה לדיני הקניין הרוחני המקומיים והבינלאומיים.

3.21.2.1 למועד דוח זה, חלות על החברה מגבלות חקיקה ותקינה מכוח חוק המו"פ וכללי רשות החדשנות, בשל תמיכה שקיבלה החברה מרשות החדשנות בהתאם לחוק המו"פ, כמפורט בסעיף 3.12.2 לדוח זה. כן כפופה החברה לתנאים שנקבעו באישור משרד התשתיות הלאומיות האנרגיה והמים (להלן: "המשרד") במסגרת תוכנית "חלוץ" בו היא משתתפת, ובכלל זה לכתבי ההתחייבות, מסמכי ונספחי המכרז, וכן לכללים, להוראות ולחוזרים שפורסמו על ידי המשרד.

3.21.2.2 הרשות לחדשנות (לשעבר המדען הראשי) מעניקה לחברות שקיבלו אישור על פי

<sup>41</sup>[https://www.gov.il/he/departments/guides/planning\\_traffic\\_lights](https://www.gov.il/he/departments/guides/planning_traffic_lights)  
<sup>42</sup>[https://www.gov.il/he/departments/policies/guidelines\\_using\\_software\\_plan\\_traffic\\_lights](https://www.gov.il/he/departments/policies/guidelines_using_software_plan_traffic_lights)



חוק המו"פ לביצוע תכנית מו"פ תמיכה כספית בשיעור מסוים מהוצאות המחקר והפיתוח של תכניות מו"פ המאושרות על ידה. ככלל, חברות המקבלות את תמיכת הרשות חייבות בתשלום תמלוגים מהכנסותיהן בשיעורים הקבועים בחוק המו"פ ובתקנות על פיו ובהתאם לאישור שניתן להן, וזאת עד לתשלום סך התמיכה שקיבלו מהרשות בתוספת ריבית, או למעלה מזה במקרים מסוימים (כגון בשל העברת ייצור לחו"ל).

3.21.2.3 על פי חוק המו"פ, על ייצור המתבסס על ידע הקשור לתמיכת הרשות להתבצע בישראל בלבד, אלא אם הרשות מאשרת אחרת מראש ובכתב. ככלל, העברת ייצור לחו"ל או מתן זכויות לייצור מחוץ לישראל מחייבים תשלום תמלוגים מוגדלים (עד פי שלושה מסכום תמיכת הרשות בתוספת ריבית) ושיעור תמלוגים מוגדל.

3.21.2.4 בנוסף, קובע חוק המו"פ מגבלות באשר לידע (במובנו הרחב) שפותח בתמיכת הרשות או בקשר עם תמיכה זו, ובאשר לכל זכות הקשורה לידע כאמור. אין להעבירם בכל דרך שהיא או לחלוק אותם עם אחרים (לרבות צדדים קשורים), ישראלים או שאינם ישראלים, אלא אם ניתן לכך אישור הרשות, מראש ובכתב.

3.21.2.5 החוק מסמיך את הרשות לאשר סוגים מסוימים בלבד של העברת ידע (למשל, בדרך של מכירת ידע, אך לא לגבי כל מקרה של מתן רישיון), אך גם ביחס לכך לא ניתן להבטיח כי אישור כאמור יינתן.

3.21.2.6 כמו כן, העברת ידע כאמור או זכות בו עשויה להיות כפופה לתשלום סכומים מסוימים לרשות בהתאם לנוסחאות ולכללים שנקבעו בחוק המו"פ, או להוראות ותנאים אחרים. למשל, העברת ידע לחו"ל, מחייבת, בנוסף לקבלת הרשות מראש, בתשלום של עד פי שישה מן המימון שהתקבל (בתוספת ריבית) ומכל מקום לא פחות מסך המימון שהתקבל (בתוספת ריבית), ובניכוי התמלוגים ששולמו לרשות.

3.21.2.7 המפר את הוראות חוק המו"פ לגבי העברת ידע לחו"ל או המאפשר הפרה כאמור, חייב באחריות פלילית שדינה מאסר של שלוש שנים. כמו כן, במקרה כזה הרשות עשויה לתבוע תשלום כספים וקנסות, לרבות הסכומים שהיו משולמים אילו החברה הייתה מעבירה את הידע לחו"ל לאחר קבלת אישורו של הרשות.

3.21.2.8 העברת ידע הקשור לתמיכת הרשות או כל זכות בו לגורם ישראלי אחר, כפופה לקבלת אישור הרשות ולהתחייבות של מקבל הידע לכך שיהיה כפוף להוראות חוק המו"פ, לרבות ההגבלות על הזכויות והשימוש בידע לאחרים ולחובת תשלום תמלוגים. אישור הרשות איננו נדרש, לעומת זאת, לשם ייצוא (שיווק ומכירה) של מוצרים שפותחו בהתבסס על ידע הקשור לתמיכת הרשות.

3.21.2.9 במסגרת ההגבלות על השימוש בידע, קיימים הוראות ותנאים, בין השאר, גם לגבי שעבוד ידע הקשור לתמיכת הרשות ולגבי הפקדתו בנאמנות, ואישור הרשות נדרש גם לגבי אלה.

3.21.2.10 חוק המו"פ חל על חברות שקיבלו את תמיכת הרשות גם לאחר תשלום מלוא

התמלוגים לרשות. חברה כאמור תחדל להיות כפופה לחוק המו"פ רק כאשר הידע הקשור לתמיכת הרשות יועבר במלואו לגוף אחר, באישור הרשות. הפרת חוק המו"פ עלולה לגרור, בין היתר, דרישה להחזר של מלוא התמיכה שניתנה על ידי הרשות בתוספת ריבית, הצמדה וקנסות.

3.21.3 בנוסף לאמור לעיל, החברה כפופה לתקני איכות, תקני ISO מקומיים ובינלאומיים בתחום אבטחת מידע והגנה על פרטיות (GDPR) באירופה, הנחיות הרשות להגנת הפרטיות בישראל וכו'. החברה נמצאת בתהליך של היערכות לעמידה בתקני אבטחת מידע הנהוגים בארה"ב כגון NIST<sup>43</sup> ו- SEC501.<sup>44</sup>

## 3.22 הסכמים מהותיים

נכון למועד דוח זה החברה התקשרה בהסכמים מהותיים כלשהם למעט כמפורט להלן:

### 3.22.1 הסכם עם תכנית אב לתחבורה: למועד הדוח, החברה מספקת רישיון לתכנת

TransEm ושירותי אחזקה לעמותה לתכנון, פיתוח ושימור אורבני – ירושלים, באמצעות צוות תכנית אב לתחבורה – ירושלים (להלן: "**צוות תכנית אב**") על פי הסכם לרכישת רישיונות שימוש בתוכנה לתכנון רמזורים ומתן שירותי אחזקה, בין החברה וצוות תכנית אב, מיום 30 במאי 2019 (להלן: "**הסכם תכנית אב**"). בהתאם להסכם תכנית אב, צוות תכנית אב (א) רכש רישיונות לתכנת TransEm עבור מספר צמתים (בנוסף להסבה חד פעמית ומוחלטת של כל רישיונות המשתמשים אשר נרכשו מהספק ושולמו ע"י צוות תכנית אב עבור ליום הסכם תכנית אב ל-65 צמתים), (ב) שירותי תחזוקת תכנת TransEm עבור הצמתים, לתקופה של עד 10 שנים. בגין מתן הרישיון והשירותים ישלם צוות תכנית אב לחברה תמורה בסך כולל של 11,917,500 ש"ח בגין רכישת רישיונות עבור מספר צמתים, מתן שירותי אחזקה לתקופה של 10 שנים וכן בגין הסבת רישיונות עובר להסכם תכנית אב כאמור לעיל.

ביום 11 בדצמבר 2022, חתמו הצדדים על עדכון ההסכם המקורי. בהתאם לעדכון הסכם תכנית אב, החל מתחילת רבעון שלישי של שנת 2022 (א) התמורה בגין אחזקת הרישיונות תשולם בגין 204 רישיונות, (ב) בגין כל הפעלה של רישיונות נוספים מתוך יתרת 69 הרישיונות, אשר נרכשו על ידי הצוות אך בפועל לא בשימוש, יתווסף הרישיון לתשלומי האחזקה החל ממועד ההפעלה ותשולם ע"י הצוות גם בגינם התחזוקה בהתאם להסכם.

### 3.22.2 הסכמים עם נתיבי איילון ונתיבי ישראל: ביום 07 ביולי 2019 חתמה החברה

על הסכם מכירת רישיון לתכנת TransEm ושירותי אחזקה עם חברת יפה נוף תחבורה תשתיות ובנייה בע"מ (להלן: "**יפה נוף**") (להלן: "**הסכם יפה נוף**"). בהתאם להסכם יפה נוף, יפה נוף (א) רכשה רישיונות לתכנת TransEm (ב) התקשרה בשירותי תחזוקת תכנת TransEm לתקופה של עד 10 שנים.

<sup>43</sup> תקן אבטחת מידע / סייבר של מכון התקנים האמריקאי. <https://www.nist.gov/cyberframework>  
<sup>44</sup> Information Technology Security & Data Protection Standard הנהוג במדינות רבות בארה"ב.

בגין מתן הרישיון והשירותים נקבע כי החברה תהיה זכאית לתמורה בסך כולל של 8,056,762 ש"ח.

ביום 05 ביולי 2020, קיבלה החברה מכתב מיפה נוף (חיפה) בו צוין כי בדיון שהתקיים במשרד התחבורה התקבלה החלטה על העברת הפרויקטים התחבורתיים לחברות הממשלתיות.

ביום 21 בדצמבר 2020 נחתם הסכם מסגרת בין אקסיליון לחברת נתיבי ישראל – החברה הלאומית לתשתיות תחבורה בע"מ (להלן: "נתיבי ישראל") אשר במסגרתו הוסכם כי אקסיליון תמשיך למכור את הרישיונות ולהעניק שירותי תמיכה ותחזוקה לנתיבי ישראל כחלק מהסכם המקור ביחס למטרונית נשר. לפרטים נוספים ראה דיווח מיידי של החברה מיום 22 בדצמבר 2020 (מספר אסמכתא 2020-01-130837).

ביום 05 בפברואר 2021 נחתם בין החברה לבין נתיבי איילון בע"מ (להלן: "נתיבי איילון") הסכם למתן שירותי תוכנה לתכנון רמזורים במסגרת פרויקט המטרונית בחיפה אשר מאמץ את תנאי הסכם המקור בהתאם לתנאיו, למעט כאמור להלן: ההתקשרות תעמוד בתוקפה החל מיום 01 בפברואר 2021 ולמשך 60 חודשים כאשר נתיבי איילון רשאית להאריך את ההתקשרות בהודעה בכתב, למשך ארבע תקופות של 12 חודשים נוספים כל אחת. כמו כן, חברת נתיבי איילון רשאית להודיע על ביטול ההסכם, בהודעה בכתב 90 ימים מראש ובמקרה כזה תשלם לאקסיליון את התמורה המגיעה לה בגין מתן השירותים בלבד, עד לתום התקופה לפי הודעתו ומבלי שתצטרך לספק כל פיצוי או תשלום נוסף. אקסיליון תהיה רשאית להודיע על ביטול ההסכם, בהודעה בכתב 180 ימים מראש ובמקרה כזה תהיה זכאית לקבלת התשלום עד לתום תקופת ההתקשרות לפי הודעתה ומבלי שתהיה זכאית לקבלת פיצוי או תשלום נוסף. עוד נקבע במסגרת ההסכם כי נתיבי איילון תהיה רשאית לרכוש מאקסיליון רישיונות נוספים בהתאם לתנאים שנקבעו במסגרת הסכם המקור. לפרטים נוספים ראה דיווח מיידי של החברה מיום 07 בפברואר 2021 (מספר אסמכתא 2021-01-014863).

### 3.23 הסכמי שיתוף פעולה

3.23.1 למועד דוח זה החברה פועלת באמצעות מר ג'ון פורקארי, נשיא חברת אקסיליון ארה"ב, חברה נכדה של החברה, ויועצים נוספים לאיתור שיתופי פעולה נוספים בתחומי B2G ו-B2B ובנוסף החברה יצרה קשר עם גופים נוספים שונים המעוניינים לעבוד בשיתוף פעולה עם החברה.

למועד הדוח, החברה מקדמת מיסוד שיתופי פעולה נוספים, בדגש על אינטגרטורים וחברות המציעות שירותי ניהול רמזורים ומרכז בקרה. בבסיס שיתופי הפעולה העובדה כי מוצרי ה-X Way של החברה מהווים מוצרים משלימים לשותפים העסקיים הפוטנציאליים, אשר מהווים אינטגרטורים בעלי יכולת למכור את מוצרי החברה.

המידע המובא בסעיף זה לעיל באשר לפעילות החברה לקידום שיתופי פעולה נוספים הינם מידע צופה פני עתיד כהגדרתם בחוק ניירות ערך, המבוססים על הערכות החברה בדבר התפתחויות ואירועים עתידיים אשר מועד התרחשותם, אם בכלל, אינו ודאי ואינו בשליטתה של החברה. הערכות אלו עשויות שלא להתממש, כולן או בחלקן, או להתממש באופן שונה מכפי שהוערך, כתוצאה מגורמים שונים, ביניהם אי עמידה ביעדי פיתוח ו/או שיווק ו/או אי השגת המימון הדרוש ו/או התממשות איזה מגורמי הסיכון המפורטים בסעיף 3.28 לדוח.

### 3.24 הליכים משפטיים

למועד הדוח, החברה אינה צד להליכים משפטיים כלשהם.

3.24.1 ביום 27 בפברואר 2018 קיבלה החברה מכתב מהרשקוביץ-רוננה, משרד עורכי דין ונוטריון, מטעם מר מרק ברגר, בטענה כי מר ברגר זכאי לקבל 30% מהון המניות של החברה, בהתבסס על קשריו העסקיים עם מר אילן וייצמן ומר אורן דרור ועל מסמכים ומצגים שקיבל מהם לכאורה. החברה השיבה בביטול לטענה האמורה ביום 6 במרץ 2018.

ביום 10 בפברואר 2021 התקבל בידי החברה מכתב מברקמן ושות' עורכי דין מכתב בשמו של מר מרק ברגר בו הועלתה דרישה כלפי ה"ה אורן דרור ואילן וייצמן במסגרת חוזר מר מרק ברגר על טענותיו כי הינו אחד ממייסדיה של אקסיליון ובדבר זכאותו לקבלת 30% מהון המניות של אורן דרור ואילן וייצמן וכי קמה למר ברגר עילות תביעה שונות נגד ה"ה אורן דרור ואילן וייצמן. במסגרת מכתב הדרישה דורש מר ברגר כי אורן דרור ואילן וייצמן יעבירו למר ברגר 30% מכלל מניותיהם או לחלופין שה"ה אילן וייצמן ואורן דרור, יחד ולחוד עם בעלי מניות באקסיליון כפי שפורטו כפי שפורטו במכתבו של ב"כ מרק ברגר, ישלמו למר ברגר פיצוי בסך של 140,740,057 ש"ח המהווים את שווי הבורסאי (נכון למועד המכתב) של 30% מכל מניותיהם של ה"ה אילן וייצמן ואורן דרור בחברה. ה"ה אילן וייצמן, אורן דרור והחברה דוחים מכל את טענותיו של מר ברגר ובין היתר את הטענה לפיה הינו זכאי ל- 30% ממניותיהם. לפרטים נוספים ראה דיווח מידי של החברה מיום 11 בפברואר 2021 (מספר אסמכתא 01-017317-2021).

ביום 15 ביוני, 2021 הומצא לחברה כתב תביעה למתן סעד הצהרתי ולמתן צו עשה אשר הוגש לבית המשפט המחוזי מרכז-לוד כנגד החברה, חברת הבת של החברה, אקסיליון בע"מ (בסעיף זה: "חברת הבת"), מר אורן דרור ומר אילן וייצמן (לשעבר, מבעלי השליטה בחברה) (להלן בסעיף זה בהתאמה: "דרור" ו-"וייצמן"), על ידי מר מרק ברגר (להלן: "התובע").

בכתב התביעה כאמור מבקש התובע לקבל סעד הצהרתי לפיו הוא זכאי ל- 30% ממניות החברה שבבעלות דרור ווייצמן כאמור, וכן לקבל צו עשה המורה לדרור ווייצמן להעביר לידיו 30% ממניות החברה שבבעלותם.

בהתאם למידע שנמסר לחברה דרור ווייצמן דוחים את טענות התובע. כמו כן,

למיטב ידיעת החברה כתב התביעה אינו כולל טענות ישירות כלפי החברה או חברת הבת וצירופן הנו כמשיבות פורמליות בלבד.

באוגוסט 2021 בהתאם להסדר דיוני, נמחקו החברות שבנדון מכתב תביעה שהגיש בבית המשפט המחוזי מרכז מר מרק ברגר כנגד ה"ה אורן דרור ואילן ויצמן (ת"א 33624-06-21). לפרטים נוספים אודות התביעה ראה דיווח מיידי מיום 16 ביוני 2021 (אסמכתא 01-039514-2021) וכן דיווח מיידי מיום 19 באוגוסט 2021 (אסמכתא 01-134589-2021).

3.24.2 במהלך שנת 2014 הזמינה חברת אריאל - וימאזור בע"מ מהחברה שירותים לפיתוח מערכת פיקוח על בסיס מפרטים שפרסמה חברת נתבי ישראל. במסגרת ההסכם שנחתם בין הצדדים הוסכם כי החברה לא תתחרה עם המוצר בישראל לתקופה מוגדרת. במהלך שנת 2018 הביעה חברת אריאל - וימאזור בע"מ עניין בביצוע השקעה בחברה והציעה להתקשר בהסכם מוגבל לשיתוף פעולה בארץ ובעולם אך החברה סירבה להצעה זו. לאחר דחיית ההצעה על ידי החברה העלתה אריאל-וימאזור בע"מ טענות כי החברה מפרה את התחייבותה בנושא אי-התחרות אך החברה דחתה את כל טענותיה. נכון למועד דוח זה לא ננקטו צעדים נוספים על ידי מי מן הצדדים.

### **3.25 יעדים ואסטרטגיה עסקית**

למועד הדוח, החזון האסטרטגי של החברה לשנים הקרובות מתמקד בעיקר בתחומים הבאים:

3.25.1 השגת יעדי הפיתוח: השלמת תהליכי המחקר והפיתוח של מערכת האופטימיזציה של תוכניות רמזור והוכחת היתכנות המוצרים והטכנולוגיה המפותחים על ידי החברה וכן לפתח מוצרים שמשפרים באופן משמעותי את הביצועים של המוצרים שמוצעים למהנדסי תנועה בנוגע לתכנון תוכניות רמזור.

קידום פיילוטים בארה"ב, אשר להערכת החברה הוא השוק הגדול ביותר, והמתקדם ביותר מבחינה טכנולוגית. הצלחה בפיילוטים אלו יביאו להכרה באיכות המוצר ויהוו תנאי חשוב להמשך קידום המוצר ושיווקו.

3.25.2 לייצר ולספק מוצרים אמינים, בעלי ביצועים ויכולות טכניות מהמתקדמות בעולם בתחום פעילותה של החברה.

3.25.3 חדירה לשוקי היעד הפוטנציאליים: ביצוע מוצלח של פיילוטים בארה"ב יאפשר הבטחת שותפים מובילים ליציאה לשוק בארה"ב. ויאפשר הגעה מהירה להכנסות מהמוצר.

3.25.4 מיצוב ומיתוג גבוהים: מיצוב החברה בשנים הקרובות כחברה המובילה בשוק הטכנולוגיה לתחבורה חכמה לניתוח ופתרון של בעיות גודש וזיהום אויר. חדשנות זו תאפשר תוספות תקציביות פדראליות ללקוחות החברה הפוטנציאליים.

3.25.5 שמירת על חובת הגינות ונאמנות ללקוחות, לשותפים העסקיים ולעובדי

החברה.

3.25.6 הנהלת החברה בוחנת ותבחן בעתיד את יעדיה האסטרטגיים והעסקיים מעת לעת.

היעדים והאסטרטגיה המפורטים בסעיף זה כוללים "מידע צופה פני עתיד", כהגדרתו בחוק ניירות ערך והם בבחינת חזון ויעדי החברה בעתיד לבוא. ואולם, לחברה אין כל ודאות לגבי יכולתה לממש את החזון ולהשיג את היעדים שהעמידה לעצמה, אשר במידה בלתי מבוטלת מבוססים על גורמים שמעצם טבעם, אינם בשליטתה, כגון: הצלחה לגייס את ההון ו/או העמדת מלוא המימון הדרוש לה לשם השלמת הליך המחקר ופיתוח של מוצריה, השלמת הליך פיתוח מוצרי החברה (כאמור בדוח זה לעיל) בהצלחה, ודאות כי מי מהמוצרים הללו יזכה להצלחה מסחרית. לפיכך, מידע זה עשוי להשתנות על-פי צרכי החברה וסביבתה החיצונית.

### 3.26 צפי להתפתחות בשנה הקרובה

במהלך השנה החולפת השיגה החברה התקדמות טכנולוגית משמעותית, תוך התאמת מוצר החברה למאפייני ודרישות השוק האמריקאי, המהווה את השוק הגדול והבשל ביותר בתחום התחבורה החכמה, ומאופיין ברגולציה תומכת.

בהתאם, אסטרטגיית החברה ממוקדת כיום במאמצי פיתוח עסקי לשם הצגת מוצר החברה והחדרתו לשוק האמריקאי, תוך ניהול דיאלוג עם גופי תחבורה מובילים בארה"ב, מרכזי ערים, חברות מסחריות מובילות בעלות ממשקים עסקיים לתחום התחבורה החכמה, גופי אקדמיה בתחומי התחבורה החכמה, הצגת מוצר החברה במסגרת כנסים מובילים בתחום וכיו"ב. במסגרת זו, זוכה מוצר החברה לתגובות חיוביות מצד שחקנים מובילים בתחום, באופן אשר עשוי להוות בסיס לשיתוף פעולה טכנולוגי ו/א מסחרי.

במסגרת אסטרטגיה זו, פועלת החברה באמצעות הצוות הניהולי המוביל בחברה וכן באמצעות יועצים מלווים בעלי ניסיון עשיר וקשרים ענפים בתחום התחבורה בארה"ב, אשר מסייעים לחברה ביצירת קשרים עסקיים וטכנולוגיים ענפים, במקביל למתן ייעוץ ולייווי שוטף בבניית אסטרטגיית הפעילות של החברה בשוק האמריקאי.

כאמור, אסטרטגיית חדירה לשוק משמעותי מסוגו של השוק האמריקאי טעונה תשומות ניהול ותשומות זמן משמעותיות, ופעילות החברה במישור זה תכלול במהלך שנת 2023 את היעדים האסטרטגיים הבאים:

א. המשך הצגת המוצר באופן אינטנסיבי לשותפים ושחקנים פוטנציאליים בשוק האמריקאי, תוך הרחבת מעגל הקשרים העסקיים של החברה.

ב. ביצוע פיילוטים אסטרטגיים נוספים בשוק האמריקאי לשם חיזוק וביסוס היתכנות עסקית מול שותפים ולקוחות פוטנציאליים, מתוך מטרה לבנות צבר מכירות ראשוני בשוק האמריקאי, והבשלה לקראת מערך מכירות משמעותי יותר.

ג. יצירת שיתופי פעולה עסקיים עם גופי ומשרדי תחבורה מובילים בארה"ב האחראים על מערכי התחבורה בערים מרכזיות, במקביל לבניית מערך מו"מ והתקשרויות מול ערים, גופים פדראליים וגופים מסחריים מתאימים.

ד. יצירת שיתופי פעולה עם גופי אקדמיה, לשם הגברת החשיפה ליכולות ומוצרי החברה.

ה. בניית מערך שיווק וניהול מוצר בשוק האמריקאי, וזאת במקביל להשלמת הפיתוח הטכנולוגי של מוצרי החברה.

המידע המובא בסעיף זה לעיל באשר לצפי להתפתחות ב- 12 החודשים הבאים ממועד דוח זה כולל מידע צופה פני עתיד כהגדרת מונח זה בחוק ניירות ערך, המבוסס על הערכות החברה בדבר התפתחויות ואירועים עתידיים אשר מועד התרחשותם, אם בכלל, אינו ודאי ואינו בשליטתה של החברה. קשיי מימון, עיכוב בתהליכים שונים, שינוי במבנה השוק והתחרות בו וכד' עשויים להביא לשינוי בתוכניות במפורטות לעיל, והתוכניות המפורטות לעיל עשויות שלא להתממש, כולם או בחלקם, או להתממש באופן שונה מכפי שהוערך, כתוצאה מגורמים שונים, ביניהם אי עמידה ביעדי פיתוח ו/או שיווק ו/או אי השגת המימון הדרוש ו/או התממשות איזה מגורמי הסיכון המפורטים בסעיף 3.28 לדוח.

### 3.27 מידע כספי לגבי איזורים גיאוגרפיים

3.27.1 על אף שהחברה פעלה בשנת הדוח בפיתוח עסקי בארה"ב ואירופה, מקור

הכנסות החברה בשנת הדוח הוא בישראל בלבד.

#### הכנסות החברה על בסיס מיקום הלקוחות:

הכנסות החברה בישראל הסתכמו ב- 1,531 אלפי ש"ח בשנת 2020, 2,138 אלפי ש"ח בשנת 2021 ו-1,265 אלפי ש"ח בשנת 2022. בשנת 2021 היו לחברה הכנסות מחו"ל בגין מתן שירותים בסך של כ-54 אלפי ש"ח.

#### חשיפה לסיכונים עקב הפעילות בחוץ לארץ

החברה חשופה לסיכונים שהשווקים בחו"ל סובלים ממצב של מיתון וכן לסיכונים של תנודות משמעותיות בשער החליפין של מטבעות.

### 3.28 דיון בגורמי הסיכון

פעילות החברה כרוכה בסיכונים המאפיינים השקעה בחברת תוכנה אשר מרכיב מרכזי בפעילות המחקר והפיתוח שלה (מערכת האופטימיזציה ותכנון אוטומטי של תוכניות רמזור) נמצא בתחילת דרכו. מוצגת להלן סקירה בדבר גורמי הסיכון אשר להם עשויה להיות השפעה מהותית על פעילות החברה ותוצאותיה העסקיות:

#### 3.28.1 סיכונים מקרו כלכליים

3.28.1.1 האטה כלכלית ואי ודאות בשוק העולמי: האטה בפעילות הכלכלית בשוק

הישראלי ו/או העולמי בכלל השווקים הפוטנציאליים אליהם מתכוונת החברה לחדור, עלולה להשפיע לרעה על יכולת החברה הן בהיבט של גיוס הון והן בהיבט העסקי של מכירות וקידום פילוטים.

3.28.1.2 חשיפה לשינויים במטבע זר: בעוד הכנסות החברה הצפויות הם בעיקר בחו"ל,

עיקר ההוצאות הן הוצאות מו"פ בישראל. דרכי ההתמודדות עם סיכון זה הן יצירת הכנסות במטבע שקל בארץ והן בתמיכה המתקבלת מרשות החדשנות לתכנית המו"פ של החברה. כמו כן, מרבית יתרות המזומנים של החברה,

מוחזקות במטבע השקל בבנקים בישראל.

3.28.1.3 המצב הביטחוני בישראל: לשינויים במצב הביטחוני והמדיני עשויה להיות השפעה על פעילות החברה, שכן אלו עשויים, בין היתר, להביא לירידה ביכולתה של החברה לגייס הון נוסף הנדרש לפעילותה.

### 3.28.2 סיכונים ענפיים

3.28.2.1 שינויים טכנולוגיים: תחום התחבורה והתחרות בו אינטנסיבית, ומתרחשים בו שינויים טכנולוגיים תכופים, ופריצות דרך אשר יש בהם כדי להשפיע על עדכניות הטכנולוגיות שבתחום פעילות החברה, יצירת טכנולוגיה חליפית לטכנולוגיית החברה, עלולה לפגוע בהיקף פעילות החברה.

3.28.2.2 רגולציה: שינויים והתפתחויות בדרישות הרגולטוריות ו/או אי עמידה של החברה בדרישות כאמור עשויים לגרום להטלת מגבלות ו/או לעיכובים בפיתוח מוצרי החברה ו/או לגרום להפסקתו, וכן לגרום לחברה הוצאות מהותיות. לפרטים בדבר הסביבה הרגולטורית בה פועלת החברה ראו סעיף 3.21 לדוח זה לעיל.

3.28.2.3 גיוסי הון ומקורות מימון: תחום המחקר והפיתוח דורש נזילות גבוהה מאוד לטווח ארוך לשם השגת תוצאות עסקיות אפקטיביות. מקורות המימון העומדים לרשות החברה אינם בהיקף מספק על מנת להביא להשלמת המו"פ של המוצרים אותן היא מפתחת ושיווקן המסחרי. אין כל ודאות כי יצלח בידי החברה לגייס מקורות מימון נוספים הנדרשים לשם ביצוע השלבים המתקדמים וההכרחיים של פיתוח מוצריה. היעדר אמצעי מימון מספקים עלול להקשות/להאט את התקדמות החברה אל מול תוכניות ההנהלה.

3.28.2.4 כוח אדם מקצועי: פעילות החברה בתחומה מתאפיינת ברמת ידע, מקצועיות ומומחיות בתחום ברמה הגבוהה ביותר, וכן דורשת כוח אדם ניהולי איכותי בעל ניסיון ובקיאיות בתחום AI בינה מלאכותית ובתחום התחבורה. יכולתה של החברה להמשיך בפיתוח מוצריה תלויה, בין השאר, ביכולתה להמשיך ולהעסיק כוח אדם מיומן כאמור.

3.28.2.5 ניסויים תוך כדי תהליך המחקר והפיתוח: ביצוע ניסויים במסגרת תהליך המו"פ של מוצרי החברה עלול להתעכב או להיעצר בשל סיבות שונות, בין היתר כתוצאה מסיבות חיצוניות שאינן קשורות למוצרי החברה.

3.28.2.6 תחרות: החברה חשופה לתחרות, הן מצד הגורמים הפועלים כיום בשוק והן מצד גורמים העוסקים במחקר ופיתוח מוצרים העשויים להתחרות בעתיד במוצרי החברה. לפרטים אודות התחרות ראה סעיף 3.8 לדוח.

### 3.28.3 סיכונים ייחודיים לחברה

3.28.3.1 חוסר בשלות של השוק לקבל פתרון כה חדשני: עצם החידוש המחשבתי לבצע עדכון של תוכניות רמזור באופן שוטף (ברמה יומיומית ואף ייתכן מעבר לכך) לעומת המצב המקובל כיום בו תוכניות הרמזור מעודכנות אחת לכמה שנים מהווה "רעידת אדמה" בשוק הזה של מהנדסי תנועה ותוכנות לתכנון רמזורים.



הסתגלות השוק לשינוי תפיסתי/תרבותי עמוק זה אינה ודאית ויתכן ותידרש "תקופת הסתגלות" לחינוך השוק באמצעות מאמצי שיווק ממוקדים.

3.28.3.2 שלבי המו"פ: למועד הדוח, החברה טרם השלימה פיתוח מערכת האופטימיזציה/תכנון אוטומטי וטרם רשמה הכנסות כלשהן ממוצר זה. אין כל ודאות כי הליכי המו"פ יבשילו לכדי מערכת תכנון אוטומטי מהסוג המבוקש לשיווק ומכירה.

3.28.3.3 ביקוש למוצרי החברה בעתיד ומחירם/ מודל עסקי: למועד הדוח, טרם החלה החברה במכירות מוצר ה- X Way (הכולל את מערכת הניטור, מערכת התאום הדיגיטלי ומערכת האופטימיזציה). אף אם וככל שיושלם שלב המחקר והפיתוח של המוצר שמפתחת החברה בהצלחה, אין כל ודאות כי באותו המועד יהיה ביקוש למערכות אלה בהיקף אשר יצדיק את שיווקם באופן מסחרי.

3.28.3.4 סיכון סייבר: מוצרי החברה מבוססים על שירותי ענן ולכן ישנה חשיפה לתקיפה של מערכות מחשב ו/או מערכות ותשתיות משובצות מחשב. מכיוון שהחברה משתמשת בשלב זה, בשירותי הענן של חברת מיקרוסופט הרי שהתשתית המחשבתית היא זו ששומרת על ההגנה מפני תקיפות סייבר. בנוסף, פועלת החברה לזיהוי נקודות תורפה ובחינה של אמצעים נוספים יחד עם הערים והלקוחות על מנת לאתר ולחסום פרצות אפשריות שעלולות להשפיע על תיזמון הרמזורים ולשמור בטיחות משתמשי הדרך.

3.28.4 בטבלה להלן מוצגים גורמי הסיכון העיקריים שתוארו לעיל, אשר דורגו בהתאם להערכת החברה, על פי ההשפעה העשויה להיות להם על עסקיה<sup>45</sup>:

מידת ההשפעה של גורם הסיכון על החברה			
השפעה גבוהה	השפעה בינונית	השפעה נמוכה	
<b>סיכונים מקרו-כלכליים</b>			
	+		האטה כלכלית ואי ודאות בשוק העולמי
		+	חשיפה לשינויים במטבע זר
<b>סיכונים ענפיים</b>			
+			שינויים טכנולוגיים
	+		רגולציה
+			גיוסי הון ומקורות מימון
	+		כוח אדם מקצועי
	+		ניסויים תוך כדי תהליך המו"פ
+			תחרות

<sup>45</sup> זיהוי גורמי הסיכון ומידת השפעתם על החברה הינם על סמך הערכת החברה, וייתכן כי בפועל קיימים גורמי סיכון שטרם זוהו או שהשפעתם שונה מהאמור לעיל.

	+		סייבר
<b>סיכונים ייחודיים לחברה</b>			
	+		חוסר בשלות של השוק לקבל פתרון כה חדשני
+			שלבי המו"פ
+			ביקוש למוצרי החברה בעתיד ומחירם/ מודל עסקי
	+		קניין רוחני

## פרק ב'

### דו"ח דירקטוריון על מצב ענייני התאגיד

#### לשנה שהסתיימה ביום 31 בדצמבר 2022

דירקטוריון אקסיליון תחבורה חכמה בע"מ (להלן: "החברה") מתכבד בזאת להגיש את דוח הדירקטוריון על מצב ענייני החברה לשנה שנסתיימה ביום 31 בדצמבר 2022 (להלן: "תקופת הדוח"), בהתאם לתקנות ניירות ערך (דוחות תקופתיים ומיידיים), התש"ל-1970 ("תקנות הדוחות").

יודגש כי התיאור בדוח זה כולל מידע צופה פני עתיד, כהגדרתו בחוק ניירות ערך, התשכ"ח – 1968. מידע צופה פני עתיד הינו מידע לא ודאי לגבי העתיד, לרבות תחזית, הערכה, אומדן או מידע אחר המתייחסים לאירוע או לעניין עתידי שהתממשותו אינה ודאית ו/או אינה בשליטת החברה. המידע הצופה פני עתיד הכלול בדוח זה מבוסס על מידע או הערכות הקיימים בחברה, נכון למועד פרסום דוח זה.

דוח הדירקטוריון של החברה ליום 31 בדצמבר 2022 נערך תוך כדי יישום מלוא ההקלות של "תאגיד קטן" כמשמעות המונח בתקנות ניירות ערך (דוחות תקופתיים ומיידיים), התש"ל-1970 (להלן: "תקנות הדוחות"). בהתאם להודעת החברה מיום 06 בינואר 2022 (אסמכתא 2022-01-004300). היא עונה על הגדרת "תאגיד קטן" בהתאם לתקנה 5 ד לתקנות הדוחות, תמשיך החברה לאמץ את ההקלות אותן אימץ דירקטוריון החברה כמפורט בדיווחי החברה מהתאריכים 23 ביולי 2020 ויום 27 ביולי 2020 (אסמכתאות: 2020-01-078249 ו-2020-01-072820, בהתאמה). ובכללן ביטול החובה לפרסם דוח על הבקרה הפנימית ודוח רואה החשבון המבקר על הבקרה הפנימית; העלאת סף המהותיות בקשר עם צירוף הערכות שווי ל-20%; העלאת סף הצירוף של דוחות חברות כלולות מהותיות לדוחות ביניים ל-40%; דיווח על בסיס מתכונת דיווח של תאגיד קטן פטור, החל מתקופת הדיווח שהתחילה ביום 1 בינואר 2022 (כולל דיווח במתכונת חצי שנתית חלף מתכונת רבעונית).

### חלק א' – הסברי הדירקטוריון למצב עסקי התאגיד

#### 1. תיאור תמציתי של התאגיד וסביבתו העסקית

##### 1.1. כללי

נכון למועד דוח זה, פועלת החברה באמצעות החברה בת אקסיליון וכן חברות נכדות בבולגריה ובארה"ב (החברה ואקסיליון יקראו ביחד ולהלן: "הקבוצה") בפיתוח, יישום והטמעה של מערכות תוכנה מבוססת בינה מלאכותית (AI) לניהול מערך התחבורה באופן מיטבי בערים ומטרופולינים בדגש על שיפור זרימת התנועה, העדפת תחבורה ציבורית, רכבי חירום והגברת בטיחות משתמשי הדרך השונים בדגש על הולכי רגל.

כמפורט בהרחבה בפרק א' לעיל, במהלך השנה החולפת השיגה החברה התקדמות טכנולוגית משמעותית, תוך התאמת מוצר החברה למאפייני ודרישות השוק האמריקאי, המהווה את השוק הגדול והבשל ביותר בתחום התחבורה החכמה, ומאופיין ברגולציה תומכת. החברה חוותה התפתחות טכנולוגית משמעותית, תוך מיקוד עסקי איכותי והתמקדות בפיילוטים בעלי ערך משמעותי לטובת החברה ועתידה, וזאת בשים לב לתוכנית אסטרטגית סדורה אשר נבנתה והותוותה על ידי הצוות הניהולי והטכנולוגי בחברה.

בהתאם, אסטרטגיית החברה ממוקדת כיום במאמצי פיתוח עסקי לשם הצגת מוצר החברה והחדרתו לשוק האמריקאי, תוך ניהול דיאלוג עם גופי תחבורה מובילים בארה"ב, מרכזי ערים, חברות מסחריות מובילות בעלות ממשקים עסקיים לתחום התחבורה החכמה, גופי אקדמיה בתחומי התחבורה החכמה, הצגת מוצר החברה במסגרת כנסים מובילים בתחום וכיו"ב. במסגרת זו, זוכה מוצר החברה לתגובות חיוביות מצד שחקנים מובילים בתחום, באופן אשר עשוי להוות בסיס לשיתוף פעולה טכנולוגי ו/א מסחרי. במהלך השנה האחרונה, קידמה החברה, לצד גופי תחבורה מובילים בארה"ב וחברות מסחריות משמעותיות, אשר זיהו את פוטנציאל המוצר של החברה, מתווי פיילוטס איכותיים אשר מצויים בשלבים שונים ומבוצעים ו/או בוצעו בהצלחה רבה.

החל מהרבעון השלישי של שנת 2022, הנהלת החברה מאתרת ומקיימת מגעים עסקיים עם גורמים משמעותיים בתחום התחבורה בארה"ב, אשר התרשמו מביצועי המוצר. על שותפים אלו, נמנות חברות אספקת פתרונות ניהול תעבורה בארה"ב וחברות ניהול תזמון רמזורים, וכן לקוחות פוטנציאליים כגון: משרדי תחבורה במחוזות/מדינות שונות בארה"ב State DOT - State Department Of Transportation, על מנת לקדם פיילוטס נוספים וכן מתן שירותי ניהול תנועה ל- Early Adaptors.

לפירוט נוסף אודות פעילות החברה ומוצרי החברה ראה בפרק א' לעיל.

**תחזיות והנחות החברה בנוגע ללקוחות פוטנציאליים ו/או שיתופי פעולה ו/או ביצוע או הצלחת פיילוטס הינן מידע צופה פני עתיד, כהגדרתו בחוק ניירות ערך, המבוסס על הערכות החברה בדבר התפתחויות ואירועים עתידיים אשר מועד התרחשותם, אם בכלל, אינו ודאי ואינו בשליטתה של החברה. הערכות אלו עשויות שלא להתממש, כולן או בחלקן, או להתממש באופן שונה מכפי שהוערך, כתוצאה מגורמים שונים, ביניהם אי עמידה ביעדי הפיתוח ו/או שיווק ו/או אי השגת המימון הדרוש ו/או אי עמידת המוצרים ביעדיהם ו/או התממשות איזה מגורמי הסיכון המפורטים בסעיף 3.28 בפרק א' לדוח זה.**

## 1.2. גילוי בנושאי ESG - נושאי סביבה, חברה וממשל תאגידי

פעילות החברה מאופיינת בערכים סביבתיים גבוהים וחזון סביבתי ואקולוגי מובהק. יישום מוצלח של הטכנולוגיה המפותחת על ידי החברה יסייע להפחתה משמעותית בפקקי תנועה ובעצם כך להפחתה בפליטות מזהמים חמורות הנגרמות בשל עומסי ופקקי תנועה. פעילות החברה משקפת ערכים חברתיים, סביבתיים, אנושיים וסוציאליים בממשקים רבים וברמה הגבוהה ביותר. החברה מקפידה לעבוד מול ספקים ערכיים, שותפים ערכיים, לייצר גיוון ערכי ומוסרי.

בשים לב להיותה של החברה בשלבי פיתוח והתמקדותה הנוכחית בשלבי פיתוח וקידום פיילוטס, תפעל החברה עם קידום פעילותה, גם לקידום פרויקט ESG מקיף ופרסום דוח אחריות תאגידית מקיף. דוח זה ישקף למחזיקי העניין של החברה את פעילותה לניהול ההשפעות הסביבתיות והחברתיות של פעילותה העסקית, ביצועיה בתחומי הסביבה, החברה והממשל התאגידי והמשאבים המושקעים על ידה בתחומים אלה לטובת מחזיקי העניין.

חזון החברה הינו להיות מובילה בתחומה במטרה להעניק פתרונות תחבורה חכמה בעלי ערך ייחודי ללקוחותיה, המבוססים על מקצועיות, הוגנות, אמינות, חדשנות טכנולוגית, שותפות ומחויבות לצרכים המשתנים של הלקוחות, תוך השגת יעדים של מצוינות תפעולית וארגונית.

במקביל, החברה פועלת מתוך תפיסה ארגונית שמבוססת על ערכי ליבה של שקיפות וממשל תאגידי תקין אשר מוביל ומיישם קוד אתי מקיף, נהלי התנהלות מול ספקים ועובדים, תוכנית אכיפה מלאה, נהלי ציות,

נהלי מניעת הונאות ומעילות וכיו"ב. בנוסף, החברה מקפידה על שמירת זכויות העובדים וערכי המשפחה. אמניות ואמון הדדי כחלק מערכי הליבה של החברה.

החברה מחויבות לנהל את עסקיה בהגינות, ביושרה, באמינות ובאחריות, ולוודא כי פעילותה העסקית, בין היתר מחוץ לישראל, מתבצעת בסטנדרטים המוסריים הגבוהים ביותר ובהתאם לחוקים ולתקנות השונים החלים באזורי הפעילות, ולהימנע מסיכונים אפשריים הקשורים לשחיתות. בהתאם לכך, אימצה החברה נוהל מניעת שוחד ונוהל מניעת שחיתות.

החברה תשאף לפעול בשקיפות מרבית, ולקיים שיחות תדירות עם משקיעים. בנוסף החברה, תפעל לעמוד לרשות בעלי מניותיה, בזמינות באופן רציף של שיחות עם משקיעים עם בכירים בחברה ומתן מענה לשאלותיהם, ובפרסומן של מצגות מפורטות אודות תוצאות החברה ופעילותה. ערך השקיפות הינו מרכזי בפעילותה של החברה, המאמינה ששקיפות מחזקת את הקשר מול שוק ההון, בעלי מניות וכלל מחזיקי העניין, ומסייעת בהבנה ומיפוי של נושאים המהותיים להתנהלותה העסקית כמו גם הלא-עסקית לרבות צמצום החשיפה לסיכונים ניהוליים/תפעוליים.

דירקטוריון והנהלת החברה שמו להם למטרה ליצור תרבות ארגונית שקופה, תהליכית, יוזמת וחדשנית שמטרתה להצמיד את החברה קדימה. אנו מחויבים בכל מעגלי ההשפעה לציות ועמידה בחוקים, תקנות ונהלים, שהינם חיוניים להמשך פעילותינו ושגשוגנו. במסגרת זו אימצנו נהלים שמטרתם לסייע לנו לעמוד בסטנדרטים המיטביים המקובלים בתעשייה בה אנו פועלים. בשקיפות ובהגנות כלפי כלל מחזיקי העניין שלנו, בין היתר באמצעות שמירה על קשר עם משקיעינו ודיווח גלוי, מפורט ותדיר לשוק ההון. אנו מאמינים ששמירה על קשר הדוק עם שוק ההון, מאפשרת למחזיקי העניין שלנו, לרבות הלקוחות, הספקים והציבור הרחב, ללמוד עלינו ועל פעילותנו השוטפת באופן תדיר, ובכך אנו שומרים ומחזקים את אמנותנו והביטחון בנו.

אנו מחויבים לשמירה על ממשל תאגידי תקין כלפי משקיעינו והציבור הרחב. מחויבות זו הינה אינהרנטית להתנהלות היומיומית של החברה. מעבר לכך, החברה מעודדת את עובדיה ופועלת להסברה על החשיבות בשמירה על משאבי הטבע והסביבה. במסגרת זו החברה מעודדת מחזור תוך יצירת מודעות והנגשת מתקנים למחזור (בקבוקים, סוללות, הימנעות מכלים חד פעמיים) וכיו"ב.

אחת לשנה מציגה ההנהלה את האסטרטגיה העדכנית של החברה בפני הדירקטוריון. במסגרת זו מציג כל סמנכ"ל את המטרות והאתגרים שבתחום פעילותו ומתקיימים דיונים מעמיקים, במטרה לגבש עם הדירקטוריון את היעדים האסטרטגיים של החברה. הדירקטורים והמנהלים משתתפים בהדרכות והעשרות בעולמות בהם עוסקת החברה, מידי שנה, לצד הדרכות רגולטוריות שונות. החברה מקפידה לערוך הדרכות תקופתיות אודות תכנית האכיפה לכלל עובדים ונושאי המשרה. התוכנית מגדירה את אופן היישום, הפיקוח והבקרה על קיומם של הוראות וחוקים שונים.

### 1.3. כללי השימור של הבורסה והשעיית מסחר עקב אי פרסום דוחות כספיים.

החל מיום 02 בינואר 2017 הושעה המסחר בניירות הערך של החברה עקב אי פרסום דוחות כספיים ליום 30 בספטמבר 2016. ביום 13 בספטמבר 2020 חודש המסחר בניירות הערך של החברה במסגרת רשימת השימור וזאת לאחר שהחברה פרסמה את דוחותיה הכספיים החסרים. לפרטים נוספים ראה דיווח מיידי שפרסמה הבורסה ביום 10 בספטמבר 2020.

ביום 08 בדצמבר 2020, הועברו ניירות ערך של החברה מרשימת השימור לרשימה הראשית בבורסה לניירות ערך בתל אביב לאור עמידת החברה בתנאים הנדרשים מחברת מ"פ לצורך חידוש מסחר

במניוטיה ברשימה הראשית. לפרטים נוספים ראה דיווח מיידי של החברה מיום 06 בדצמבר 2020 (אסמכתא 124111-01-2020) וכך אישור הבורסה מיום 06 בדצמבר 2020.

## 2. התוצאות הכספיות

הדוחות הכספיים של החברה לשנת 2022 ערוכים לפי תקני הדיווח הכספי הבינלאומיים (International Financial Reporting Standards) שהם תקנים ופרשנויות אשר פורסמו על ידי המוסד הבינלאומי לתקינה בחשבונאות (International Accounting Standard Board) (להלן - תקני ה-IFRS) וכוללים את הגילוי הנוסף הנדרש לפי תקנות ניירות ערך (דוחות כספיים שנתיים), התשי"ע - 2010.

### 2.1. מצב כספי

להלן תמצית נתונים על המצב הכספי (באלפי ש"ח):

הסברי החברה	ליום 31 בדצמבר 2021	ליום 31 בדצמבר 2022	סעיף
	אלפי ש"ח		
יתרת הנכסים השוטפים של החברה מורכבת בעיקר מיתרת מזומנים ושווי מזומנים ופקדון לזמן קצר. הקיטון בסך של כ-21 אלפי ש"ח בנכסים השוטפים ליום 31 בדצמבר 2022 ביחס לנכסים השוטפים ליום 31 בדצמבר 2021 נובע בעיקרו מתשלומים נטו לטובת פעילותה השוטפת של החברה.	75,015	54,448	נכסים שוטפים
יתרת הנכסים שאינם שוטפים מורכבת בעיקר מיתרת רכוש קבוע, נטו ונכס בגין זכות שימוש (חכירה). הקיטון בנכסים לא שוטפים ליום 31 בדצמבר 2022 ביחס לנכסים לא שוטפים ליום 31 בדצמבר 2021 נבע בעיקרו מהפחתה שוטפת של הנכסים לאורך חיי הנכס.	3,224	2,468	נכסים שאינם שוטפים
	78,239	56,916	סך נכסים
יתרה זו מורכבת בעיקר מהתחייבויות שוטפות לספקים ונותני שירותים ויתרת זכאים ויתרות זכות. הקיטון בהתחייבויות שוטפות ליום 31 בדצמבר 2022 ביחס להתחייבויות שוטפות ליום 31 בדצמבר 2021 נבע בעיקר מקיטון יתרות הספקים ונותני השירותים וזכאים כתוצאה משינוי מועד תשלומים לפני תום החודש. כמו כן, יתרה בגין מענק קורונה שהחברה הייתה זכאית לו ונרשם כהתחייבות ליום 31 בדצמבר 2021, הוכר כחלק מהכנסות אחרות.	3,761	3,128	התחייבויות שוטפות
ההתחייבויות הלא שוטפות של החברה מורכבות בעיקר מהתחייבות בגין חכירה והתחייבות לתמלוגים עתידיים בגין מענקים שהתקבלו מהרשות לחדשנות. הקיטון ליום 31 בדצמבר 2022 ביחס להתחייבות ליום 31 בדצמבר 2021 נובע מקיטון ביתרת התחייבות לחכירה	3,323	2,889	התחייבויות לא שוטפות

עקב חלוף הזמן וביצוע תשלומים שוטפים בסך של כ- 542 אלפי ש"ח ומנגד גידול בהתחייבות לרשות החדשנות בסך של כ-108 אלפי ש"ח, בשל שינוי בתחזיות.			
הקיטון בהון ליום 31 בדצמבר 2022 ביחס להון ליום 31 בדצמבר 2021 נבע בעיקרו מהפסד לשנה בסך של 23,104 אלפי ש"ח.	71,155	50,899	הון
	78,239	56,916	סך התחייבויות והון

## 2.2. תוצאות הפעילות

להלן נתוני רווח והפסד לתקופה שהסתיימה ביום 31 בדצמבר 2022 ולתקופה שהסתיימה ביום 31 בדצמבר 2021 (באלפי ש"ח):

הסברי החברה	לשנה שנסתיימה ביום 31 בדצמבר 2021	לשנה שנסתיימה ביום 31 בדצמבר 2022	סעיף
	אלפי ש"ח		
הכנסות החברה כוללות הכנסות ממכירת רישיונות תוכנה ותחזוקה שוטפת של הרישיונות. בהתאם להסכמים עם הלקוחות, מרבית הרישיונות נמכרים בעת חתימה על ההסכם והתחזוקה משולמת לאורך תקופת ההסכם. הקיטון בהכנסות נובע בעיקרו מכך שבשנה קודמת הייתה מכירה של הרישיונות עצמם ובשנה הנוכחית, מרבית ההכנסות נובעות מתחזוקה שוטפת של רישיונות שנמכרו בשנים קודמות. כמו כן, צומצמה כמות הרישיונות לתחזוקה שוטפת בעקבות עדכון הסכם עם לקוח.	2,138	1,265	הכנסות
הקיטון בהוצאות מחקר ופיתוח, נטו במהלך שנת 2022 ביחס לשנת 2021 נבע בעיקר מקיטון בסך כ- 3.3 מיליון ש"ח בתשלום מבוסס מניות, וקיטון של כ-1.3 מיליון ש"ח בשכר ונלוות הנובע משינויים בכח אדם במהלך השנה.	18,128	13,116	הוצאות מחקר ופיתוח, נטו
הוצאות הנהלה וכלליות בין השנים 2021 ו-2022 נותרו ללא שינוי מהותי. הגידול בהוצאות הנהלה וכלליות במהלך שנת 2022 ביחס לשנת 2021 נובע בעיקרו מגידול בהוצאות שכר עבודה ונלוות ובתשלום מבוסס מניות בסך של כ-1.3 מיליון כתוצאה משינוי מבנה הנהלה. מנגד, חל קיטון בהוצאות גיוס עובדים וכן בהוצאות משפטיות ושירותי יעוץ בסך של כ-1.2 מיליון ש"ח.	7,968	7,883	הוצאות הנהלה וכלליות

הקלטון בהוצאות שיווק במהלך שנת 2022 ביחס לשנת 2021, נובע בעיקר מקלטון בהוצאות שטר עבודה ונלוות ובתשלום מבוסס בסך של כ-1.9 מיליון ש"ח כתוצאה מקלטון במצבת כוח אדם על מנת להתאים את המחלקה לפעילות החברה. מנגד, חל גידול בדמי ניהול לבעלי עניין בסך של 840 אלפי ש"ח בשל סיווג מהוצאות מחקר ופיתוח להוצאות שיווק וכן גידול בנסיעות לחו"ל לצורך קידום מוצרי החברה, מציאת פיילוטס וחיבור עם לקוחות פוטנציאלים בארה"ב.	4,962	3,928	הוצאות שיווק
הסעיף מורכב מהכנסות ממענק קורונה שהתקבל בשנה קודמת והוכר השנה.	-	168	הכנסות אחרות
	28,920	23,494	הפסד תפעולי
הקלטון בהוצאות המימון של החברה בשנת 2022 נובע בעיקרו מהכנסות מימון לא תזרימיות בגין הפרשי שער וכן מהכנסות מימון בגין פיקדונות בנקאיים.	(1,255)	540	הכנסות (הוצאות) מימון, נטו
	30,175	22,954	הפסד לתקופה לפני מיסים על הכנסה
נובע ממיסוי של החברות המוחזקות בבולגריה וארה"ב.	62	150	הוצאות מס
	30,237	23,104	הפסד נקי לתקופה

### 2.3. תזרים מזומנים

<u>הסבר לשינוי</u>	לשנה שנתיימה ביום 31.12.2021	לשנה שנתיימה ביום 31.12.2022	
הקלטון בתזרימי המזומנים ששימשו לפעילות שוטפת לשנה שהסתיימה ביום 31 בדצמבר 2022 נובע מקלטון בהוצאות התפעול של החברה.	23,766	19,585	תזרימי מזומנים ששימשו לפעילות שוטפת
הגידול בתזרימי המזומנים שנבעו מפעילות השקעה בשנת 2022 נבע בעיקר מסיווג יתרת מזומנים מפקדון לזמן קצר ליתרת מזומנים ושווה מזומנים.	(25,372)	347	תזרימי מזומנים שנבעו (שימשו) לפעילות השקעה
תזרימי מזומנים שנבעו מפעילות מימון בשנת 2021 נבעו בעיקר מגיוסי הון ומימון אופציות בסך של כ-58,719 אלפי ש"ח. תזרימי מזומנים ששימשו לפעילות מימון בשנת 2022 נובעים בעיקר מתשלומי חכירה עבור שכירות בישראל ובבולגריה	59,119	(403)	תזרימי מזומנים שנבעו (שימשו) מפעילות מימון



בניכוי תקבול מענק מהרשות לחדשנות בעקבות סיום התוכנית בתקופת הדוח.			
---	--	--	--

#### 2.4. נזילות ומקורות המימון

החברה מממנת את פעילותה בעיקר מגיוסי הון שביצעה, מענקי מדינה (מענקים מרשות החדשנות) ותקבולים מלקוחות. לפרטים נוספים בדבר מקורות המימון של החברה, ראו סעיף 3.18 לפרק א' – תיאור עסקי התאגיד המובא בדוח זה על דרך ההפניה.

#### 3. מדיניות התאגיד למתן תרומות

נכון למועד דוח זה לחברה אין מדיניות בנושא תרומות.

#### 4. דירקטורים בעלי מומחיות חשבונאית ופיננסית

בהתאם להוראות סעיף 92(א)(12) לחוק החברות, התשנ"ט – 1999 (להלן: "חוק החברות") ותקנות החברות (תנאים ומבחנים לדירקטור בעל מומחיות חשבונאית ופיננסית ולדירקטור בעל כשירות מקצועית), תשס"ו – 2005, נדרשת החברה לקבוע את המספר המזערי הראוי של דירקטורים שהינם בעלי מומחיות חשבונאית ופיננסית. בהתאם לכך, החליט דירקטוריון החברה כי המספר המזערי הראוי של דירקטורים בעלי מומחיות חשבונאית ופיננסית יעמוד על שני דירקטורים.

נכון למועד דוח זה, חברי הדירקטוריון אשר הדירקטוריון קבע כי הינם בעלי מומחיות חשבונאית ופיננסית (שאינם עובדי החברה) הם: עמי ברלב (יו"ר), לורי הנובר (דירקטורית חיצונית) ואליעזר כרמון (דירקטור חיצוני). לפרטים נוספים אודות השכלתם, כישוריהם והידע של הדירקטורים בעלי מומחיות חשבונאית ופיננסית, ראו תקנה 26 בפרק ד' – פרטים נוספים על התאגיד לדוח תקופתי זה.

#### 5. דירקטורים בלתי תלויים

תקנונה של החברה אינו כולל הוראה בדבר שיעור הדירקטורים הבלתי תלויים. נכון למועד דוח זה, מר עוזי נבון מכהן כדירקטור בלתי תלוי.

#### 6. חשיפה לסיכוני שוק ודרכי ניהולם

מנכ"ל החברה וסמנכ"ל הכספים של החברה, הינם האחראים על ניהול הסיכונים בחברה. לסקירה אודות גורמי הסיכון אשר להם עשויה להיות השפעה מהותית על פעילות החברה ותוצאותיה העסקיות ראה סעיף 3.28 לפרק א' – תיאור עסקי התאגיד המובא על דרך ההפניה.

כמו כן, נכון למועד דוח זה, החברה אימצה את ההקלה לתאגיד קטן בדבר פטור מיישום הוראות התוספת השנייה בתקנות (פרטים בדבר חשיפה לסיכוני שוק ודרכי ניהולם, "דוח גלאיי"), לתאגיד קטן אשר החשיפה שלו לסיכוני שוק הנובעים ממכשירים פיננסיים אינה מהותית.

#### 7. מבקר פנימי

להלן פרטים אודות מבקר הפנים של החברה. ביום 25 במרץ 2021 אישר דירקטוריון החברה את מינויו של רו"ח גלי גנה כמבקר הפנימי של החברה.

#### 7.1. פרטי המבקר הפנימי:

המבקר הפנימי הינו מר גלי גנה.

תאריך תחילת כהונה : 25 במרץ 2021.

7.2. כישורים וכשירות לתפקיד: המבקר הינו רואה חשבון, M.A, מבקר פנימי מוסמך (CIA בעל הסמכות בתחום מערכות מידע וניהול סיכונים CISA, CRMA, CRISC). למיטב ידיעת החברה, המבקר עומד בהוראות סעיף 146(ב) לחוק החברות, תשנ"ט – 1999 וסעיף 8 לחוק הביקורת הפנימית. המבקר אינו עובד של החברה ואינו נותן כל שירותים חיצוניים לחברה, למעט תפקידו כמבקר פנימי.

7.3. דרך המינוי: דירקטוריון החברה אישר את המינוי של המבקר בשים לב להכשרתו המקצועית וניסיונו.

7.4. זהות הממונה על המבקר הפנימי: הממונה הארגוני על המבקר הפנימי, הינו יו"ר הדירקטוריון.

7.5. תכנית עבודה: עם מינויו הוגדרה תוכנית עבודה הכוללת ביצוע סקר סיכונים מקיף, שעל בסיסו, בין השאר תגובש תוכנית עבודה רב שנתית.

7.6. היקף ההעסקה: היקף ההעסקה ותוכנית העבודה תבחן בתיאום עם הנהלת החברה וועדת הביקורת לאחר השלמת סקר הסיכונים לקביעת תוכנית עבודה רב שנתית.

7.7. עריכת הביקורת: בהתאם להודעת המבקר הפנימי, עבודת הביקורת הפנימית נערכת על פי תקנים מקצועיים מקובלים לביקורת פנימית, הנחיות מקצועיות ותדריכים, כפי שאושרו ופורסמו על ידי לשכת המבקרים הפנימיים בישראל ועל פי חוק הביקורת הפנימית.

7.8. גישה למידע: למבקר הפנימי ניתנת גישה חופשית, מתמדת ובלתי אמצעית למערכות המידע של החברה, לרבות נתונים כספיים, כנדרש על פי סעיף 9 לחוק הביקורת הפנימית. בנוסף, ניתנת למבקר גישה חופשית לאנשי ההנהלה ועובדי החברה.

7.9. דוחות המבקר: במהלך שנת 2022 ונכון למועד דוח זה, הוגש דוח על ניהול אירועי סייבר והיבטי הגנת הפרטיות.

7.10. תגמול: תגמול מבקר הפנים מחושב על פי שעות הביקורת שהושקעו בפועל על ידו, בהתאם לתעריף שעתי שסוכם עמו מראש, אשר איננו משתנה בהתאם לתוצאות הביקורת. להערכת דירקטוריון החברה, תגמול מבקר הפנים הינו סביר ואין בו כדי להשפיע על הפעלת שיקול דעתו המקצועי של מבקר הפנים בעריכת הביקורת.

## 8. רואה חשבון מבקר

8.1. זהות משרד רואה החשבון המבקר: רואה החשבון המבקר של החברה הינו ברייטמן אלמגור זהר ושות' רואי חשבון.

שירותים שניתנו לחברה בלבד:

שנת 2021	שנת 2022	
שכר כולל (אלפי ש"ח)		
260	260	שירותי ביקורת ומס

שירותים שניתנו לקבוצה:

שנת 2021	שנת 2022	
שכר כולל (אלפי ש"ח)		
51	25	שירותי מס ושירותים בקשר עם הגשת בקשות למענקים ואחרות
-	50	שירותי SOC
205	-	שירותי בדיקת נאותות

בשנת הדוח, לחברה הוצאות בסך כולל של 75 אלפי ש"ח בגין שירותים נוספים ו-260 אלפי ש"ח בגין שירותי ביקורת. שכר הטרחה נקבע במשא ומתן בין הנהלת החברה לרואה החשבון המבקר, בהתאם להיקף העבודה, לאופי העבודה, ניסיון העבר ותנאי השוק. הגורם המאשר את שכרו של רואה החשבון המבקר הינו דירקטוריון החברה.

9. אירועים מהותיים בתקופת הדוח ולאחריה

לפרטים אודות אירועים מהותיים בתקופת הדוח ראה ביאור 20 לדוחות הכספיים המאוחדים של החברה.

10. הערכת שווי ואומדנים

לעניין שימוש באומדנים חשבונאיים מהותיים והמדיניות החשבונאית בכללה ראה ביאור 3 לדוחות הכספיים המאוחדים של החברה.

תאריך: 19 למרץ, 2023

עמי ברלב – יו"ר הדירקטוריון

יעקב סלע – מנכ"ל

**אקסיליון תחבורה חכמה בע"מ**

**דוחות כספיים ליום 31 בדצמבר 2022**

## אקסיליון תחבורה חכמה בע"מ

דוחות כספיים  
ליום 31 בדצמבר 2022

### תוכן העניינים

#### עמוד

2	דוח רואי החשבון המבקר לבעלי המניות
	הדוחות הכספיים- בשקלים חדשים (ש"ח):
3	דוחות מאוחדים על המצב הכספי
4	דוחות מאוחדים על ההפסד הכולל
5-6	דוחות מאוחדים על השינויים בהון
7-8	דוחות מאוחדים על תזרימי המזומנים
9-35	ביאורים לדוחות הכספיים המאוחדים

## דוח רואי החשבון המבקרים לבעלי המניות של

### אקסיליון תחבורה חכמה בע"מ

ביקרנו את הדוחות המאוחדים על המצב הכספי המצורפים של אקסיליון תחבורה חכמה בע"מ (להלן - "החברה") לימים 31 בדצמבר 2022 ו-2021 ואת הדוחות המאוחדים על ההפסד הכולל, השינויים בהון ותזרימי המזומנים לכל אחת משלוש השנים בתקופה שהסתיימה ביום 31 בדצמבר 2022. דוחות כספיים אלה הינם באחריות הדירקטוריון והנהלה של החברה. אחריותנו היא לחוות דעה על דוחות כספיים אלה בהתבסס על ביקורתנו.

ערכנו את ביקורתנו בהתאם לתקני ביקורת מקובלים בישראל, לרבות תקנים שנקבעו בתקנות רואי חשבון (דרך פעולתו של רואה חשבון), התשל"ג-1973. על פי תקנים אלה נדרש מאיתנו לתכנן את הביקורת ולבצעה במטרה להשיג מידה סבירה של ביטחון שאין בדוחות הכספיים הצגה מוטעית מהותית. ביקורת כוללת בדיקה מדגמית של ראיות התומכות בסכומים ובמידע שבדוחות הכספיים. ביקורת כוללת גם בחינה של כללי החשבונאות שישמשו ושל האומדנים המשמעותיים שנעשו על ידי הדירקטוריון והנהלה של החברה וכן הערכת נאותות ההצגה בדוחות הכספיים בכללותה. אנו סבורים שביקורתנו מספקת בסיס נאות לחוות דעתנו.

לדעתנו, הדוחות הכספיים המאוחדים הנ"ל משקפים באופן נאות, מכל הבחינות המהותיות, את המצב הכספי של החברה והחברות המאוחדות שלה לימים 31 בדצמבר 2022 ו- 2021 ואת תוצאות פעולותיהן, השינויים בהון ותזרימי המזומנים שלהן לכל אחת משלוש השנים בתקופה שהסתיימה ביום 31 בדצמבר 2022, בהתאם לתקני דיווח כספי בינלאומיים (IFRS) והוראות תקנות ניירות ערך (דוחות כספיים שנתיים), התש"ע-2010.

דיוניס אלמגור ז"ר

בריטמן אלמגור זר ושות'

רואי חשבון

A Firm in the Deloitte Global Network

תל-אביב, 19 במרץ, 2023

### תל אביב - משרד ראשי

מרכז עזריאלי 1 תל אביב, ת.ד. 16593 תל אביב 6116402 | טלפון: 03-6085555 | [info@deloitte.co.il](mailto:info@deloitte.co.il)

בית שמש  
יגאל אלון 1  
בית שמש 9906201

משרד נצרת  
מרג' אבן עאמר 9  
נצרת, 16100

משרד אילת  
המרכז העירוני  
ת.ד. 583  
אילת, 8810402

משרד חיפה  
מעלה השחרור 5  
ת.ד. 5648  
חיפה, 3105502

משרד ירושלים  
קרית המדע 3  
מגדל הר חוצבים  
ירושלים, 914510

טלפון: 073-3994455  
פקס: 073-399445  
[info-nazareth@deloitte.co.il](mailto:info-nazareth@deloitte.co.il)

טלפון: 08-6375676  
פקס: 08-6371628  
[info-eilat@deloitte.co.il](mailto:info-eilat@deloitte.co.il)

טלפון: 04-8607333  
פקס: 04-8672528  
[info-haifa@deloitte.co.il](mailto:info-haifa@deloitte.co.il)

טלפון: 02-5018888  
פקס: 02-5374173  
[info-jer@deloitte.co.il](mailto:info-jer@deloitte.co.il)

**אקסיליון תחבורה חכמה בע"מ**  
**דוחות מאוחדים על המצב הכספי**

ליום 31 בדצמבר	
2021	2022
אלפי ש"ח	

ביאור

**נכסים**

48,237	29,139	5
25,018	24,592	
225	243	
200	32	
1,335	442	6
<u>75,015</u>	<u>54,448</u>	

**נכסים שוטפים**

מזומנים ושווי מזומנים  
פקדון לזמן קצר  
פקדונות משועבדים לזמן קצר  
הכנסות לקבל  
חייבים ויתרות חובה

**נכסים לא שוטפים**

100	117	
691	481	7
2,433	1,870	8
<u>3,224</u>	<u>2,468</u>	

פקדון לזמן ארוך  
רכוש קבוע, נטו  
נכסי זכות שימוש

<u>78,239</u>	<u>56,916</u>	
---------------	---------------	--

סך נכסים

**התחייבויות והון**

607	403	
2,437	1,916	9
717	809	8
<u>3,761</u>	<u>3,128</u>	

**התחייבויות שוטפות**

ספקים ונותני שירותים  
זכאים ויתרות זכות  
חלויות שוטפות של התחייבות בגין חכירה

1,668	1,126	8
1,655	1,763	10
<u>3,323</u>	<u>2,889</u>	
<u>7,084</u>	<u>6,017</u>	

**התחייבויות לא שוטפות**

התחייבות בגין חכירה  
התחייבות בגין תמלוגים למענק מהרשות לחדשנות

387,547	390,422	11
27	-	
<u>(316,419)</u>	<u>(339,523)</u>	
<u>71,155</u>	<u>50,899</u>	
<u>78,239</u>	<u>56,916</u>	

סך התחייבויות

**הון**

הון מניות ופרמיה  
חייבים על חשבון מניות  
יתרת הפסד

סך ההון

סך התחייבויות והון



דנה יעקב גרבלי  
סמנכ"לית כספים



יעקב סלע  
סמנכ"ל



עמי ברלב  
יו"ר דירקטוריון

19 במרץ, 2023

תאריך אישור  
הדוחות הכספיים

הביאורים לדוחות הכספיים מהווים חלק בלתי נפרד מהם.

**אקסיליון תחבורה חכמה בע"מ**  
**דוחות מאוחדים על ההפסד הכולל**

לשנה שנסתיימה ביום 31 בדצמבר			ביאור	
2020	2021	2022		
אלפי ש"ח				
1,531	2,138	1,265	12	הכנסות
(*) 21,972	(*)18,128	13,116	13	הוצאות מחקר ופיתוח, נטו
(*)18,015	(*) 7,968	7,883	14	הוצאות הנהלה וכלליות
1,692	4,962	3,928	15	הוצאות שיווק
240,843	-	-	ג1	הוצאות רישום למסחר
-	-	(168)		הכנסות אחרות
(280,991)	(28,920)	(23,494)		<b>הפסד מפעולות</b>
(525)	(1,403)	(354)	16	הוצאות מימון
15	148	894	17	הכנסות מימון
(510)	(1,255)	540		הכנסות (הוצאות) מימון, נטו
(281,501)	(30,175)	(22,954)		<b>הפסד לפני מסים על ההכנסה</b>
(42)	(62)	(150)	18	מסים על הכנסה
(281,543)	(30,237)	(23,104)		<b>הפסד כולל לשנה</b>
(14.56)	(1.05)	(0.79)		<b>הפסד למניה לתקופה - בסיסי ומדולל (בש"ח)</b>
19,331,006	28,683,539	29,073,529		<b>מספר המניות המשוקלל ששימש לחישוב ההפסד למניה - בסיסי ומדולל</b>

(\*) סווג מחדש.

הביאורים לדוחות הכספיים המאוחדים מהווים חלק בלתי נפרד מהם.



**אקסיליון תחבורה חכמה בע"מ**  
**דוחות מאוחדים על השינויים בהון**

סה"כ	יתרת הפסד	תקבולים ע"ח מניות אלפי ש"ח	חייבים על חשבון מניות	הון מניות ופרמיה	
17,063	(4,639)	-	-	21,702	<b>יתרה ליום 1 בינואר 2020</b>
334	-	-	-	334	מימוש כתבי אופצה למניות
259,301	-	-	-	259,301	רכישה במהופך
5,277	-	-	-	5,277	מימוש כתבי אופציה למניות דצמבר 2020
9,400	-	9,400	-	-	תקבולים ע"ח המניות (ראה ביאור 11ב(1))
26,925	-	-	-	26,925	תשלום מבוסס מניות
<u>(281,543)</u>	<u>(281,543)</u>			<u>-</u>	הפסד כולל לשנה
36,757	(286,182)	9,400	-	313,539	<b>יתרה ליום 31 בדצמבר 2020</b>
7,226	-	-	-	7,226	מימוש כתבי אופציה למניות
27	-	-	27	-	חייבים ע"ח מניות (ראה ביאור 11ב(3))
-	-	(9,400)	-	9,400	הנפקת מניות ואופציות (תקבולי 2020)
51,493	-	-	-	51,493	הנפקת מניות ואופציות הקצאה פרטית (*)
5,889	-	-	-	5,889	תשלום מבוסס מניות
<u>(30,237)</u>	<u>(30,237)</u>	<u>-</u>	<u>-</u>	<u>-</u>	הפסד כולל לשנה
<u>71,155</u>	<u>(316,419)</u>	<u>-</u>	<u>27</u>	<u>387,547</u>	<b>יתרה ליום 31 בדצמבר 2021</b>

(\*) בניכוי הוצאות הנפקה בסך של 32 אלפי ש"ח.

הביאורים לדוחות הכספיים מהווים חלק בלתי נפרד מהם.

**אקסיליון תחבורה חכמה בע"מ**  
**דוחות מאוחדים על השינויים בהון**

סה"כ	יתרת הפסד	חייבים על חשבון מניות	הון מניות ופרמיה	
אלפי ש"ח				
71,155	(316,419)	27	387,547	<b>יתרה ליום 31 בדצמבר 2021</b>
26	-	-	26	מימוש כתבי אופציה למניות
-	-	(27)	27	תקבול על חשבון מניות
2,822	-	-	2,822	תשלום מבוסס מניות
<u>(23,104)</u>	<u>(23,104)</u>	-	-	הפסד כולל לשנה
<u>50,899</u>	<u>(339,523)</u>	-	<u>390,422</u>	<b>יתרה ליום 31 בדצמבר 2022</b>

הביאורים לדוחות הכספיים המאוחדים מהווים חלק בלתי נפרד מהם.

**אקסיליון תחבורה חכמה בע"מ**  
**דוחות מאוחדים על תזרימי המזומנים**

לשנה שהסתיימה ביום 31 בדצמבר

2020	2021	2022
אלפי ש"ח		
(281,543)	(30,237)	(23,104)
(*) 268,767	(*) 6,471	3,519
<u>(12,776)</u>	<u>(*) (23,766)</u>	<u>(19,585)</u>
-	(100)	(17)
(63)	(24,956)	(24,500)
-	-	25,000
(200)	(25)	(18)
75	175	-
(401)	(468)	(118)
-	2	-
<u>(589)</u>	<u>(25,372)</u>	<u>347</u>
14,677	51,493	-
334	7,226	53
869	932	213
(104)	(*) (532)	(669)
18,482	-	-
<u>34,258</u>	<u>59,119</u>	<u>(403)</u>
20,893	9,981	(19,641)
(*) (418)	(*) (1,059)	543
18,840	39,315	48,237
<u>39,315</u>	<u>48,237</u>	<u>29,139</u>
<u>(28)</u>	<u>(54)</u>	<u>(56)</u>

**תזרימי מזומנים מפעילויות שוטפת**

הפסד לשנה  
 התאמות הדרושות להצגת תזרימי המזומנים לפעילות שוטפת  
 (נספח א')  
**מזומנים נטו ששימשו לפעילות שוטפת**

**תזרימי מזומנים מפעילות השקעה**

הפקדה לפקדון לזמן ארוך  
 הפקדה לפקדון לזמן קצר  
 משיכה מפקדון לזמן קצר  
 הפקדה לפקדון משועבד  
 משיכה מפקדון משועבד  
 רכישת רכוש קבוע  
 מכירת רכוש קבוע  
**מזומנים נטו שנבעו (שימשו לפעילות) מפעילות השקעה**

**תזרימי מזומנים מפעילות מימון**

תקבולים מהנפקת מניות רגילות וכתבי אופציה  
 תמורה ממימושי אופציות  
 קבלת מענק מהרשות לחדשנות  
 פרעון קרן בגין חכירה  
 מזומנים נטו שנבעו מרכישה במהופך (ראה נספח ג')  
**מזומנים נטו שנבעו (שימשו לפעילות) מפעילות מימון**

**גידול (קיטון) במזומנים ושווי מזומנים**

**רווחים (הפסדים) מהפרשי שער בגין שערך מזומנים ושווי מזומנים, נטו**  
**יתרת מזומנים ושווי מזומנים לתחילת התקופה**  
**מזומנים ושווי מזומנים לסוף השנה**

**מידע נוסף:**

מסים ששולמו במזומן (ביאור 18)

(\*) סווג מחדש.

הביאורים לדוחות הכספיים המאוחדים מהווים חלק בלתי נפרד מהם.

**אקסיליון תחבורה חכמה בע"מ**  
**דוחות מאוחדים על תזרימי המזומנים**

לשנה שהסתיימה ביום 31 בדצמבר

2020	2021	2022
אלפי ש"ח		
135	254	328
97	619	701
-	-	(129)
240,843	-	-
16	122	182
26,925	5,889	2,822
(*418)	(*1,059)	(543)
23	(*)(32)	183
(1,000)	(659)	-
(310)	(593)	866
134	(31)	168
141	167	(204)
1,345	(204)	(808)
<u>268,767</u>	<u>6,591</u>	<u>3,566</u>
-	-	55
-	(*)(120)	(102)
-	6,471	3,519
-	27	(27)
<u>1,545</u>	<u>1,604</u>	<u>138</u>
(149)	-	-
173	-	-
(240,843)	-	-
259,301	-	-
<u>18,482</u>	<u>-</u>	<u>-</u>

**נספח א' – התאמות הדרושות להצגת תזרימי המזומנים לפעילות שוטפת**

**הכנסות והוצאות שאינן כרוכות בתזרימי מזומנים:**

פחת	
הפחתת נכסים בגין זכויות שימוש	
שערוך בגין פיקדונות	
הוצאות רישום למסחר	
הוצאות מימון בגין מענק מהרשות לחדשנות	
תשלום מבוסס מניות	
הפרשי שער בגין שערוך מזומנים ושווי מזומנים, נטו	
הוצאות מימון בגין התחייבות חכירה	

**שינויים בסעיפי רכוש והתחייבות:**

קיטון בהתחייבות לבעל עניין	
קיטון (גידול) בחייבים ויתרות חובה	
קיטון (גידול) בהכנסות לקבל	
גידול (קיטון) בספקים ונותני שירותים	
גידול (קיטון) בזכאים ויתרות זכות והתחייבות לרשות לחדשנות	

ריבית שהתקבלה  
 ריבית ששולמה  
 התאמות לפעילות השוטפת

**נספח ב' – מידע בדבר פעילות שלא במזומן**

חייבים על חשבון מניות  
 הכרה בנכס כנגד התחייבות בגין חכירה

**נספח ג' – מזומנים שנבעו מרכישה במהופך**

חייבים ויתרות חובה  
 זכאים ויתרות זכות  
 הוצאות רישום למסחר  
 השפעת הרישום החשבונאי של רכישה במהופך  
 מזומנים שנבעו מרכישה במהופך

**(\*) סווג מחדש.**

**הביאורים לדוחות הכספיים המאוחדים מהווים חלק בלתי נפרד מהם.**

## אקסיליון תחבורה חכמה בע"מ ביאורים לדוחות הכספיים המאוחדים

ביאור 1 - כללי

### א. תיאור החברה

חברת אקסיליון תחבורה חכמה בע"מ (להלן - "החברה") הינה חברה ציבורית בע"מ המאוגדת בישראל. כתובת משרדה הרשום של החברה הינו מנחם בגין 121, תל-אביב. מניות החברה רשומות למסחר בבורסה לניירות ערך בתל אביב בע"מ.

החברה באמצעות אקסיליון בע"מ מחזיקה במלוא הונה של חברת אקסיליון בולגריה בע"מ, חברה שהתאגדה בבולגריה בחודש נובמבר 2018 (להלן - "אקסיליון בולגריה") וכן, במלוא הונה של חברה אקסיליון תחבורה חכמה אינק, אשר התאגדה בדלוואר, ארה"ב בחודש אוגוסט 2020 (להלן - "אקסיליון ארה"ב").

החל ממועד השלמת עסקת המיזוג המתוארת להלן, החברה, באמצעות החברות המוחזקות שלה (להלן - "הקבוצה") פועלות בפיתוח, יישום והטמעה של מערכות תוכנה מבוססת בינה מלאכותית (AI) לניהול מערך התחבורה באופן מיטבי בערים ומטרופולינים, בדגש על שיפור זרימת התנועה, העדפת תחבורה ציבורית, רכבי חירום והגברת בטיחות משתמשי הדרך השונים (בדגש על הולכי רגל).

### עסקת המיזוג

ביום 3 בדצמבר 2020, הושלמה עסקת מיזוג בין החברה לבין אקסיליון בע"מ (להלן - אקסיליון), במסגרתה רכשה החברה את מלוא הונה המונפק והנפרע של אקסיליון בתמורה להקצאת מניות וכתבי אופציה של החברה, אשר היוו במועד השלמת העסקה כ- 81% מהונה המונפק והנפרע של החברה בדילול מלא.

### הטיפול החשבונאי בעסקת המיזוג

על אף שמבחינה משפטית החברה היא הרוכשת בעסקת המיזוג, היות ובעלי השליטה של אקסיליון קיבלו לידם את השליטה בחברה, נקבע כי אקסיליון הינה הרוכשת החשבונאית של הפעילות, והחברה היא הנרכשת ולפיכך טופלה העסקה בשיטת הרכישה במהופך.

מאחר והחברה הייתה "שלד בורסאי" ללא כל פעילות עסקית, אזי אין מדובר ברכישת עסק כהגדרתו ב IFRS 3 בדבר צירופי עסקים, ולצרכים חשבונאיים העסקה טופלה כרכישה במהופך של שלד בורסאי.

תמורת הרכישה, בסך של כ-259 מיליון ש"ח, נקבעה בהתאם לשווי מכשיריה ההוניים של החברה (הנרכשת החשבונאית) ביום השלמת העסקה. תמורה זו כוללת את תקבול בגין אופציות שמומשו באותו היום בסך של כ-138 אלפי ש"ח. עודף התמורה על ערכם בספרים של הנכסים וההתחייבויות נטו של החברה ערב העסקה הסתכם לסך של כ-241 מיליון ש"ח ונרשם כ"הוצאות רישום למסחר" במסגרת הדוח על הפסד הכולל.

נתוני הפסד למניה עד למועד השלמת העסקה חושבו על ידי חלוקת הפסד של אקסיליון (הרוכשת החשבונאית) לתקופות המתייחסות בממוצע המשוקלל של המניות הרגילות של אקסיליון שהיו קיימות במחזור בתקופות המתייחסות, כפול יחס ההחלפה שנקבע בהסכם המיזוג. החל ממועד העסקה ואילך, הממוצע המשוקלל של המניות הרגילות שנלקחו בחשבון בחישוב הפסד למניה הינו של החברה.

### ב. מצב עסקי הקבוצה

הקבוצה מצויה בשלב המחקר והפיתוח והכנסותיה מתחילת הפעילות אינן משמעותיות. מאז הקמתה נגרמו לקבוצה הפסדים מתמשכים מפעילות העסקית, והתהוו לה תזרימי מזומנים שליליים מפעילותה השוטפת. לשנים שהסתיימו בימים 31 בדצמבר 2022 ו-2021 לקבוצה הפסד בסך של 23,104 אלפי ש"ח ו-30,237 אלפי ש"ח, בהתאמה וכן, תזרים מזומנים שלילי מפעילות שוטפת בסך של 19,585 אלפי ש"ח ו-23,766 אלפי ש"ח, בהתאמה.

ליום 31 בדצמבר 2022, לקבוצה יתרות מזומנים בסך של 29,139 אלפי ש"ח וכן פיקדונות לתקופה של עד 4 חודשים בסך של 24,592 אלפי ש"ח.

## **אקסיליון תחבורה חכמה בע"מ** **ביאורים לדוחות הכספיים המאוחדים**

ביאור 1 - כללי (המשך)

פעילות הקבוצה, אשר עוסקת בין היתר בפיתוח טכנולוגי, מאופיינת מעצם טיבה, במרכיבי סיכון מובנים ביחס לוודאות מוחלטת בדבר הבשלת תהליכי פיתוח המוצרים, הצלחת מאמצי השיווק של החברה והצלחת התוכנית העסקית של פעילות הקבוצה, לרבות מרכיבים נוספים אשר אינם בשליטת הקבוצה.

החברה פועלת באמצעות צוותי פיתוח טכנולוגי איכותי ומוביל, וכן גיבשה תוכנית עסקית וחדירה לשוק האמריקאי. כמו כן, החברה פועלת לניהול פיילוטים לשם בחינת המוצר מול גופים בינלאומיים ממשלתיים ואחרים.

להערכת דירקטוריון והנהלת הקבוצה, לאור מקורות המימון המפורטים לעיל, לקבוצה מקורות מספקים, לרבות תחזית תזרימי מזומנים עתידיים סבירה, להמשך פעילותה כעסק חי ובכדי לעמוד בהתחייבויותיה בעתיד הנראה לעין.

### **ג. השפעת הסכסוך בין רוסיה לאוקראינה**

בסוף חודש פברואר 2022 פרצה לחימה בין רוסיה לאוקראינה, בעקבות פלישת צבא רוסיה לשטח אוקראינה. בתגובה לפלישה, מדינות רבות בעולם ובראשן ארה"ב, הטילו על רוסיה סנקציות כלכליות משמעותיות, כולל הטלת מגבלות על המערכת הבנקאית ברוסיה, שמקשות או מונעות העברת כספים. עד למועד אישור הדוחות הכספיים, להערכת החברה, עסקי הקבוצה ותוצאותיה לא הושפעו באופן מהותי לרעה מהסכסוך בין רוסיה לאוקראינה, אם בכלל, ובכלל זה, לא ניכרות התפתחויות או השפעות מהותיות על עסקי הקבוצה, לרבות בהיבט נזילות, מצב פיננסי ומקורות המימון שלה.

הקבוצה ממשיכה לעקוב באופן שוטף אחר התפתחות האירועים.

### **ד. השפעות האינפלציה ועליית שיעור הריבית**

השנים האחרונות ועד לשנת 2020 התאפיינו בסביבה אינפלציונית נמוכה - שינוי שנתי שלילי עד 1.5% בשווקי היעד העיקריים של הקבוצה. בעקבות התפתחויות מאקרו כלכליות ברחבי העולם שהחלו במהלך שנת 2021 והואצו באופן משמעותי הגיעה האינפלציה לרמות של בין 5% ל-9% בשנת 2022.

הקבוצה מושפעת באופן לא מהותי מעליה בשיעור האינפלציה בעיקר בשל תשלומי שכירות בגין חלק מהנכסים אותם היא שוכרת, אשר מוצמדים בחלקם לשינוי במדד המחירים לצרכן. יצוין כי חוזה השכירות שהקבוצה צד להם באירופה צמוד למדד אך לא יותר מ-2% בשנה, בעוד חוזה השכירות בישראל כוללים הצמדה כאמור. השפעת ההצמדה למדד בשנת 2022 וזו הצפויה לשנת 2023 בהתאם להערכות הקיימות בדבר העלייה בשיעור האינפלציה, אינה מהותית לתוצאות הקבוצה.

במקביל לעלייה בשיעור האינפלציה, כחלק מהצעדים שנקטו על מנת לבלום את עליית המחירים, החלו הבנקים המרכזיים בעולם, ובכללם בנק ישראל, להעלות את שיעור הריבית במספר פעימות, למשל - בישראל, מרמה ממוצעת של 1.5% בשנת 2021 לרמה ממוצעת של 3.2% בשנת הדוח.

## אקסיליון תחבורה חכמה בע"מ ביאורים לדוחות הכספיים המאוחדים

### ביאור 1 - כללי (המשך)

לאחר תאריך המאזן, בחודש ינואר 2023 החליטה הוועדה המוטיטרית בבנק ישראל להעלות את הריבית הבסיסית במשק ב-0.5 נקודות נוספות האחוז כך שריבית הפריים עלתה משיעור של 4.75% לשיעור של 5.25%. הקבוצה מממנת את פעילותה מיתרות מזומנים אשר ברשותה. כמחצית מכספי הקבוצה מופקדים בפקידון נושא ריבית קבועה ולכן לעלייה בריבית עד כה לא הייתה השפעה מהותית על הוצאות המימון של הקבוצה.

### ביאור 2 - עיקרי המדיניות החשבונאית

#### א. בסיס ההצגה של הדוחות הכספיים:

הדוחות הכספיים המאוחדים של הקבוצה לימים 31 בדצמבר 2022 ו-2021 ולכל אחת משלוש השנים בתקופה שהסתיימה ביום 31 בדצמבר 2022 נערכו בהתאם לתקני דיווח כספי בינלאומיים (להלן - "תקני IFRS") ופרשנויות להם שפורסמו על ידי הוועדה לתקני חשבונאות בינלאומיים (IASB). כמו כן, כוללים את הגילוי הנוסף הנדרש בהתאם לתקנות ניירות ערך (דוחות כספיים שנתיים), התש"ע-2010 (להלן - "תקנות דוחות כספיים").

בהקשר לדוחות כספיים אלו, יצוין כדלקמן:

- (1) עיקרי המדיניות החשבונאית, המתוארים להלן, יושמו באופן עקבי לגבי כל תקופות הדיווח המוצגות בדוחות כספיים מאוחדים אלה, אלא אם כן צוין אחרת.
- (2) הדוחות הכספיים נערכו בהתאם למוסכמת העלות ההיסטורית.
- (3) תקופת המחזור התפעולי של החברה הינה 12 חודשים.
- (4) החברה מנתחת את ההוצאות שהוכרו הוצאות החברה בדוח על הרווח או הפסד ורווח כולל אחר לפי שיטת סיווג המתבססת על מהות ההוצאות. להערכת הקבוצה, לאור המבנה הארגוני של הקבוצה, סיווג הוצאות באופן זה מספק מידע מהימן ורלוונטי יותר.

#### ב. מטבע חוץ:

##### (1) מטבע הפעילות ומטבע ההצגה:

הדוחות הכספיים של כל אחת מחברות הקבוצה ערוכים במטבע של הסביבה הכלכלית העיקרית בה היא פועלת (להלן - "מטבע הפעילות"). הדוחות הכספיים מוצגים בשקל חדש, שהוא מטבע הפעילות של הקבוצה.

##### (2) תרגום עסקאות שאינן במטבע הפעילות:

בהכנת הדוחות הכספיים של כל אחת מחברות הקבוצה עסקאות שבוצעו במטבעות השונים ממטבע הפעילות של הקבוצה (להלן - "מטבע חוץ") נרשמות לפי שערי החליפין שבתוקף במועדי העסקאות. בכל מועד מאזן, פריטים כספיים הנקובים במטבע חוץ מתורגמים לפי שערי חליפין שבתוקף לאותו מועד; פריטים לא-כספיים הנמדדים בשווי הוגן הנקוב במטבע חוץ מתורגמים לפי שערי החליפין למועד בו נקבע השווי ההוגן; פריטים לא-כספיים הנמדדים במונחי עלות היסטורית מתורגמים לפי שערי חליפין שבתוקף במועד ביצוע העסקה בקשר לפריט הלא-כספי.

##### (3) אופן הרישום של הפרשי שער:

הפרשי שער מוכרים בדוח רווח והפסד בתקופה בה הם נבעו. לעניין שערי החליפין והשינויים בהם במהלך התקופות המוצגות ראה ביאור 2'ט.

## אקסיליון תחבורה חכמה בע"מ ביאורים לדוחות הכספיים המאוחדים

ביאור 2 - עיקרי המדיניות החשבונאית (המשך)

**ג. מזומנים ושווי מזומנים:**

מזומנים ושווי מזומנים כוללים מזומנים הניתנים לשימוש מידי ופיקדונות לזמן קצר שנזילותם גבוהה ותקופת ההפקדה שלהם אינה עולה על 3 חודשים ואינם מוגבלים בשימוש.

**ד. פקדונות לזמן קצר:**

יתרת פקדונות לזמן קצר כוללים פיקדונות עם תקופת ההפקדה העולה על 3 חודשים עד 12 חודשים ואינם מוגבלים בשימוש.

**ה. דוחות כספיים מאוחדים:**

הדוחות הכספיים המאוחדים של הקבוצה כוללים את הדוחות הכספיים של החברה ושל ישויות, הנשלטות על ידי החברה, במישרין או בעקיפין. חברה משקיעה שולטת בחברה מושקעת כאשר היא חשופה, או שיש לה זכויות, לתשואות משתנות הנובעות מהחזקתה במושקעת, וכאשר יש לה יכולת להשפיע על אותן תשואות באמצעות הפעלת כוח על המושקעת.

לצורך האיחוד, מבוטלות במלואן כל העסקאות, היתרות, ההכנסות וההוצאות הבין-חברתיות. בקשר עם הטיפול החשבונאי בעסקת רכישה במהופך ראה ביאור 1א לעיל.

**ו. רכוש קבוע:**

רכוש קבוע הוא פריט מוחשי, אשר מוחזק לצורך שימוש בייצור או בהספקת סחורות או שירותים, או להשכרה לאחרים, אשר חזוי כי ישתמשו בו במשך יותר מתקופה אחת.

הקבוצה מציגה את פריטי הרכוש הקבוע במודל העלות - פריטי רכוש קבוע מוצגים בדוח על המצב הכספי לפי עלותם בניכוי פחת שנצבר ובניכוי הפסדים מירידת ערך שנצברו. העלות כוללת את עלות הרכישה של הנכס וכן עלויות שניתן לייחס במישרין להבאת הנכס למיקום ולמצב הדרושים לצורך הפעלתו באופן שהתכוונה אליו ההנהלה.

שיעורי הפחת בהם נעשה שימוש בחישוב הפחת הינו כדלקמן:

<u>שיעורי פחת</u>	
<u>%</u>	
33	מחשבים
6-15	ציוד וריהוט משרדי

פחת וירידת ערך בגין הרכוש קבוע נזקפים לדוח רווח או הפסד כולל.

ערכי השייר, שיטת הפחת ואורך החיים השימושיים של הנכס נסקרים בידי הנהלת הקבוצה בתום כל שנת כספים. שינויים מטופלים כשינויי אומדן בדרך של "מכאן ולהבא".

רווח או הפסד הנוצר כתוצאה ממכירה או הוצאה משימוש של פריט רכוש קבוע נקבע לפי ההפרש שבין התקבולים ממכירתו לבין ערכו בספרים במועד המכירה או הוצאה משימוש, ונזקף לרווח או הפסד כולל.



## אקסיליון תחבורה חכמה בע"מ ביאורים לדוחות הכספיים המאוחדים

ביאור 2 - עיקרי המדיניות החשבונאית (המשך)

### ז. ירידת ערך נכסים:

בתום כל תקופת דיווח, בוחנת הקבוצה האם קיימים סימנים כלשהם המעידים על ירידת ערך של נכסיה המוחשיים והבלתי מוחשיים, למעט מלאי. במידה וקיימים סימנים כאמור, נאמד הסכום בר-ההשבה של הנכס במטרה לקבוע את סכום הפסד מירידת ערך שנוצר, אם בכלל. כאשר לא ניתן לאמוד את הסכום בר-ההשבה של נכס בודד, אומדת הקבוצה את הסכום בר-ההשבה של היחידה מניבת-המזומנים אליה שייך הנכס. נכסים משותפים מוקצים אף הם ליחידות המניבות מזומנים הבודדות במידה וניתן לזהות בסיס סביר ועקבי להקצאה כזו. במידה ולא ניתן להקצות את הנכסים המשותפים ליחידות מניבות המזומנים הבודדות על בסיס האמור, מוקצים הנכסים המשותפים לקבוצות הקטנות ביותר של יחידות מניבות-מזומנים שלגביהן ניתן לזהות בסיס הקצאה סביר ועקבי.

סכום בר-השבה הינו הגבוה מבין שוויו ההוגן של הנכס בניכוי עלויות מימוש לבין שווי השימוש בו. בהערכת שווי השימוש, אומדני תזרימי המזומנים העתידיים מנוכים לערכם הנוכחי תוך שימוש בשיעור ניכיון לפני מס המשקף את הערכות השוק הנוכחיות לגבי ערך הזמן של הכסף ואת הסיכונים הספציפיים לנכס בגינם לא הותאם אומדן תזרימי המזומנים העתידיים.

כאשר הסכום בר-ההשבה של נכס (או של יחידה מניבה-מזומנים) נאמד כנמוך מערכו בספרים, הערך בספרים של הנכס (או של היחידה מניבה-מזומנים) מופחת לסכום בר-ההשבה שלו. הפסד מירידת ערך מוכר מיידי כהוצאה ברווח או הפסד.

כאשר הפסד מירידת ערך שהוכר בתקופות קודמות מתבטל, הערך בספרים של הנכס (או של היחידה מניבה-מזומנים) מוגדל בחזרה לאומדן סכום בר-השבה מעודכן, אך לא יותר מערכו בספרים של הנכס (או של היחידה מניבה-מזומנים) שהיה קיים אילו לא הוכר בגינו בתקופות קודמות הפסד מירידת ערך. ביטול הפסד מירידת ערך מוכר מיידי ברווח או הפסד. במקרה זה ביטול הפסד מירידת ערך מוכר ישירות ברווח או הפסד עד לסכום שבו מתבטלת ירידת ערך שהוכרה ברווח או הפסד בתקופות קודמות, ויתרת הגידול, אם קיימת נזקפת לרווח הכולל האחר.

### ח. נכסים בלתי מוחשיים שנוצרו באופן פנימי - עלויות מחקר ופיתוח:

נכסים בלתי מוחשיים הם נכסים לא כספיים ניתנים לזיהוי חסרי מהות פיזית.

נכס בלתי מוחשי שנוצר באופן פנימי מפעילויות הפיתוח של הקבוצה מוכר, בניכוי מענקים והשתתפויות, בהתקיים כל התנאים הבאים:

- קיימת היתכנות טכנית (Technical Feasibility) להשלמת הנכס כך שהוא יהיה זמין לשימוש או למכירה;
- כוונת הקבוצה להשלים את הנכס ולהשתמש בו או למוכרו;
- ביכולתה של הקבוצה להשלים את הנכס ולהשתמש בו או למוכרו;
- האופן שבו הנכס יפיק הטבות כלכליות עתידיות ניתן לקביעה;
- קיימים בידי הקבוצה משאבים טכניים (Technical), פיננסיים ואחרים זמינים להשלמת הפיתוח ולשימוש בנכס או למכירתו; וכן
- עלויות במהלך הפיתוח שניתן לייחס לנכס, ניתנות למדידה באופן מהימן.

הוצאות אחרות בגין פיתוח, שאינן עומדות בתנאים אלה מוכרות כהוצאה בעת התהוותן. עלויות פיתוח שהוכרו בעבר כהוצאה אינן מוכרות כנכס בתקופה מאוחרת יותר.

נכון לימים 31 בדצמבר 2022 ו-2021, לא עמדה החברה בתנאים להיוון הוצאות פיתוח כנכס בלתי מוחשי.

## אקסיליון תחבורה חכמה בע"מ ביאורים לדוחות הכספיים המאוחדים

ביאור 2 - עיקרי המדיניות החשבונאית (המשך)

### ט. ספקים:

יתרות הספקים כוללות התחייבויות של החברה לשלם עבור טובין או שירותים שנרכשו מספקים במהלך העסקים הרגיל. יתרות הספקים מסווגות כהתחייבויות שוטפות כאשר התשלום אמור להתבצע תוך שנה אחת או פחות (או במהלך המחזור התפעולי הרגיל של העסק, במידה שהוא ארוך משנה), אחרת הן מסווגות כהתחייבויות שאינן שוטפות.

### י. הון מניות ופרמיה:

מניות רגילות מסווגות כהון מניות במסגרת ההון העצמי של החברה. עלויות תוספתיות המיוחסות במישרין להנפקת מניות או אופציות חדשות, מוצגות בהון בניכוי מתקבולי ההנפקה.

### יא. הכרה בהכנסה:

החברה מוכרת לעיריות, רשויות מטרופוליניות וחברות בת של משרד התחבורה רישיונות לתכנון רמזורים ומספקת שירותי תכנון ייעוץ ותחזוקה של אלגוריתם שהופך רמזורים רגילים לרמזורים חכמים, לצורך תיעודף תחבורה ציבורית וקיצור זמני נסיעה. מכירת הרישיונות מהווה מחויבות ביצוע נפרדת ממתן השירותים.

הכנסה נמדדת ומוכרת לפי השווי ההוגן של התמורה שהתקבלה ו/או התמורה שהקבוצה זכאית לקבל בגין הכנסה ממכירת רישיונות או ממתן שירותים במהלך העסקים הרגיל. הכנסה מוכרת בדוחות מאוחדים על רווח או הפסד עד למידה שצפוי שההטבות הכלכליות יזרמו לקבוצה, וכן ההכנסה והעלויות, אם רלוונטי, ניתנות למדידה מהימנה.

הכנסות ממכירת רישיונות מוכרות ברווח או הפסד בנקודת זמן, עם העברת השליטה על הרישיונות ללקוח. בדרך כלל השליטה מועברת במועד מסירת הרישיונות ללקוח.

שירותי התכנון, הייעוץ והתחזוקה שהחברה מספקת מהווים מחויבות ביצוע המקוימת לאורך זמן מאחר והלקוח מקבל וצורך בו זמנית את ההטבות המסופקות על ידי ביצועי החברה ככל שהחברה מבצעת ולכן החברה מכירה בהכנסות ממתן שירותים על פני תקופת השירות. החברה גובה תשלום מלקוחותיה לאורך תקופת השירות בהתאם לתנאי התשלום שסוכמו.

### יב. נכסים פיננסיים:

נכסים פיננסיים מוכרים בדוח על המצב הכספי כאשר הקבוצה הופכת להיות צד לתנאים החוזיים של המכשיר. השקעות בנכסים פיננסיים מוכרות לראשונה על פי שוויין ההוגן, בתוספת עלויות עסקה, למעט אותם נכסים פיננסיים המסווגים בשווי הוגן דרך רווח והפסד, אשר מוכרים לראשונה לפי שוויין ההוגן. עלויות עסקה בגין נכסים פיננסיים בשווי הוגן דרך רווח או הפסד נזקפות כהוצאה מיידית לרווח או הפסד.

לאחר ההכרה לראשונה, נכסים פיננסיים יימדדו בעלות מופחתת או בשווי הוגן בהתאם לסיווגם.

### יג. ירידת ערך נכסים פיננסיים:

לגבי לקוחות, הקבוצה מיישמת את הגישה המקלה למדידת הפרשה לירידת ערך לפי הסתברות לחדלות פירעון לכל אורך חיי המכשיר (lifetime). הפסדי האשראי הצפויים בגין נכסים פיננסיים אלה נאמדים תוך שימוש במטריצת הפרשות המבוססת על ניסיון העבר של הקבוצה לגבי הפסדי אשראי ומותאמת לגורמים שהם ספציפיים ללווה, תנאים כלכליים כלליים והערכה הן של המגמה השוטפת של התנאים והן של המגמה החזויה של התנאים במועד הדיווח לרבות ערך הזמן של הכסף לפי הצורך.

## אקסיליון תחבורה חכמה בע"מ ביאורים לדוחות הכספיים המאוחדים

ביאור 2 - עיקרי המדיניות החשבונאית (המשך)

יג. ירידת ערך נכסים פיננסיים (המשך):

לגבי כל יתר המכשירים הפיננסיים, הקבוצה מכירה בהפרשה לירידת ערך לפי הפסדי האשראי החזויים לאורך כל חיי המכשיר כאשר חלה עלייה משמעותית בסיכון האשראי ממועד ההכרה בהם לראשונה. אם לעומת זאת, סיכון האשראי של המכשיר הפיננסי לא עלה באופן משמעותי ממועד ההכרה בו לראשונה, הקבוצה מודדת את ההפרשה לירידת ערך לפי הסתברות לחדלות פירעון ב-12 החודשים הקרובים. הבחינה האם להכיר בהפרשה לירידת ערך לפי הפסדי האשראי החזויים לכל אורך חיי המכשיר מבוססת על הסיכון לכשל ממועד ההכרה לראשונה ולא רק כאשר קיימת ראייה אובייקטיבית לירידת ערך במועד הדיווח או כשהכשל התרחש בפועל.

הפסדי האשראי החזויים לכל אורך חיי המכשיר הינם הפסדי האשראי החזויים הנובעים מכל אירועי הכשל האפשריים במהלך אורך החיים החזוי של מכשיר פיננסי. לעומת זאת, הפסדי אשראי חזויים בתקופת 12 חודש הינם החלק מהפסדי אשראי חזויים לאורך כל חיי המכשיר אשר מייצג את הפסדי האשראי החזויים הנובעים מאירועי כשל במכשיר פיננסי שהם אפשריים בתוך 12 חודש לאחר מועד הדיווח.

יד. מסים על הכנסה:

(1) כללי:

הוצאות (הכנסות) המסים על ההכנסה כוללות את סך המסים השוטפים, וכן את סך השינוי ביתרות המסים הנדחים.

(2) מסים שוטפים:

הוצאות המסים השוטפים מחושבות בהתבסס על ההכנסה החייבת לצרכי מס של הקבוצה במהלך תקופת הדיווח. ההכנסה החייבת שונה מהרווח לפני מסים על הכנסה, בשל הכללת או אי הכללת פריטי הכנסות והוצאות אשר חייבים במס או ניתנים לניכוי בתקופות דיווח שונות, או שאינם חייבים במס או ניתנים לניכוי. נכסים והתחייבויות בגין מסים שוטפים חושבו בהתבסס על שיעורי המס וחוקי המס אשר נחקקו או אשר חקיקתם הושלמה למעשה עד תאריך הדוח על המצב הכספי.

(3) מסים נדחים:

חברות הקבוצה יוצרות מסים נדחים בגין הפרשים זמניים בין ערכם לצרכי מס של נכסים והתחייבויות לבין ערכם בדוחות הכספיים. יתרות המסים הנדחים (נכס או התחייבות) מחושבות לפי שיעורי המס הצפויים בעת מימושן, בהתבסס על שיעורי המס וחוקי המס אשר נחקקו או אשר חקיקתם הושלמה למעשה, עד תאריך הדוח על המצב הכספי. התחייבויות מסים נדחים מוכרות, בדרך כלל, בגין כל הפרשים הזמניים בין ערכם לצרכי מס של נכסים והתחייבויות לבין ערכם בדוחות הכספיים. נכסי מסים נדחים מוכרים בגין כל הפרשים הזמניים הניתנים לניכוי עד לסכום שצפוי שתהיה הכנסה חייבת שכנגדה ניתן יהיה לנצל את הפרש הזמני הניתן לניכוי.

בחישוב המסים הנדחים לא מובאים בחשבון המסים שהיו חלים במקרה של מימוש ההשקעות בחברות מוחזקות, ככל שלהערכת הנהלת הקבוצה הפרשים הזמניים נשואים מסים נדחים אלו הינם בשליטת הקבוצה ואינם צפויים להתהפך בעתיד הנראה לעין.

נכון ליום 31 בדצמבר 2022 ו-2021, החברה לא הכירה בנכסי מסים נדחים מאחר ואין צפי להכנסה חייבת בעתיד הנראה לעין.

## אקסיליון תחבורה חכמה בע"מ ביאורים לדוחות הכספיים המאוחדים

ביאור 2 - עיקרי המדיניות החשבונאית (המשך)

טו. הטבות עובדים:

(1) הטבות עובדים לאחר סיום העסקה:

**תכנית להפקדה מוגדרת בגין פיצויי פרישה ופיטורין:**

החברה מפעילה מספר תוכניות הטבות לעובדים לאחר סיום העסקה, המהוות תוכניות להפקדה מוגדרת בהתאם לסעיף 14 לחוק פיצויי פיטורים, התשל"ג 1963. תכנית הפקדה מוגדרת היא תכנית להטבות עובד לאחר סיום העסקה במסגרתה החברה מבצעת הפקדות קבועות לישות נפרדת ובלתי תלויה כך שלחברה אין כל מחויבות, משפטית או משתמעת, לבצע הפקדות נוספות, במצב שבו לא יהיה די בנכסי הישות הנפרדת כדי לשלם לכל העובדים את ההטבות בגין שירותי העבודה בתקופה השוטפת ובתקופות קודמות

תוכניות ההטבה לעובדים ממומנות באמצעות תשלומים, המועברים לחברות ביטוח או לקרנות פנסיה המנוהלות בנאמנות.

ההפקדות כאמור מוכרות כהוצאות בגין הטבות עובד במקביל לקבלת השירות מהעובדים שבגינו הם זכאים להפקדה. הסכום שנזקף כהוצאה בגין תוכניות הפקדה מוגדרות בשנים 2021 ו-2022 הינו 540 אלפי ש"ח ו- 645 אלפי ש"ח ו-307 אלפי ש"ח בהתאמה.

(2) **הטבות עובדים לטווח קצר:**

הטבות עובדים לטווח קצר, הן הטבות אשר צפויות להיות מסולקות במלואן לפני 12 חודשים מתום השנה בה ניתן השירות המזכה על ידי העובד.

הטבות עובדים לטווח קצר בחברה כוללות את התחייבות החברה בגין חופשה, שכר והבראה. הטבות אלו נזקפות לדוח רווח והפסד. ההטבות נמדדות על בסיס לא מהוון אותו חזויה החברה לשלם. הפרש בין גובה ההטבות לזמן קצר להן זכאי העובד, לבין הסכום ששולם בגין, מוכר כנכס או כהתחייבות.

טז. **תשלום מבוסס מניות:**

תשלום מבוסס מניות לעובדים ולאחרים, המסולק במכשירים הוניים של החברה נמדד בשוים ההוגן במועד ההענקה. החברה מודדת במועד ההענקה את השווי ההוגן של המכשירים הוניים המוענקים על ידי שימוש במודלים להערכת תשלומים מבוססי מניות (לעניין אופן מדידת השווי ההוגן של תשלום מבוסס מניות, ראה ביאור 3ב), כאשר המכשירים הוניים המוענקים אינם מבשילים עד אשר אותם עובדים ואחרים משלימים תקופת שירות מוגדרת, במהלכה העובדים/אחרים עשויים להידרש לעמוד גם בתנאי ביצוע מסוימים. החברה מכירה בהסדרי התשלום מבוססי המניות בדוחות הכספיים המאוחדים על פני תקופת ההבשלה כנגד גידול בהון, תחת סעיף "הון מניות ופרמיה". בתום כל תקופת דיווח, אומדת החברה את מספר המכשירים הוניים הצפוי להבשיל. שינוי אומדן ביחס לתקופות קודמות מוכר ברווח או הפסד כך שההוצאה המצטברת משקפת את האומדן המתוקן, כנגד תיאום מקביל להון.

יז. **מענקי הרשות לחדשנות:**

מענקים ממשלתיים אינם מוכרים עד למועד בו קיים בטחון סביר שהחברה תעמוד בתנאים הנלווים להם ושהמענקים יתקבלו. מענקים המתקבלים מהמדען הראשי, אותם נדרשת הקבוצה להחזיר בתוספת תשלומי ריבית, בהתקיים תנאים מוגדרים ואשר אינם מהווים הלוואות הניתנות למחילה, מוכרים במועד ההכרה הראשונית כהתחייבות פיננסית, בשווי הוגן, בהתבסס על הערך הנוכחי של זרם תזרימי המזומנים הצפוי להחזר המענק, כשהוא מנוכה בשיעור היוון המשקף את רמת הסיכון של פרויקט המחקר והפיתוח.

## אקסיליון תחבורה חכמה בע"מ ביאורים לדוחות הכספיים המאוחדים

ביאור 2 - עיקרי המדיניות החשבונאית (המשך)

### יז. מענקי הרשות לחדשנות (המשך):

ההפרש בין גובה המענק לבין שווי ההוגן נזקף לרווח או הפסד כהקטנה של הוצאות מחקר ופיתוח.

בתקופות דיווח עוקבות, נמדדת ההתחייבות הפיננסית בגובה הערך הנוכחי של תזרימי המזומנים הצפויים להיות משולמים בעתיד, כאשר הם מהווים בשיעור הריבית המקורי של ההתחייבות מדי תקופה והשינויים בערך הזמן נזקפים להוצאות מימון בדוח רווח והפסד. שינויים בהתחייבות המשקפים שינוי בתחזית ההכנסות של החברה, נזקפים להוצאות מימון בדוח רווח והפסד. למידע נוסף ראה ביאורים 3 ו-10.

מענקים המתקבלים מהרשות לחדשנות אשר התנאים לקבלתם טרם התקיימו מוכרים כהתחייבות פיננסית.

### יח. חכירות:

הקבוצה מעריכה האם חוזה הינו חכירה (או כולל חכירה) במועד ההתקשרות בחוזה. הקבוצה מכירה בנכס זכות שימוש מחד ובהתחייבות חכירה מאידך בגין כל חוזי החכירה בהם היא החוכר, למעט חכירות לטווח קצר (לתקופה של עד 12 חודשים) וחכירות של נכסים בעלי ערך נמוך. בחכירות אלה מכירה הקבוצה בתשלומי החכירה כהוצאה תפעולית על בסיס קו ישר על פני תקופת החכירה, אלא אם כן בסיס שיטתי אחר מייצג בצורה טובה יותר את תבנית צריכת ההטבות הכלכליות על ידי הקבוצה מהנכסים החוכרים.

במועד ההכרה לראשונה, מכירה הקבוצה בהתחייבות בגין חכירה הנמדדת לפי הערך הנוכחי של תשלומי החכירה שאינם משולמים במועד התחילה, מהווים תוך שימוש בשיעור הריבית הגלום בחכירה. מכיוון שלא ניתן לקבוע בנקל שיעור זה, הקבוצה משתמשת בשיעור הריבית התוספתי שלה. שיעור הריבית התוספתי של החוכר מוגדר כשיעור הריבית שהחוכר היה נדרש לשלם על מנת ללוות לתקופה דומה ועם בטוחה דומה את הסכומים הנדרשים על מנת להשיג נכס בערך דומה לנכס זכות שימוש בסביבה כלכלית דומה.

במקביל, מכירה הקבוצה בנכס זכות שימוש בגובה ההתחייבות בגין חכירה. העלות של הנכס זכות שימוש מורכבת מסכום המדידה לראשונה של התחייבות החכירה, תשלומי חכירה כלשהם שבוצעו במועד התחילה או לפני ועלויות ישירות ראשוניות. לאחר מכן, נכס זכות שימוש נמדד לפי מודל עלות ומופחת בקו ישר על פני התקופה הקצרה מבין תקופת החכירה לבין אורך החיים השימושיים של נכס זכות השימוש.

תקופת החכירה הינה התקופה שאינה ניתנת לביטול שלגביה לחוכר יש את הזכות להשתמש בנכס החוכר יחד, לרבות תקופות המכוסות על ידי אופציה להארכת החכירה אם ודאי באופן סביר שהחוכר יממש אופציה זו. וכן, תקופות המכוסות על ידי אופציה לבטל את החכירה אם ודאי באופן סביר שהחוכר לא יממש אופציה זו.

כהקלה מעשית, IFRS 16 מאפשר לחוכר לא להפריד רכיבים שאינם חכירה מרכיבי חכירה ובמקום זאת לטפל בכל רכיב חכירה וברכיבים כלשהם שאינם חכירה הקשורים אליו כרכיב חכירה יחיד. הקבוצה השתמשה בהקלה מעשית זו

### יט. שערי חליפין ובסיס הצמדה:

פריטים הנכללים בדוחות הכספיים של כל אחת מחברות הקבוצה נמדדים במטבע של הסביבה הכלכלית העיקרית בה פועלת אותה יישות (להלן - מטבע הפעילות). הדוחות הכספיים המאוחדים מוצגים בשקל חדש (להלן - ש"ח), שהוא מטבע הפעילות ומטבע ההצגה של החברה.

**אקסיליון תחבורה חכמה בע"מ**  
**ביאורים לדוחות הכספיים המאוחדים**

ביאור 2 - עיקרי המדיניות החשבונאית (המשך)

יט. שערי חליפין ובסיס ההצמדה (המשך):

להלן השינויים שחלו בתקופות המדווחות בשער החליפין של הדולר של ארה"ב (להלן - דולר) מול השקל, בשער הלבנה (להלן - לב) מול השקל, ובשער האירו (להלן - אירו) מול השקל:

מדד בגין נקודות	שער החליפין היציג של הדולר (שקל ל-1 \$)	שער החליפין היציג של האירו (שקל ל-1 אירו)	שער החליפין היציג של בולגריה (שקל ל-1 לב)	
116.11	3.519	3.753	1.931	<b>תאריך הדוחות הכספיים:</b>
110.30	3.110	3.520	1.798	ליום 31 בדצמבר 2022
				ליום 31 בדצמבר 2021
%	%	%	%	<b>שינויים</b>
5.26	13.15	6.62	7.41	<b>לשנה שנסתיימה ביום:</b>
2.81	(3.27)	(10.75)	(10.55)	31 בדצמבר 2022
				31 בדצמבר 2021

**כ. הפסד למניה:**

החברה מחשבת את סכומי הרווח הבסיסי למניה לגבי רווח או הפסד, המיוחס לבעלי המניות של החברה על ידי חלוקת רווח או הפסד, המיוחס לבעלי המניות הרגילות של החברה, בממוצע משוקלל של מספר המניות הרגילות הקיימות במחזור במהלך תקופת הדיווח.

לצורך חישוב הרווח המדולל למניה מתאמת החברה את הרווח או הפסד, המיוחס לבעלי המניות הרגילות, ואת הממוצע המשוקלל של מספר המניות הקיימות במחזור, בגין ההשפעות של כל המניות הפוטנציאליות המדללות.

לשנים 2022, 2021 ו-2020, כל המניות הפוטנציאליות של החברה (כתבי אופציה) לא נלקחו בחשבון בחישוב ההפסד המדולל למניה, שכן השפעתן הינה אנטי מדללת.

ביאור 3 - שיקולי דעת ביישום מדיניות חשבונאית וגורמי מפתח לחוסר וודאות באומדן

א. כללי:

ביישום המדיניות החשבונאית של הקבוצה, המתוארת בביאור 2 לעיל, נדרשת הנהלת החברה, במקרים מסוימים, להפעיל שיקול דעת חשבונאי נרחב בנוגע לאומדנים והנחות בקשר לערכם בספרים של נכסים והתחייבויות שאינם בהכרח נמצא ממקורות אחרים. האומדנים וההנחות הקשורות, מבוססים על ניסיון העבר וגורמים אחרים הנחשבים כרלוונטיים. התוצאות בפועל עשויות להיות שונות מאומדנים אלה.

האומדנים וההנחות שבבסיסם, נבחנים בידי ההנהלה באופן שוטף. שינויים באומדנים החשבונאיים מוכרים רק בתקופה בה בוצע שינוי באומדן, במידה והשינוי משפיע רק על אותה תקופה או מוכרים בתקופה האמורה ובתקופות עתידיות במקרים בהם השינוי משפיע הן על התקופה הנוכחית והן על התקופות העתידיות.

## אקסיליון תחבורה חכמה בע"מ ביאורים לדוחות הכספיים המאוחדים

ביאור 3 - שיקולי דעת ביישום מדיניות חשבונאית וגורמי מפתח לחוסר וודאות באומדן (המשך)

### ב. תשלום מבוסס מניות:

שוים ההוגן של מכשירים הוניים של החברה אשר הוקצו לעובדי ויועצי החברה, נקבע באמצעות שימוש במודל תמחור מקובל למדידת כתבי אופציה. המודל מתבסס על נתוני מחיר המניה ומחיר המימוש ועל הנחות בדבר תנודתיות צפויה, אורך החיים הצפוי ודיבידנד צפוי.

החברה מפעילה שיקול דעת, לצורך בחירת שיטות הערכה שונות ולצורך הנחת הנחות, המבוססות בעיקרן על תנאי השוק הקיימים (מחיר מניה מצוטט, תנודתיות, אורך חיים חזוי וכיו"ב). ראה ביאור 2טז.

### ג. מענקים מרשות החדשנות:

מענקים ממשלתיים שהתקבלו מרשות החדשנות, משרד האנרגיה ומשרד הכלכלה והתעשייה מוכרים כהתחייבות אם צפויות הטבות כלכליות כתוצאה מפעילות המחקר והפיתוח שיביאו למכירות המזכות את המדינה בתמלוגים. על הנהלת הקבוצה לבחון האם קיים ביטחון סביר שהמענק שהתקבל לא יוחזר. כמו כן, במצב בו במועד ההכרה הראשוני נזקף המענק לדוח רווח והפסד, על הנהלת הקבוצה לבחון האם נוצרה הסתברות ברמה של ביטחון סביר להצלחת הפרויקט ולתשלום תמלוגים בגינו לרשות החדשנות.

נכון ליום 31 בדצמבר 2022, נכללת בדוחות הכספיים התחייבות בגין מענקים שקיבלה החברה, בהתבסס על צפי הכנסות עתידיות ממוצר זה. למועד זה, החברה טרם הפיקה הכנסות ממוצר זה.

שיעור ההיוון ששימשו לחישוב ההתחייבות בשנים 2021 ו-2022 הינו 11% ו-20%, בהתאמה.

### ד. היוון עלויות פיתוח:

כאמור בביאור 2ח, עלויות פיתוח יהוונו רק אם התקיימו התנאים המפורטים בביאור. היוון העלויות מבוסס על שיקול דעת הנהלת החברה בקשר להתקיימות התנאים להכרה בעלויות בגין עלויות של פיתוח כנסים בלתי מוחשיים.

נכון לימים 31 בדצמבר 2022 ו-2021, החברה לא עומדת בתנאים האמורים ולכן לא הונו עלויות פיתוח. על כן, הוצאות הפיתוח מוכרות כהוצאה בעת התהוותן.

### ה. קביעת שיעור ההיוון להתחייבות בגין חכירה

במועד ההכרה לראשונה, מחושב הערך הנוכחי של התחייבות בגין חכירה תוך שימוש בשיעור הריבית התוספתי של החברה למועד זה. שיעור ריבית זה הינו השיעור אותו החברה הייתה נדרשת לשלם על מנת ללוות לתקופה דומה ועם בטוחה דומה את הסכומים הדרושים על מנת להשיג נכס בערך דומה לנכס זכות שימוש בסביבה כלכלית דומה.

שיעורי ההיוון שנקבעו הינו 6.5% עבור נכס חכירה בישראל ו-3.53% עבור נכס חכירה בבולגריה.

ביאור 4 - תקני דיווח כספי חדשים ופרשנויות שפורסמו

להלן מידע לגבי תיקונים לתקנים קיימים הרלוונטיים לקבוצה, אשר עדיין אינם בתוקף ואשר הקבוצה לא בחרה ביישומם המוקדם:

### א. תיקון לתקן חשבונאות בינלאומי IAS 1 "הצגת דוחות כספיים" בדבר "סיווג התחייבויות כשוטפות או כלא שוטפות" ו-"התחייבויות לא שוטפות עם אמות מידה פיננסיות"

בחודש ינואר 2020 פורסם תיקון ל-1 IAS בדבר סיווג התחייבויות כשוטפות או כלא שוטפות (להלן: תיקון 2020). התיקון הבהיר כי סיווג ההתחייבויות כשוטפות או כלא שוטפות מבוסס על הזכויות שקיימות לתום תקופת הדיווח ואינו מושפע מהצפי של הישות למימוש זכות זו.

## אקסיליון תחבורה חכמה בע"מ ביאורים לדוחות הכספיים המאוחדים

ביאור 4 - תקני דיווח כספי חדשים ופרשנויות שפורסמו (המשך):

**א. תיקון לתקן חשבונאות בינלאומי IAS 1 "הצגת דוחות כספיים" בדבר "סיווג התחייבויות כשוטפות או כלא שוטפות" ו-"התחייבויות לא שוטפות עם אמות מידה פיננסיות" (המשך):**

באוקטובר 2022 פורסם תיקון נוסף בדבר סיווג התחייבויות עם אמות מידה פיננסיות (להלן: תיקון 2022) אשר הבהיר כי רק אמות מידה פיננסיות אשר הישות נדרשת לעמוד בהן בסוף תקופת הדיווח או לפנייה, משפיעות על זכותה של הישות לדחות סילוק התחייבות למשך לפחות 12 חודש לאחר תקופת הדיווח, גם אם העמידה בהן נבחנת בפועל לאחר תקופת הדיווח. אם זכותה של הישות לדחות את סילוק ההתחייבות כפופה לכך שהישות תעמוד באמות מידה פיננסיות בתוך 12 חודש לאחר תקופת הדיווח, הישות נדרשת לתת גילוי אשר יאפשר למשתמשי הדוחות הכספיים להבין את הסיכון הגלום בכך.

התיקונים ל-IAS 1 ייושמו באופן רטרואקטיבי לגבי תקופות שנתיות המתחילות ביום 1 בינואר 2024 או לאחריו. בהתאם להוראות התיקונים, יישום המוקדם אפשרי ובתנאי שיבוצע לשני התיקונים בו זמנית. ליישום לראשונה של התיקונים ל-IAS 1 לא צפויה להיות השפעה מהותית על הדוחות הכספיים המאוחדים של הקבוצה.

**ב. תיקון לתקן חשבונאות בינלאומי IAS 1 "הצגת דוחות כספיים" בדבר "גילוי לגבי מדיניות חשבונאית"**

התיקון מחליף את המונח "מדיניות חשבונאית משמעותית" ב"מידע מהותי לגבי מדיניות חשבונאית". מידע לגבי מדיניות חשבונאית הוא מהותי אם, כאשר הוא נחשב יחד עם מידע אחר הכלול בדוחות הכספיים של ישות, ניתן לצפות כי ישפיע באופן סביר על ההחלטות שהמשתמשים העיקריים בדוחות כספיים למטרות כלליות מקבלים על בסיס אותם דוחות כספיים.

התיקון ל-IAS 1 ייושם לגבי תקופות שנתיות המתחילות ביום 1 בינואר 2023 או לאחריו. בהתאם להוראות התיקון, יישומו המוקדם אפשרי. הקבוצה בוחנת את ההשפעה של יישום התיקון ל-IAS 1 על המידע שניתן לגבי המדיניות החשבונאית שלה במסגרת הדוחות הכספיים המאוחדים.

**ג. תיקון לתקן חשבונאות בינלאומי IAS 8 "מדיניות חשבונאית, שינויים באומדנים חשבונאיים וטעויות" בדבר "הגדרת אומדנים חשבונאיים"**

הגדרת "שינוי באומדן חשבונאי" הוחלפה בהגדרת "אומדנים חשבונאיים". אומדנים חשבונאיים לפי ההגדרה החדשה הם "סכומים כספיים בדוחות הכספיים הכפופים לאי ודאות במדידה". התיקון מבהיר כי שינוי באומדן חשבונאי הנובע ממידע חדש או התפתחויות חדשות אינו תיקון של טעות.

התיקון ל-IAS 8 ייושם באופן פרוספקטיבי לגבי תקופות שנתיות המתחילות ביום 1 בינואר 2023 או לאחריו. בהתאם להוראות התיקון, יישומו המוקדם אפשרי. הקבוצה בוחנת את ההשפעה של יישום התיקון ל-IAS 8 על המידע שניתן לגבי המדיניות החשבונאית שלה במסגרת הדוחות הכספיים המאוחדים.

**ד. תיקון לתקן חשבונאות בינלאומי IAS 12 "מיסים על ההכנסה" בדבר "מיסים נדחים בגין נכסים והתחייבויות הנובעים מאותה עסקה"**

התיקון מבהיר כי חריג ההכרה לראשונה במסים נדחים לא חל על עסקאות אשר במועד ההכרה לראשונה בנכס ובהתחייבות הנובעים מהן, גורמות הן להפרש זמני ניתן לניכוי והן להפרש זמני חייב במס בסכומים שווים. לפיכך, יש להכיר במסים נדחים בגין הפרשים זמניים אלו.

התיקון ל-IAS 12 ייושם לגבי תקופות שנתיות המתחילות ביום 1 בינואר 2023 או לאחריו. בהתאם להוראות התיקון, יישומו המוקדם אפשרי. התיקון ייושם למפרע לגבי עסקאות שהתרחשו החל מתחילת תקופת ההשוואה המוקדמת ביותר המוצגת בדוחות הכספיים. כמו כן, במסגרת הדוחות הכספיים שבהם התיקון ייושם לראשונה, על ישות להכיר בתחילת תקופת הדיווח המוקדמת ביותר המוצגת:



**אקסיליון תחבורה חכמה בע"מ**  
**ביאורים לדוחות הכספיים המאוחדים**

ביאור 4 - תקני דיווח כספי חדשים ופרשנויות שפורסמו (המשך):

ד. תיקון לתקן חשבונאות בינלאומי IAS 12 "מיסים על ההכנסה" בדבר "מיסים נדחים בגין נכסים והתחייבויות הנובעים מאותה עסקה" (המשך):

א. בנכס מיסים נדחים, עד למידה שבה צפוי שתהיה הכנסה חייבת שכנגדה ניתן יהיה לנצל את ההפרש הזמני הניתן לניכוי, וכן בהתחייבות מיסים נדחים, בגין כל ההפרשים הזמניים הניתנים לניכוי והחייבים במס בקשר עם:

- נכסי זכות שימוש והתחייבויות בגין חכירות; וכן –
- התחייבויות בגין פירוק, פינוי ושיקום והתחייבויות דומות, וכן הסכום המקביל שהוכר כחלק מעלות הנכס המתייחס.

ב. ההשפעה המצטברת של יישום התיקון לתחילת תקופת ההשוואה המוקדמת ביותר המוצגת תוכר כנגד התאמת יתרת הפתיחה של העודפים (או רכיב אחר בהון לפי הצורך) לאותו מועד.

ליישום לראשונה של התיקון ל- IAS 12 לא צפויה להיות השפעה מהותית על הדוחות הכספיים המאוחדים של הקבוצה.

ביאור 5 - מזומנים ושווי מזומנים

הרכב:

ליום 31 בדצמבר	
2021	2022
אלפי ש"ח	
20,019	20,799
28,218	8,340
<u>48,237</u>	<u>29,139</u>

פקדונות לזמן קצר (עד 3 חודשים)  
 מזומנים בבנק ובקופה  
 מזומנים ושווי מזומנים ופקדונות לזמן קצר

פירוט לפי מטבעות:

ליום 31 בדצמבר	
2021	2022
אלפי ש"ח	
35,752	22,907
4,111	3,772
8,351	2,415
23	45
<u>48,237</u>	<u>29,139</u>

שקלים חדשים  
 דולר ארה"ב  
 אירו  
 מטבעות אחרים

ביאור 6 - חייבים ויתרות חובה

הרכב:

ליום 31 בדצמבר	
2021	2022
אלפי ש"ח	
674	164
294	111
213	-
120	167
27	-
7	-
<u>1,335</u>	<u>442</u>

מקדמות לספקים  
 מוסדות  
 מענק לקבל מהרשות לחדשנות  
 הוצאות מראש  
 חייבים על חשבון מניות  
 חייבים אחרים

**אקסיליון תחבורה חכמה בע"מ**  
**ביאורים לדוחות הכספיים המאוחדים**

ביאור 7 - רכוש קבוע

סה"כ	ציוד וריהוט משרדי אלפי ש"ח	מחשבים	
			<b>עלות:</b>
1,127	266	861	ליום 1 בינואר 2022
118	3	115	רכישות
<u>1,245</u>	<u>269</u>	<u>976</u>	<b>עלות ליום 31 בדצמבר 2022</b>
663	87	576	ליום 1 בינואר 2021
468	179	289	רכישות
(4)	-	(4)	גריעות
<u>1,127</u>	<u>266</u>	<u>861</u>	<b>עלות ליום 31 בדצמבר 2021</b>
			<b>פחת שנצבר:</b>
436	23	413	ליום 1 בינואר 2022
328	37	291	הוצאות פחת
<u>764</u>	<u>60</u>	<u>704</u>	<b>פחת שנצבר:</b> <b>ליום 31 בדצמבר 2022</b>
184	3	181	ליום 1 בינואר 2021
(2)	-	(2)	גריעות
254	20	234	הוצאות פחת
<u>436</u>	<u>23</u>	<u>413</u>	<b>פחת שנצבר:</b> <b>ליום 31 בדצמבר 2021</b>
			<b>יתרה בספרים:</b>
<u>481</u>	<u>209</u>	<u>272</u>	<b>ליום 31 בדצמבר 2022</b>
<u>691</u>	<u>243</u>	<u>448</u>	<b>ליום 31 בדצמבר 2021</b>

ביאור 8 - חכירות

**הסדרי חכירה**

1. החל מיום 1 באוקטובר 2020, שוכרת אקסיליון משרדים בשטח של 413 מ"ר בחיפה. הסכם השכירות הינו לתקופה של 24 חודשים (עד ליום 30 בספטמבר 2022), בתוספת אופציית הארכה לתקופה של 24 חודשים נוספים, אשר מומשה על ידי החברה. דמי השכירות ל-12 החודשים הראשונים הינם 72 ש"ח למ"ר, ולאחר מכן 75 ש"ח למ"ר עד תום תקופת השכירות. עבור תקופת האופציה, דמי השכירות הינם 79 ש"ח למ"ר. כמו כן, תשלם החברה דמי ניהול בסך 11 ש"ח למ"ר לחודש בתוספת מע"מ.

בנוסף, החל מיום 1 בנובמבר 2022 ועד ליום 30 בספטמבר 2024, שוכרת אקסיליון מחסן בשטח של 25 מ"ר. דמי השכירות החודשים הינם 45 ש"ח בגין כל מ"ר עד תום תקופת שכירות.

במהלך שנת 2022 הסתכמו דמי השכירות בגין המשרדים והמחסן ששילמה החברה בגין משרדיה בכ-462 אלפי ש"ח (2021: 427 אלפי ש"ח).

**אקסיליון תחבורה חכמה בע"מ**  
**ביאורים לדוחות הכספיים המאוחדים**

ביאור 8 - חכירות (המשך)

1. החל מיום 1 באפריל 2021, שוכרת אקסיליון בולגריה משרדים בשטח של 429 מ"ר בסופיה, בולגריה. לחברה הסכם שכירות לתקופה של 5 שנים עם זכות לסיים את החוזה בכל עת לאחר 36 חודשים על ידי מתן הודעה מוקדמת של 6 חודשים. דמי השכירות חודשיים ל-9 חודשים ראשונים הינם 14 אירו למ"ר בתוספת מע"מ. החל מיום 1 בינואר 2022, דמי השכירות החודשיים כפופים להצמדה שנתית בכל שנה, באחוז עליית מדד המחירים לצרכן אך לא יותר מ-2% בשנה. כמו כן, החברה משלמת דמי ניהול בסך 2.5 אירו למ"ר לחודש בתוספת מע"מ ו-60 אירו למקום חניה. כמו כן, הוסכם שהחברה תיהיה פטורה מתשלום דמי שכירות עבור שלושה חודשי שכירות - דצמבר 2021, דצמבר 2022 ודצמבר 2024.

במהלך שנת 2022 הסתכמו דמי השכירות ששילמה החברה בגין משרדיה בבולגריה בכ-96 אלפי אירו (כ-340 אלפי ש"ח), כאשר בשנת 2021 ששילמה החברה בגין משרדיה בבולגריה בכ-61 אלפי אירו (כ-256 אלפי ש"ח).

א. נכסי זכות שימוש:

<b>מבנים</b>	
<b>אלפי ש"ח</b>	
3,149	<b>עלות:</b>
138	ליום 1 בינואר 2022
<hr/> 3,287	תוספות
	<b>עלות ליום 31 בדצמבר 2022</b>
1,545	ליום 1 בינואר 2021
1,604	תוספות
<hr/> 3,149	<b>עלות ליום 31 בדצמבר 2021</b>
	<b>פחת נצבר:</b>
716	ליום 1 בינואר 2022
701	הוצאות פחת
<hr/> 1,417	<b>ליום 31 בדצמבר 2022</b>
97	ליום 1 בינואר 2021
619	הוצאות פחת
<hr/> 716	<b>ליום 31 בדצמבר 2021</b>
	<b>עלות מופחתת ליום:</b>
<hr/> 1,870	<b>ליום 31 בדצמבר 2022</b>
<hr/> 2,433	<b>ליום 31 בדצמבר 2021</b>

**אקסיליון תחבורה חכמה בע"מ**  
**ביאורים לדוחות הכספיים המאוחדים**

ביאור 8 - חכירות (המשך)

ב. התחייבויות בגין דמי חכירה:

אלפי ש"ח	
1,465	<b>יתרה ליום 1 בינואר 2021</b>
	שינויים במהלך השנה:
1,604	תוספות
120	הוצאות מימון
(652)	תשלומים בגין חכירה
(152)	הפרשי שער
<u>2,385</u>	<b>יתרה ליום 31 בדצמבר 2021</b>
	שינויים במהלך השנה:
138	תוספות
100	הוצאות מימון
(771)	תשלומים בגין חכירה
83	הפרשי שער
<u>1,935</u>	<b>יתרה ליום 31 בדצמבר 2022</b>

ליום 31 בדצמבר

2021	2022
אלפי ש"ח	
717	809
<u>1,668</u>	<u>1,126</u>

חלויות שוטפות של התחייבויות בגין חכירה  
 התחייבות שאינן שוטפות בגין חכירה

ג. תזרים מזומנים חוזי בגין חכירה:

ליום 31 בדצמבר

2021	2022
אלפי ש"ח	
742	848
780	706
644	384
330	96
83	-
<u>2,579</u>	<u>2,034</u>

עד שנה  
 שנה שנייה  
 שנה שלישית  
 שנה רביעית  
 שנה חמישית  
**סה"כ (בלתי מהוון)**

**אקסיליון תחבורה חכמה בע"מ**  
**ביאורים לדוחות הכספיים המאוחדים**

ביאור 9 - זכאים ויתרות זכות

הרכב:

ליום 31 בדצמבר		
2021	2022	
אלפי ש"ח		
673	711	הוצאות לשלם
516	457	התחייבויות בגין חופשה והבראה
757	635	עובדים והתחייבויות בגין שכר
418	-	מקדמות בגין מענק קורונה
33	108	מס הכנסה
40	5	זכאים אחרים
<u>2,437</u>	<u>1,916</u>	

ביאור 10 - התקשרויות והתחייבויות תלויות

ביום 16 ליוני 2020, קיבלה אקסיליון מהרשות לחדשנות אישור עקרוני לפרויקט פיתוח מערכת בינה מלאכותית לתכנון אוטומטי של תוכניות רמזור אופטימליות בהתאם לחוק לעידוד מחקר, פיתוח וחדשנות טכנולוגית בתעשייה, תשמ"ד-1984 והתקנות שהותקנו מכוחו וכן בהתאם לכללים, להוראות ולחוזרים שפורסמו על ידי רשות החדשנות (להלן: "חוק המו"פ" ו- "כללי רשות החדשנות"), ובאופן ספציפי במסגרת מסלול הטבה מס' 1 – קרן המו"פ (להלן: "תכנית המו"פ"). סך התקציב שאושר הינו עד 5,079 אלפי ש"ח ובמיומן של 50% לתקופת ביצוע החל מחודש אוגוסט 2020 ועד לחודש יולי 2021.

לאקסיליון התחייבויות לתשלום תמלוגים לרשות הלאומית לחדשנות. התמלוגים מחושבים על בסיס התמורה ממכירת מוצרים שבפיתוחם השתתפה הממשלה בדרך של מענקים.

בהתאם לתנאי ההסכם, ישולמו לרשות לחדשנות תמלוגים בשיעור של 3% מסכום המכירות של המוצרים שבפיתוחם השתתפה הרשות לחדשנות, עד לפרעון מלא של סכום המענק שהתקבל על ידי החברה, כשהוא צמוד לדולר, בתוספת ריבית שנתית בגובה ריבית הליבור.

החברה מכירה בהתחייבות לרשות לחדשנות בהתבסס על הערך הנוכחי של סכומי התמלוגים מסכום מכירות החברה אשר ישולמו לרשות לחדשנות, כשהם מהווים בהתבסס על אומדן שיעור ריבית להיוון של כ-11% על תקבולי שנות 2020 ו-2021 ושל כ-20% על תקבולי שנת 2022, כפי שהוערך על ידי הנהלת החברה.

נכון למועד הדוח, קיבלה אקסיליון סך של 2,403 אלפי ש"ח עבור תוכנית זו מתוך התקציב הכולל שאושר. לא צפויים תקבולים נוספים בגין התוכנית.

לימים 31 בדצמבר 2022 ו-2021 אקסיליון הכירה בהתחייבויות בסך כולל של 1,763 ו-1,655 אלפי ש"ח (כולל ריבית), בהתאמה בגין המענק שהתקבל מהרשות לחדשנות.

ביאור 11 - הון עצמי

א. הרכב הון מניות:

מספר המניות		מספר המניות		
ליום 31 בדצמבר 2021		ליום 31 בדצמבר 2022		
מונפק ונפרע	ר ש ו ם	מונפק ונפרע	ר ש ו ם	
<u>29,066,668</u>	<u>1,000,000,000</u>	<u>29,074,311</u>	<u>1,000,000,000</u>	מניות רגילות ללא ערך נקוב.

**אקסיליון תחבורה חכמה בע"מ**  
**ביאורים לדוחות הכספיים המאוחדים**

ביאור 11 - הון עצמי (המשך)

**ב. הנפקת מניות רגילות**

(1) בחודש דצמבר 2020, לאחר השלמת עסקת המיזוג כמתואר בביאור 1 לעיל, החלה החברה בגיוס הון באמצעות הנפקה פרטית של כ- 61 מיליון ש"ח שהושלם בינואר 2021. נכון ליום 31 בדצמבר 2020, התקבל סך של 9.4 מיליון ש"ח על חשבון המניות ויתרת הסכום התקבל ב- 11 בינואר 2021. תמורת ההנפקה, הקצתה החברה 2,175,894 מניות רגילות של החברה ו- 1,087,947 כתבי אופציה (לא סחירים).

כל מניה רגילה אחת של החברה ללא ע.ג הונפקה בתמורה לעשרים ושמונה (28) ש"ח לכל מניה. כמו כן, בגין כל שתי (2) מניות מוקצות הקצתה החברה לניצעים כתב אופציה אחד (1) ללא תמורה עם מחיר מימוש של 36 ש"ח לכל כתב אופציה. כתבי האופציה יהיו ניתנים למימוש עד ליום 28 בדצמבר 2022.

כתבי האופציה לעיל, לא מומשו ופקעו ביום 28 בדצמבר 2022.

(2) במהלך שנת 2021, מומשו 482,869 כתבי אופציה לא סחירים (מסדרות שונות) ל- 482,869 מניות רגילות של החברה בתמורה ל- 711 אלפי ש"ח, כאשר 684 אלפי ש"ח התקבלו בשנת 2021 ויתרת ה- 27 אלפי ש"ח התקבלה בחודש ינואר 2022.

(3) במהלך שנת 2021, מומשו 1,310,506 כתבי אופציה סחירים (סדרה 4) ל- 1,310,506 מניות רגילות של החברה תמורת סך כולל של כ-6,542 אלפי ש"ח.

(4) במהלך שנת 2022, מומשו 10,149 כתבי אופציה לא סחירים ל- 7,643 מניות רגילות של החברה בתמורה לסך של כ- 26 אלפי ש"ח.

**ג. אופציות סחירות:**

ליום 31 בדצמבר 2022, לחברה 1,422,323 אופציות סחירות (סדרה 4) עם תקופת מימוש החל מיום 18 בנובמבר 2020 ועד ליום 15 באוקטובר 2024. כל אופציה ניתנת למימוש למניה רגילה אחת ללא ערך נקוב של החברה בתוספת מימוש של 4.992 ש"ח למניה.

**אקסיליון תחבורה חכמה בע"מ**  
**ביאורים לדוחות הכספיים המאוחדים**

ביאור 11 - הון עצמי (המשך)

**ד. תשלום מבוסס מניות:**

א. במהלך שנת 2021, העניקה החברה 3,507,534 אופציות לעובדי ויועצי החברה, הניתנות למימוש למניה רגילה של החברה האופציות לעובדים. להלן תיאור התנאים העיקריים של הענקות כתבי אופציה לא סחירים מסדרות שונות שבוצעו בתקופת הדיווח:

<u>ש"ח</u> <u>הוגן</u> <u>לאופציה</u> <u>ש"ח</u>	<u>תוספת</u> <u>המימוש</u> <u>ש"ח</u>	<u>תנאי</u> <u>הבשלה</u>	<u>מועד</u> <u>הפקיעה</u>	<u>כמות</u> <u>אופציות</u>	<u>מועד</u> <u>ההענקה</u>
22.47	35	(1,6)	04.01.2031	5,000	04.01.2021
24.21	39.4	(1,6)	21.01.2031	7,150	21.01.2021
22.47	35	(1,6)	31.01.2031	30,000	31.01.2021
22.47	35	(1,6)	01.02.2031	12,000	01.02.2021
25.17	16	(1,6)	08.02.2031	105,000	08.02.2021
22.47	35	(1,6)	21.02.2031	14,000	21.02.2021
34.02	16	(1,6)	01.04.2031	31,434	01.04.2021
13.49	24	(1,6)	28.04.2031	34,850	28.04.2021
13.49	24	(1,6)	04.05.2031	23,000	04.05.2021
7.99	18.48	(1,6)	02.06.2031	166,600	02.06.2021
1.75	5.51	(2,6)	14.09.2031	1,355,000	14.09.2021
4.28	5.33	(7,1)	11.11.2027	<u>1,723,500</u>	11.11.2021
				<b>3,507,534</b>	<b>סה"כ</b>

ב. במהלך שנת 2022, העניקה החברה 5,426,000 אופציות לעובדים, דירקטורים ויועצים של החברה, הניתנות למימוש למניה רגילה של החברה האופציות לעובדים. להלן תיאור התנאים העיקריים של הענקות כתבי אופציה לא סחירים מסדרות שונות שבוצעו בתקופת הדיווח:

<u>ש"ח</u> <u>הוגן</u> <u>לאופציה</u> <u>ש"ח</u>	<u>תוספת</u> <u>המימוש</u> <u>ש"ח</u>	<u>תנאי</u> <u>הבשלה</u>	<u>מועד</u> <u>הפקיעה</u>	<u>כמות</u> <u>אופציות</u>	<u>מועד</u> <u>ההענקה</u>
2.13	5.52	(1,7)	04.01.2028	280,000	04.01.2022
1.07	3.22	(1,7)	20.03.2028	400,000	20.03.2022
1.49	3.10	(1,7)	06.04.2028	376,000	07.04.2022
0.74	2.25	(1,7)	21.06.2028	540,000	22.06.2022
0.73	2.25	(2,7)	21.06.2028	800,000	22.06.2022
0.75	2.22	(1,7)	21.06.2028	875,000	22.06.2022
0.82	2.22	(1,7)	21.06.2028	270,000	03.07.2022
0.76	2.22	(1,7)	21.06.2028	20,000	01.08.2022
0.49	1.56	(1,7)	21.11.2028	365,000	22.11.2022
0.48	1.58	(3,7)	21.11.2028	200,000	22.11.2022
0.11	1.58	(4,8)	21.11.2025	300,000	28.12.2022
0.15	1.58	(5,9)	25.11.2026	<u>1,000,000</u>	28.12.2022
				<b>5,426,000</b>	<b>סה"כ</b>

**אקסיליון תחבורה חכמה בע"מ**  
**ביאורים לדוחות הכספיים המאוחדים**

ביאור 11 - הון עצמי (המשך)

**ד. תשלום מבוסס מניות (המשך):**

- (1) 25% מהאופציות יבשילו לאחר 12 חודשים ממועד תחילת ההבשלה של העובד, והיתרה תובשל ב-12 מנות רבעוניות שוות לאחר מכן.
- (2) האופציות יבשילו לאחר 12 חודשים ממועד תחילת העסקתו של העובד, בשנה השנייה יבשילו 35% מכתבי האופציה במנות רבעוניות שוות, בשנה השלישית, יבשילו 25% מכתבי האופציה במנות רבעוניות שוות ובשנה הרביעית יבשילו 15% מכתבי האופציה במנות רבעוניות שוות.
- (3) האופציות יבשילו ב-16 מנות רבעוניות שוות, החל ממועד תחילת העסקה של היועץ.
- (4) האופציות יבשילו ב-4 מנות רבעוניות שוות.
- (5) האופציות יבשילו ב-8 מנות רבעוניות שוות.
- (6) כתבי אופציה שלא מומשו עד תום 10 שנים ממועד הקצאתם יפקעו.
- (7) כתבי אופציה שלא מומשו עד תום 6 שנים ממועד הקצאתם יפקעו.
- (8) כתבי אופציה שלא מומשו עד תום 3 שנים ממועד הקצאתם יפקעו.
- (9) כתבי אופציה שלא מומשו עד תום 4 שנים ממועד הקצאתם יפקעו.

**ג. פרטים נוספים באשר לכתבי אופציה שהוענקו:**

31 בדצמבר 2021		31 בדצמבר 2022		כתבי אופציה שהוענקו לעובדים ויועצים:
ממוצע משוקלל של מחיר המימוש	מספר האופציות	ממוצע משוקלל של מחיר המימוש	מספר האופציות	
ש"ח		ש"ח		
8.61	3,511,753	8.06	6,094,810	יתרת פתיחה
7.33	3,507,534	2.31	5,426,000	הוענקו
	(482,869)		(7,643)	מומשו
	(441,608)		(1,326,909)	חולטו
	-		(178,876)	פקעו
8.06	<u>6,094,810</u>	4.95	<u>10,007,382</u>	קיימות במחזור לתום התקופה
9.87	<u>2,318,319</u>	8.93	<u>3,045,009</u>	ניתנות למימוש בתום התקופה



**אקסיליון תחבורה חכמה בע"מ**  
**ביאורים לדוחות הכספיים המאוחדים**

ביאור 11 - הון עצמי (המשך)

ד. שווי הוגן של מכשירים הוניים שהוענקו:

השווי ההוגן של כתבי האופציה, נמדד במועד אישור הענקה באמצעות מודל בלק אנד שולס. להלן ההנחות לחישוב שווי הוגן של כתבי אופציה אלו:

2021	2022	רכיב
5.52 – 43.80	0.91 – 5.14	טווח מחיר מניה (ש"ח)
5.33 – 39.40	1.56 – 5.52	מחיר מימוש (ש"ח)
32.3% - 99.9%	51% - 57%	תנודתיות צפויה (*)
4.11 – 6.12	1.71 – 4.11	אורך חיים חזוי (שנים) (*)
0.36% - 0.94%	0.4% - 3.5%	ריבית חסרת סיכון

(\*) התנודתיות הצפויה נקבעה על בסיס תנודתיות היסטורית של חברות השוואה ציבוריות מתעשיות משיקות לתחום פעילותה העיקרי של החברה. אורך חיי כתבי האופציה נקבע בהתאם להנחת ההנהלה לגבי תקופת ההחזקה בכתב האופציה.

ביאור 12 - הכנסות

לשנה שנסתיימה ביום 31 בדצמבר		
2020	2021	2022
אלפי ש"ח		
285	589	-
1,246	1,549	1,265
1,531	2,138	1,265

הכנסות ממכירת רישיונות  
הכנסות ממתן שירותים

ביאור 13 - הוצאות מחקר ופיתוח, נטו

לשנה שנסתיימה ביום 31 בדצמבר		
2020	2021	2022
אלפי ש"ח		
5,867	10,581	9,285
13,174	3,842	562
1,000	1,031	-
1,097	1,015	745
97	619	701
(*) 105	(*) 191	284
161	609	223
(*) 193	(*) 512	317
39	150	355
487	98	627
254	35	-
(*) 45	(*) 36	90
85	-	-
(632)	(591)	(73)
(*) 21,972	(*) 18,128	13,116

שכר עבודה ונלוות  
תשלום מבוסס מניות  
דמי ניהול לבעלי עניין  
קבלני משנה  
פחת בגין נכס זכות שימוש  
פחת  
תוכנות, שירותי ענן ואחסון  
אחזקה ואחרות  
עלות גיוס עובדים  
כלי ניטור  
שכירות משרד  
נסיעות לחו"ל  
שירותים טכנולוגיים  
שינוי במענק והתחייבות לרשות לחדשנות

(\*) סווג מחדש.

**אקסיליון תחבורה חכמה בע"מ**  
**ביאורים לדוחות הכספיים המאוחדים**

**ביאור 14 - הוצאות הנהלה וכלליות**

לשנה שנסתיימה ביום 31 בדצמבר			
2020	2021	2022	
אלפי ש"ח			
651	2,441	2,993	שכר עבודה ונלוות
13,528	1,083	1,680	תשלום מבוסס מניות
658	982	1,184	שירותי ביקורת, הנה"ח ואחרים
840	840	-	דמי ניהול לבעלי עניין
1,520	846	475	משפטיות
290	620	330	שכר דירה
342	561	876	משרדיות ואחרות
-	301	-	עלות גיוס עובדים
(*) 30	(*) 64	44	פחת
156	210	263	אגרות רישומים ואחרות
-	20	38	חובות מסופקים
<u>(*) 18,015</u>	<u>(*) 7,968</u>	<u>7,883</u>	

**ביאור 15 - הוצאות שיווק**

לשנה שנסתיימה ביום 31 בדצמבר			
2020	2021	2022	
אלפי ש"ח			
878	2,355	800	שכר עבודה ונלוות
-	-	840	דמי ניהול לבעלי עניין
309	1,196	1,210	קבלני משנה
223	963	580	תשלום מבוסס מניות
118	204	63	פרסום ושיווק
144	144	413	נסיעות לחו"ל
20	100	22	כנסים ותערוכות
<u>1,692</u>	<u>4,962</u>	<u>3,928</u>	

**ביאור 16 - הוצאות מימון**

לשנה שנסתיימה ביום 31 בדצמבר			
2020	2021	2022	
אלפי ש"ח			
23	120	100	הוצאות ריבית בגין התחייבות חכירה
16	122	182	הוצאות מימון בגין מענקים מרשות החדשנות
432	1,133	-	הפרשי שער, נטו
42	28	72	עמלות בנקים
<u>525</u>	<u>1,403</u>	<u>354</u>	

(\*) סווג מחדש.

**אקסיליון תחבורה חכמה בע"מ**  
**ביאורים לדוחות הכספיים המאוחדים**

**ביאור 17 - הכנסות מימון**

לשנה שנסתיימה ביום 31 בדצמבר			
2020	2021	2022	
אלפי ש"ח			
3	148	298	ריבית בנקים
-	-	596	הפרשי שער, נטו
<u>15</u>	<u>148</u>	<u>894</u>	

**ביאור 18 - מיסים על ההכנסה**

**א. מיסוי החברה**

הכנסות החברה חייבות במס חברות בישראל, שיעור המס שחל על החברה הינו 23%.

**ב. מיסוי חברות מוחזקות מחוץ לישראל**

חברות בנות שמקום איגודן הוא מחוץ לישראל, נישומות לפי חוקי המס במקום מושבן. שיעור המס שחל על חברת הבת בבולגריה הינו 10%. במהלך השנה, החברה שילמה מיסים בסך של כ-30 אלפי ש"ח. שיעור המס הפדרלי שחל על חברת הבת בארצות הברית הינו 21% ושיעור מס מדינתי 8%. במהלך השנה, החברה שילמה מיסים בסך של כ-26 אלפי ש"ח.

**ג. שומות מס**

לחברה שומות מס הנחשבות כסופיות עד וכולל שנת המס 2015. לאקסיליון בע"מ שומות מס הנחשבות כסופיות עד וכולל שנת המס 2017. אקסיליון בולגריה הוקמה בחודש אוקטובר 2018 ואין לה עדיין שומות מס סופיות. אקסיליון ארה"ב הוקמה בחודש אוגוסט 2020 ואין לה עדיין שומות מס סופיות.

**ד. הפסדים לצורכי מס להעברה לשנים הבאות**

נכסי מסים נדחים בגין הפסדים לצורכי מס להעברה לשנים הבאות מוכרים במידה שמימוש הטבת המס המתייחסת, באמצעות קיומה של הכנסה עתידית חייבת הינו צפוי.

לימים 31 בדצמבר 2022 ו-2021 יתרת הפסדים להעברה של אקסיליון בע"מ הינה 49,058 אלפי ש"ח ו-31,574 אלפי ש"ח בהתאמה.

החברה לא הכירה בנכסי מסים נדחים בגין הפסדים אלו מאחר שניצולם אינו צפוי בעתיד הנראה לעין.

**ה. ביאור מס תיאורטי:**

לשנה שנסתיימה ביום 31 בדצמבר			
2020	2021	2022	
אלפי ש"ח			
(281,501)	(30,175)	(22,954)	<b>סה"כ הפסד לפני מיסים על הכנסה</b>
23%	23%	23%	שיעור מס סטטוטורי
<u>(64,745)</u>	<u>(6,940)</u>	<u>(5,279)</u>	הכנסות מס לפי שיעור מס סטטוטורי
61,620	1,411	937	מיסים על הוצאות שאינן מותרות בניכוי לצרכי מס
3,174	5,623	4,526	אי יצירת מיסים נדחים על הפסדים
(28)	(32)	(34)	שינוי בשיעור המס בין החברות בקבוצה
21	-	-	התאמות שנעשו במהלך השנה בגין מיסים שוטפים משנים קודמות
<u>42</u>	<u>62</u>	<u>150</u>	סה"כ מיסים על הכנסה כפי שהוצגו ברווח או הפסד

**אקסיליון תחבורה חכמה בע"מ**  
**ביאורים לדוחות הכספיים המאוחדים**

ביאור 18 - מיסים על ההכנסה (המשך)

1. סכומים מצטברים שלא הוכרו בגינם נכסי מס נדחה:

ליום 31 בדצמבר		
2020	2021	2022
אלפי ש"ח		
11,221	31,017	49,070
6,655	11,135	13,145
4	-	-
239	516	457
659	70	311
-	20	-
<u>18,778</u>	<u>42,758</u>	<u>62,983</u>

הפסדים עסקיים לצרכי מס  
 הפרשים זמניים הניתנים לניכוי:  
 הוצאות מחקר ופיתוח  
 הפרשה להבראה  
 הפרשה לחופשה  
 הפרשה לבונוס  
 הפרשה לחובות מסופקים  
 סה"כ סכומים שלא הוכרו בגינם נכסי מס נדחה

ביאור 19 - עסקאות עם צדדים קשורים ובעלי עניין

"בעל עניין" - כהגדרת מונח זה בתקנות ניירות ערך (דוחות כספיים שנתיים, התש"ע-2010).

"צד קשור" - כהגדרת מונח זה ב- IAS 24.

אנשי המפתח בהנהלה של החברה (Key management personnel הנכללים, יחד עם גורמים אחרים, בהגדרת "צדדים קשורים" האמורה ב- IAS 24) כוללים את מנכ"ל החברה, חברי הדירקטוריון ונושא משרה שהינו בעל שליטה.

א. התחייבות לבעלי עניין ולצדדים קשורים:

הרכב התחייבות לזמן קצר:

ליום 31 בדצמבר	
2021	2022
אלפי ש"ח	
264	347
83	88
<u>347</u>	<u>435</u>

אנשי מפתח ניהוליים  
 חברי הדירקטוריון

**אקסיליון תחבורה חכמה בע"מ**  
**ביאורים לדוחות הכספיים המאוחדים**

ביאור 19 - עסקאות עם בעלי עניין וצדדים קשורים (המשך):

ב. תגמול והטבות שניתנו לבעלי עניין ולצדדים קשורים:

לשנה שנסתיימה ביום 31 בדצמבר			
2020	2021	2022	
אלפי ש"ח			
-	358	1,308	שכר ונלוות לבעלי עניין המועסקים בחברה תשלום מבוסס מניות
25,325	522	1,590	
<u>2</u>	<u>1</u>	<u>1</u>	מספר האנשים אליהם מתייחסת ההטבה
2020	2021	2022	
אלפי ש"ח			
62	342	368	גמול דירקטורים שאינם מועסקים בחברה מספר האנשים אליהם מתייחסת ההטבה
<u>3</u>	<u>6</u>	<u>6</u>	
2020	2021	2022	
אלפי ש"ח			
1,680	1,680	840	דמי ניהול לבעלי עניין מועסקים בחברה מספר האנשים אליהם מתייחסת ההטבה
<u>2</u>	<u>2</u>	<u>1</u>	

להלן פילוח של סך התגמול הניתן לאנשי המפתח הניהוליים, אשר הוכר כהוצאה במהלך השנה, על פי סוגי הטבות העובד:

לשנה שנסתיימה ביום 31 בדצמבר			
2020	2021	2022	
אלפי ש"ח			
1,680	2,015	2,148	הטבות עובד לטווח קצר
-	23	-	הטבות עובד לאחר סיום העסקה
25,325	522	1,590	תשלום מבוסס מניות
<u>27,005</u>	<u>2,560</u>	<u>3,738</u>	

ביום 10 בפברואר 2018, אקסיליון חתמה על הסכם הנפקת מניות מול צד ג'. לפי ההסכם אקסיליון תקצה 50% מסך המניות בה תמורת 100 אלפי ש"ח.

במסגרת ההסכם המתואר לעיל, החברה התחייבה לשלם בונוס מיוחד על סך 3,000 אלפי ש"ח לבעל המניות שהחזיק במלוא מניותיה עד לאותו מועד. ביום 17 ביוני 2018, נחתם הסכם בין אקסיליון לבעל המניות להסדר אופן תשלום הבונוס. פירעון הבונוס יתבצע על פי התנאים המצטברים:

(1) שבמועד התשלום יוותר בקופת אקסיליון (בחישוב לאחר תשלומי הבונוס) סכום כסף נזיל שמאפשר לאקסיליון את קיום פעילותה במהלך שנים עשר החודשים שלאחר התשלום.

(2) שהיקף ההכנסות שנתקבלו בפועל אצל אקסיליון מלקוחות מפעילות עסקית בלבד (להבדיל מהכנסות הנובעות לדוגמה מהשקעה בחברה) במהלך 12 החודשים שקדמו למועד התשלום, זהה או גבוה מסכום התשלום.

## אקסיליון תחבורה חכמה בע"מ

### ביאורים לדוחות הכספיים המאוחדים

#### ביאור 19 - עסקאות עם בעלי עניין וצדדים קשורים (המשך):

במידה ובמועד של אחד מהתשלומים לעיל אחד מהתנאים לא יתקיים, מועד התשלום יידחה עד למועד התקיימות התנאי.

ביום 29 ביוני 2019, אקסיליון חתמה על תיקון להסכם מיום 17 ביוני 2018, על פיו הוסכם כי סכום של 341 אלפי ש"ח, אשר הועברו בשנת 2018 לבעל המניות (שהחזיק במלוא מניות החברה עד ליום 10 בפברואר 2018), היה על חשבון הבונוס אשר יופחת מהתשלום האחרון בגין הבונוס.

ליום 31 בדצמבר 2021, שולם מלוא סכום הבונוס המיוחד בהתאם לתנאי התשלום הנקובים בהסכם.

- בתקופת הדוח מר אילן וייצמן שהינו בעל מניות מהותי, המשמש גם כדירקטור וכסמנכ"ל פיתוח עסקי בחברה זכאי עבור היקף משרה של 100%, לדמי ניהול בסך חודשי קבוע של כ-70 אלפי ש"ח, בתוספת מע"מ כדין. בנוסף, זכאי מר וייצמן להחזר הוצאות עסקיות סבירות שנדרש להוציא במסגרת מתן שירותיו לחברה, בהתאם לנהלי החברה לגבי הוצאות עסקיות של נושאי משרה ובכפוף להגשת דוח הוצאות וצירוף קבלות מתאימות, והכל על פי הנחיות החברה. כמו כן, מר וייצמן יהא זכאי לקבלת מענק משתנה שנתי, בגין עמידה ביעדים כמותיים מדידים שיקבעו בהתאם למדיניות התגמול של החברה. החברה שילמה מענק למר וייצמן בסך של כ-659 אלף ש"ח בינואר 2021, וזאת מכוח הסכם בין החברה לבין מר וייצמן מיום 10 בפברואר 2018 ותיקון להסכם מיום 29 ביוני 2019 לפיו מר וייצמן יהיה זכאי למענק.

- במהלך שנת 2021 מר אורן דרור, היה זכאי עבור היקף משרה של 100%, לדמי ניהול בסך חודשי קבוע של כ-70 אלפי ש"ח, בתוספת מע"מ כדין, לא כולל החזרי הוצאות. בנוסף לגמול הקבוע וההוני, זכאי מר דרור להחזר הוצאות עסקיות סבירות שנדרש להוציא במסגרת מתן שירותיו לחברה, בהתאם לנהלי החברה לגבי הוצאות עסקיות של נושאי משרה ובכפוף להגשת דוח הוצאות וצירוף קבלות מתאימות, והכל על פי הנחיות החברה.

- ביום 29 ביוני 2021, הודיע מר אורן דרור על סיום כהונתו כמנכ"ל החברה וזאת החל מיום 1 ביולי, כאשר בהתאם להתקשרות עימו זכאי מר אורן דרור ל-6 חודשי הודעה מוקדמת במסגרתן יספק שירותי ייעוץ בתיאום עם החברה.

- ביום 12 ביולי 2021, הודיע מר אורן דרור על סיום כהונתו כיו"ר דירקטוריון החברה וזאת החל ממועד מתן ההודעה. לאור הודעתו של מר דרור כאמור, מינה דירקטוריון החברה את עמי ברלב, המכהן כדירקטור בחברה מיום 29 ביוני 2021, לתפקיד יו"ר דירקטוריון פעיל של החברה.

בתפקידו מר ברלב זכאי לסכום הקבוע בתקנות החברות (כללים בדבר גמול והוצאות לדירקטור חיצוני), תש"ס-2000 ובהתאם לדרגת החברה. נכון למועד הדוח סכום זה עומד על סך של 28,980 ש"ח לשנה וסכום של 925 ש"ח בגין כל ישיבה. במהלך 2022 הוצאות שכר דירקטור של מר ברלב הסתכמו בסך של 60 אלפי ש"ח. במהלך 2022 החברה שילמה למר ברלב החזר הוצאות בגובה של 6 אלפי ש"ח.

ביום 28 באוקטובר 2021 חדל מר אורן דרור לכהן כדירקטור בחברה.

- ביום 31 באוגוסט 2021, אישר דירקטוריון החברה את מינויו של מר קובי סלע לתפקיד מנכ"ל החברה וזאת החל מיום 5 בספטמבר 2021. מר סלע זכאי עבור היקף משרה של 100%, לשכר חודשי קבוע בסך של כ-85 אלפי ש"ח, במונחי עלות מעביד. כמו כן, בשנת 2021 הוקצו למר סלע 1,355,000 אופציות (לא סחירות) המירות למניות החברה בתוספת מימוש של 5.51 ש"ח לכל כתב אופציה, במהלך 2021 הכירה החברה בהוצאות בגין תשלום מבוסס מניות למר סלע בסך כולל של כ-522 אלפי ש"ח. בשנת 2022 הוקצו למר סלע 800,000 אופציות (לא סחירות) המירות למניות החברה בתוספת מימוש של 2.25 ש"ח לכל כתב אופציה, במהלך 2022 הכירה החברה בהוצאות בגין תשלום מבוסס מניות למר סלע בסך כולל של כ-1,590 אלפי ש"ח. החברה תעמיד לרשות מר סלע רכב ליסינג בעלות חודשית של כ-7.5 אלפי ש"ח במונחי עלות מעביד (או חלופת החזר בהתאם להחלטת המנכ"ל, הכולל את כל התשלומים וההוצאות הקשורים לשימוש והחזקת הרכב כאמור). בנוסף, זכאי מר סלע להחזר הוצאות עסקיות סבירות שנדרש להוציא במסגרת מתן שירותיו לחברה, בהתאם לנהלי החברה לגבי הוצאות עסקיות של נושאי משרה ובכפוף להגשת דוח הוצאות וצירוף קבלות מתאימות, והכל על פי הנחיות החברה.

## אקסיליון תחבורה חכמה בע"מ ביאורים לדוחות הכספיים המאוחדים

### **ביאור 20 - אירועים לאחר תאריך המאזן**

כאמור בביאור 11ד, ביום 28 בדצמבר 2022, החליטה האסיפה הכללית של החברה, לאחר אישור אורגני החברה, להקצות ליו"ר הדירקטוריון של החברה 1,000,000 כתבי אופציה לא סחירים, בשים לב לפעילות הענפה בחברה ותרומתו לחברה. על אף האמור, ביום 15 במרץ 2023, ועדת התגמול קיבלה את בקשתו של יו"ר הדירקטוריון לוותר על ביצוע ההקצאה הנוכחית וזאת על מנת לאפשר מרווח הקצאות לטובת עובדי החברה ומנהלי פיתוח עסקי וטכנולוגי, לטובת מימוש אסטרטגיית הצמיחה של החברה ויצירת תמריץ שימור הולם לעובדי החברה המלווים את פעילות הצמיחה כאמור. החברה תהא רשאית לשקול תגמול ו/או הקצאות נוספות בעתיד, אשר תאושרנה במנגנונים הנדרשים.

### **ביאור 21 - אישור הדוחות הכספיים**

הדוחות הכספיים אושרו לפרסום ביום 19 במרץ 2023 על ידי הדירקטוריון.

**פרק ד'**  
**פרטים נוספים על התאגיד**

שם החברה: אקסיליון תחבורה חכמה בע"מ (להלן: "החברה")

מס' התאגיד ברשם החברות: 520038548

כתובת: דרך מנחם בגין 121, תל אביב, מיקוד 6701203

אתר אינטרנט: <https://axilion.com>

כתובת דואר אלקטרוני: info@axilion.com

(תקנה 25א')

טלפון: 054-7941494

(תקנה 25 א')

-

פקסימיליה:

(תקנה 25 א')

תאריך הדוח על המצב הכספי: 31.12.2022

(תקנה 9)

21 במרץ, 2023

תאריך פרסום הדוח:



## תקנה 8ב' - הערכות שווי

לדוחותיה הכספיים של החברה לא צורפו הערכות שווי.

## תקנה 9 - דוחות כספיים

הדוחות הכספיים של החברה לשנה שהסתיימה ביום 31 בדצמבר 2022 ערוכים בהתאם לכללי דיווח כספי בינלאומי (IFRS), וכן לפי הוראות תקנות ניירות ערך (דוחות כספיים שנתיים), התש"ע-2010, מבוקרים כדון לרבות חוות דעת רואה חשבון של החברה המצורפים בפרק ג' לדוח זה.

## תקנה 9ב' - דוח בדבר אפקטיביות הבקרה הפנימית על הדיווח הכספי ועל הגילוי

החברה אינה מצרפת לדוח התקופתי דוח שנתי בדבר הערכת הדירקטוריון וההנהלה את אפקטיביות הבקרה הפנימית, בהתאם להקלה ל"תאגיד קטן" לפי תקנה 5ד(4) לתקנות ההקלות.

יובהר כי, בהתאם להודעת החברה מיום 06 בינואר 2022 (אסמכתא 004300-01-2022). היא עונה על הגדרת "תאגיד קטן" בהתאם לתקנה 5ד לתקנות הדוחות, תמשיך החברה לאמץ את ההקלות אותן אימץ דירקטוריון החברה כמפורט בדיווחי החברה מהתאריכים 23 ביולי 2020 ויום 27 ביולי 2020 (אסמכתאות: 078249-01-2020 ו-072820-01-2020, בהתאמה). ובכללן ביטול החובה לפרסם דוח על הבקרה הפנימית ודוח רואה החשבון המבקר על הבקרה הפנימית; העלאת סף המהותיות בקשר עם צירוף הערכות שווי ל-20%; העלאת סף הציורף של דוחות חברות כלולות מהותיות לדוחות ביניים ל-40%; דיווח על בסיס מתכונת דיווח של תאגיד קטן פטור, החל מתקופת הדיווח שהתחילה ביום 1 בינואר 2022 (כולל דיווח במתכונת חצי שנתית חלף מתכונת רבעונית).

## תקנה 10א - תמצית דוחות רווח והפסד של החברה לשנת 2022

לשנה שהסתיימה ביום 31 בדצמבר 2022	ל- 6 החודשים שנסתיימו ביום		סעיף
	30 ביוני 2022	31 בדצמבר 2022	
	באלפי ש"ח		
1,265	694	571	הכנסות
13,116	5,567	7,549	הוצאות מחקר ופיתוח, נטו
7,883	3,767	4,116	הוצאות הנהלה וכלליות
3,928	2,193	1,735	הוצאות שיווק
(168)	(168)	-	(הכנסות אחרות)
23,494	10,665	12,829	הפסד תפעולי
(540)	(516)	(24)	(הכנסות מימון), נטו
22,954	10,149	12,805	הפסד לתקופה לפני

			מיסים על הכנסה
--	--	--	----------------

### **תקנה 10ג - שימוש בתמורת ניירות ערך**

התמורה המיידית ברוטו שהתקבלה בידי החברה במסגרת תשקיף הנפקת זכויות מחודש נובמבר 2020 הסתכמה בסך של כ- 6 מיליון ש"ח (לפרטים נוספים אודות תשקיף הנפקה ראה דיווחים מיידים של החברה מהימים 27 ו-28 לאוקטובר 2020 (אסמכתא: 2020-01-107497 ו- 2020-01-108067 בהתאמה). כמו כן, עקב מימוש כתבי אופציה (סדרה 3) וכתבי אופציה (סדרה 4) שהנפיקה החברה ואשר מומשו עד למועד דוח זה, התקבלו בידי החברה סך של כ- 18,828 אלפי ש"ח בשנת 2020 וכ- 6,542 אלפי ש"ח נוספים בשנת 2021 (להלן: "התמורה"). תמורת ההנפקה שימשה את החברה לצורך השלמת עסקת המיזוג בין החברה לבין אקסיליון בע"מ במסגרתה רכשה החברה את מלוא הונה המונפק והנפרע של אקסיליון בע"מ בתמורה להקצאת מניות וכתבי אופציה של החברה, אשר היוו במועד השלמת העסקה כ-81% מהונה המונפק והנפרע של החברה בדילול מלא.

יתרת תמורת ההנפקה משמשת למימוש אסטרטגיית הפעילות של החברה, פיתוח טכנולוגי וחדירה לשווקים חדשים, והכל על פי החלטות דירקטוריון החברה וכמפורט בהרחבה בחלק הראשון לפרק א' לעיל. בהתאם, במהלך השנה החולפת השיגה החברה התקדמות טכנולוגית משמעותית, תוך התאמת מוצר החברה למאפייני ודרישות השוק האמריקאי, המהווה את השוק הגדול והבשל ביותר בתחום התחבורה החכמה. כמו כן, במהלך השנה האחרונה, קידמה החברה, לצד גופי תחבורה מובילים בארה"ב וחברות מסחריות משמעותיות, אשר זיהו את פוטנציאל המוצר של החברה, מתווי פיילוטס איכותיים אשר מצויים בשלבים שונים ומבוצעים ו/או בוצעו בהצלחה רבה.

ביום 13 ביוני 2022 פורסם תשקיף מדף של החברה הנושא תאריך 14 ביוני 2022, באמצעותו החברה רשאית להנפיק סוגי ניירות ערך שונים, בהתאם להוראות הדין (להלן: "תשקיף המדף"). לפרטים נוספים אודות תשקיף מדף ראה דיווח מיידים של החברה מיום 13 ביוני 2022 (אסמכתא: 2022-01-072946). תוקף תשקיף המדף הינו שנתיים מיום האישור עם אופציה להארכה בשנה נוספת. נכון למועד פרסום דוח זה החברה לא הנפיקה מכוח תשקיף המדף המפורט בסעיף זה.

### **תקנה 11 – רשימת השקעות בחברות בת ובחברות כלולות לתאריך המאזן**

שם החברה המוחזקת	מספר המניות	סוג המניות	שווי נקוב	שיעור החזקה בהון	זכויות הצבעה ובסמכות למנות דירקטורים	שווי מאזני של ההשקעה באלפי ש"ח
אקסיליון בע"מ	317,260	רגילות	0.001 ש"ח	100%	100%	*
אקסיליון בולגריה	100	רגילות	1 לב בולגרי	100%	100%	*
אקסיליון ארה"ב	3,000	רגילות	0.01 דולר	100%	100%	*

### תקנה 13- הכנסות של חברות בנות וכלולות, והכנסות החברה מהן לתאריך המאזן:

כל הכנסות החברה הינה בגין פעילותה של אקסיליון בע"מ.

נכון למועד דוח זה, לא נתוו לאקסיליון תחבורה חכמה בע"מ, אקסיליון בולגריה ואקסיליון ארה"ב הכנסות מלקוחות חיצוניים.

### תקנה 14 – רשימת הלוואות:

החברה אינה עוסקת במתן הלוואות.

### תקנה 20 - מסחר בבורסה – והקצאת ניירות ערך לעובדים, נושאי משרה וחברי ועדה מייעצת:<sup>1</sup>

במהלך תקופת הדוח לא היתה הפסקת מסחר בניירות ערך של החברה.

להלן הקצאות שבוצעו בתקופת הדוח לעובדים, נושאי משרה, וחברי ועדה מייעצת:

א. ביום 04 בינואר 2022 בוצעה הקצאה פרטית של 280,000 כתבי אופציה לא סחירים הניתנים למימוש למניות רגילות של החברה מכוח מתאר לעובדים ל-3 עובדי החברה. לפרטים נוספים ראה דיווח מידי מיום 08 לדצמבר 2021 (אסמכתא 2021-01-177843). ודיווח מידי מיום 04 בינואר 2022 (אסמכתא 2022-01-002209).

ב. ביום 20 במרץ 2022 בוצעה הקצאה פרטית של 400,000 כתבי אופציה לא סחירים הניתנים למימוש למניות רגילות של החברה מכוח הצעה פרטית לסמנכ"ל מחקר ופיתוח בחברה. לפרטים נוספים ראה דיווח מידי מיום 24 בינואר 2022 (אסמכתא 2022-01-010717) ודיווח מידי מיום 20 במרץ 2022 (אסמכתא: 2022-01-031810).

ג. ביום 07 באפריל 2022, בוצעה הקצאה מכח מתאר לעובדים של 176,000 כתבי אופציה לא סחירים הניתנים למימוש למניות רגילות של החברה ל-4 עובדים של החברה. לפרטים נוספים ראה דיווח מיום 07 באפריל 2022 (אסמכתא 2022-01-044800).

ד. ביום 01 במאי 2022, בוצעה הקצאה פרטית של 200,000 כתבי אופציה לא סחירים הניתנים למימוש למניות רגילות של החברה ל-2 חברי הוועדה המייעצת למנכ"ל. לפרטים נוספים ראה דוח הצעה פרטית מיום 07 באפריל 2022 ואישור מנכ"ל הבורסה להקצאה מיום 28 באפריל 2022.

ה. ביום 02 באוגוסט 2022 בוצעה הקצאה מכח מתאר לעובדים של 1,415,000 כתבי אופציה לא סחירים הניתנים למימוש למניות רגילות של החברה ל-20 עובדים של החברה, כולל סמנכ"ל פיתוח. לפרטים נוספים ראה מתאר אופציות לעובדים שפרסמה החברה ביום 27 ביוני 2022 ודיווח משלים מיום 24 ביולי 2022 (אסמכתא 2022-01-094246).

---

<sup>1</sup> יובהר כי המועדים המופרטים בהתאם לתקנה זאת הם המועדים שבהם הוקצו בפועל ניירות הערך לאחר קבלת כל האישורים הנדרשים ואישור הבורסה לניירות ערך בתל אביב לרישומם למסחר של המניות שינבעו מניירות הערך ההמירים, ככל שאלה הוקצו. לפיכך, מועד הזכאות של מקבל האופציה ("מועד הענקה") יהיה מוקדם ממועד ההקצאה בפועל.

- ו. ביום 02 באוגוסט 2022, בוצעה הקצאה פרטית של 290,000 כתבי אופציה לא סחירים הניתנים למימוש למניות רגילות של החברה לניצע, חבר הוועדה המייעצת למנכ"ל החברה. לפרטים נוספים ראה דיווח מיום 27 ביוני 2022 שפרסמה החברה (דוח מידי על הצעה פרטית שאינה מהותית ואינה חריגה) ודיווח מיום 26 ביולי 2022 (אסמכתא 414815).
- ז. ביום 09 באוגוסט 2022, בוצעה הקצאה פרטית של 800,000 כתבי אופציה לא סחירים הניתנים למימוש למניות רגילות של החברה למנכ"ל החברה. לפרטים נוספים ראה דיווח מיום 27 ביוני 2022 שפרסמה החברה (אסמכתא 2022-01-079615), דיווח משלים מיום 24 ביולי 2022 (דוח מידי בדבר כינוס אסיפה כללית מיוחדת של בעלי המניות של החברה), דיווח מיום 04 באוגוסט 2022 (אסמכתא 2022-01-098998) ודיווח מיום 09 באוגוסט 2022 (אסמכתא 2022-01-415551).
- ח. ביום 28 בדצמבר 2022, בוצעה הקצאה מכח מתאר לעובדים של 365,000 כתבי אופציה לא סחירים הניתנים למימוש למניות רגילות של החברה ל-7 עובדים. לפרטים נוספים ראה מתאר אופציות לעובדים שפרסמה החברה ביום 27 ביוני 2022 ודיווח משלים מיום 24 ביולי 2022 (אסמכתא 2022-01-094246).
- ט. ביום 28 בדצמבר 2022, בוצעה הקצאה פרטית של 200,000 כתבי אופציה לא סחירים הניתנים למימוש למניות רגילות של החברה לסמנכ"לית כספים. לפרטים נוספים ראה דיווח מיום 23 בנובמבר 2022 (דוח מידי על הצעה פרטית שאינה מהותית ואינה חריגה) ודיווח מיום 22 בדצמבר (אישור לרישום ניירות ערך למסחר).
- י. ביום 28 בדצמבר 2022, אישרה האסיפה הקצאה פרטית של 1,300,000 כתבי אופציה לא סחירים הניתנים למימוש למניות רגילות של החברה ל-4 דירקטורים של החברה מתוכם 1,000,000 כתבי אופציה ליו"ר הדירקטוריון. לפרטים נוספים ראה דיווח מיום 23 בנובמבר שפרסמה החברה (דוח מידי על אסיפה, אסמכתא 2022-01-141157) ודיווח מיום 29 בדצמבר 2022 (אסמכתא 2022-01-157825). ביום 15 במרץ 2023 הודיע יו"ר הדירקטוריון לוועדת התגמול על החלטתו לוותר על האופציות להן זכאי. לפרטים נוספים ראה תקנה 21 לפרק זה.

#### **תקנה 21 - תגמולים לבעלי עניין ולנושאי משרה בכירה**

להלן פירוט התגמולים ששולמו לכל אחד מחמשת בעלי התגמולים הגבוהים ביותר מבין נושאי המשרה בחברה, בקשר עם כהונתם בחברה וכן תגמולים ששולמו לבעלי עניין בחברה, בשנת 2022 (באלפי ש"ח):

סה"כ (באלפי ש"ח)	תגמולים אחרים* (באלפי ש"ח)	תגמולים בעבור שירותים (באלפי ש"ח) <sup>2</sup>							פרטי מקבל התגמולים				
		אחר	עמלה	דמי יעוץ	דמי ניהול	תשלום מבוסס מניות <sup>3</sup>	מענק	שכר	שיעור החזקה בהון התאגיד	היקף המשרה	תפקיד	שם	
<b>שנת 2022</b>													
2,898						1,590	182	1,126 <sub>4</sub>		100%	מנכ"ל	יעקב סלע	
980						237	129	614		100%	סמנכ"ל מחקר ופיתוח	יונתן בן דוד	
840								840	20.92%	100%	סמנכ"ל פיתוח עסקי ודירקטור	אילן וייצמן	
805						502		303	0.77%	25%	נשיא חברת אקסיליון ארה"ב	גיון פורקארי	
332						5		332		100%	סמנכ"ל כספים עד ליום 22.5.2022	משה פינק	
322						42		280		50%	סמנכ"לית כספים החל מיום 22.5.2022	דנה יעקב גרבלי	

### עיקרי פרטי ההתקשרויות עם נושאי משרה בכירה בחברה ובעלי עניין בחברה

#### קובי סלע – מנכ"ל

בתקופת הדוח מר סלע זכאי עבור היקף משרה של 100%, לשכר חודשי קבוע בסך של כ-70 אלפי ש"ח ברוטו. כמו כן, בנוסף לשכר החודשי עשוי להיות זכאי לבונוס של עד 5 משכורות על בסיס תוכנית יעדים של החברה ויעדים מוגדרים ספציפיים. מר סלע זכאי לביטוח מנהלים, פיצויי פיטורים קרן השתלמות, קופת גמל והפרשות סוציאליות בהתאם להסכם העסקתו. בנוסף, זכאי ל-22 ימי חופשה בשנה אשר יגדלו כל שנה ועד למקסימום של 28 ימים. בהתאם להסכם עסקתו ואישורם שהתקבלו בחודש אוקטובר 2021 הוקצו למר סלע 1,355,000 אופציות (לא סחירות) בתוספת מימוש של 5.51 ש"ח לכל כתב אופציה וביום 9 באוגוסט 2022 הוקצו 800,000 אופציות (לא סחירות) למניות החברה בתוספת מימוש של 2.25 ש"ח לכל כתב אופציה. במהלך תקופת הדוח הכירה החברה בהוצאות בגין תשלום הוני למר סלע בסך כולל של כ-1,590 אלפי ש"ח. כמו כן, זכאי לעלות אחזקת רכב בעלות חודשית של כ-7.5 אלפי ש"ח במונחי עלות מעביד (או חלופת החזר בהתאם להחלטת

<sup>2</sup> מובהר בזאת כי הנתונים המוצגים בטבלה להלן הינם בהתאם לדוחותיה הכספיים המאוחדים של החברה. כל הנתונים מוצגים במונחי עלות לחברה.

<sup>3</sup> תשלום מבוסס מניות, כולל כתבי אופציות שהוענקו לדירקטורים ונושאי משרה. סך תשלום מבוסס מניות חושב לפי שווי ההוגן של המכשירים ההונים במועד הענקתם, והוכרז בהתאם למועדי ההבשלה כפי שנרשם בדוחותיה הכספיים המאוחדים של החברה ליום 31 בדצמבר 2022.

<sup>5</sup> יובהר, כי מאחר ומר פינק סיים כהונתו כסמנכ"ל הכספים של החברה, טרם הבשלת כתבי האופציה, נרשם היפוך הוצאה (הכנסה) בדוחותיה הכספיים של החברה בגין שנת 2022, על כן, סכום זה לא נכלל במסגרת זו.

המנכ"ל, הכולל את כל התשלומים וההוצאות הקשורים לשימוש והחזקת הרכב כאמור). בנוסף לגמול הקבוע וההוני, זכאי מר סלע להחזר הוצאות עסקיות סבירות שנדרש להוציא במסגרת העסקתו בחברה, בהתאם לנהלי החברה לגבי הוצאות עסקיות של נושאי משרה ובכפוף להגשת דוח הוצאות וצירוף קבלות מתאימות. ביום 28 בדצמבר 2022, אישר דירקטוריון החברה את העלאת שכרו של מר קובי סלע בכ-7% בתוקף מיום 1 בינואר 2023, אשר עומד בתנאי התגמול. בהתאם לתוכנית היעדים האסטרטגיים אשר נקבעה על ידי ועדת התגמול ודירקטוריון החברה, נקבעו לקובי סלע בגין שנת 2022 יעדי תגמול מאתגרים, אשר כוללים יעדים עסקיים ויעדי פיתוח במשקולות תגמול שונות, ומתייחסים לפיתוח עסקי, פיתוח פיילוטים, קידום פיילוטים איכותיים וכיו"ב, על בסיס מאתגר ונרחב. יעדים נוספים בתחום, הכוללים יעדי פיתוח עסקי וטכנולוגי הוגדרו גם ביחס לשנת 2023. שיעור התגמול בגין שנת 2022 עמד על 182 אלפי ש"ח.

#### יונתן בן דוד – סמנכ"ל מחקר ופיתוח

יונתן בן דוד מכהן כסמנכ"ל מחקר ופיתוח של החברה החל מיום 20 במרץ 2022. מר בן דוד זכאי עבור היקף משרה של 100%, לשכר חודשי קבוע בסך של כ-50 אלפי ש"ח ברוטו. בנוסף לשכר החודשי עשוי להיות זכאי לבונוס של עד 3 משכורות על בסיס תוכנית יעדים של החברה ויעדים מוגדרים ספציפיים. בנוסף זכאי לתנאים סוציאליים, וזכאי ל-22 ימי חופשה בשנה אשר יגדלו כל שנה ועד למקסימום של 28 ימים. כמו כן, בהתאם להסכם עסקתו ואישורם שהתקבלו הוקצו למר בן דוד 400,000 אופציות (לא סחירות) המורות למניות החברה בתוספת מימוש של 3.22 ש"ח לכל כתב אופציה ו-200,000 אופציות (לא סחירות) המורות למניות החברה בתוספת מימוש של 2.25 ש"ח לכל כתב אופציה. במהלך תקופת הדוח, הכירה החברה בהוצאות בגין תשלום הוני למר בן דוד בסך כולל של כ-237 אלפי ש"ח. בנוסף לגמול הקבוע וההוני, זכאי מר בן דוד להחזר הוצאות עסקיות סבירות שנדרש להוציא במסגרת העסקתו בחברה, בהתאם לנהלי החברה לגבי הוצאות עסקיות של נושאי משרה ובכפוף להגשת דוח הוצאות וצירוף קבלות מתאימות. בהתאם לתוכנית היעדים האסטרטגיים אשר נקבעה על ידי ועדת התגמול ודירקטוריון החברה, נקבעו ליונתן בן דוד בגין שנת 2022 יעדי תגמול מאתגרים, אשר כוללים יעדי השגת אבני דרך טכנולוגיות ויעדי פיתוח פיילוטים במשקולות תגמול שונות, ומתייחסים לפיתוח טכנולוגי קידום פיילוטים איכותיים וכיו"ב, על בסיס מאתגר ונרחב. יעדים נוספים בתחום, הכוללים יעדי פיתוח טכנולוגי ויעדי פיתוח פיילוטים הוגדרו גם ביחס לשנת 2023. שיעור התגמול בגין שנת 2022 עמד על 129 ש"ח.

#### דנה יעקב גרבלי – סמנכ"לית כספים

דנה יעקב גרבלי מכהנת כסמנכ"לית כספים של החברה החל מיום 30 במאי 2022. גברת יעקב גרבלי זכאית עבור היקף משרה של 50%, לדמי יעוץ בסך חודשי קבוע של כ-35 אלפי ש"ח, בתוספת מע"מ כדין, לא כולל החזרי הוצאות. כמו כן, הוקצו לגברת יעקב גרבלי 200,000 אופציות (לא סחירות) המורות למניות החברה בתוספת מימוש של 1.58 ש"ח לכל כתב אופציה. במהלך תקופת הדוח הכירה החברה בהוצאות בגין תשלום הוני לגברת יעקב גרבלי בסך כולל של כ-42 אלפי ש"ח. בנוסף לגמול הקבוע וההוני, זכאית גברת יעקב גרבלי להחזר הוצאות עסקיות סבירות שנדרשת להוציא במסגרת מתן שירותיה לחברה, בהתאם לנהלי החברה לגבי הוצאות עסקיות של נושאי משרה ובכפוף להגשת דוח הוצאות וצירוף קבלות מתאימות, והכל על פי הנחיות החברה.

#### אילן וייצמן – סמנכ"ל פיתוח עסקי ודירקטור

בתקופת הדוח מר וייצמן זכאי עבור היקף משרה של 100%, לדמי ניהול בסך חודשי קבוע של כ-65 אלפי ש"ח, בתוספת מע"מ כדין, לא כולל החזרי הוצאות. בנוסף לגמול הקבוע, זכאי מר וייצמן להחזר 5 אלפי ש"ח בתוספת מע"מ בגין הוצאות רכב ודלק. הוצאות עסקיות סבירות שנדרש להוציא במסגרת מתן שירותיו לחברה, בהתאם

לנהלי החברה לגבי הוצאות עסקיות של נושאי משרה ובכפוף להגשת דוח הוצאות וצירוף קבלות מתאימות, והכל על פי הנחיות החברה. בנוסף זכאי מר וייצמן ל-24 ימי חופשה לכל שנת העסקה.

#### ג'ון פורקארי – נשיא חברת אקסיליון ארה"ב

בתקופת הדוח מר פורקארי זכאי עבור היקף משרה של 25%, לשכר חודשי קבוע של כ-25 אלפי ש"ח, במונחי עלות מעביד. כמו כן, הוקצו למר פורקארי 200,000 אופציות (לא סחירות) למניות החברה בתוספת מימוש של 5.52 ש"ח לכל כתב אופציה. במהלך תקופת הדוח הכירה החברה בהוצאות בגין תשלום הוני למר פורקארי בסך כולל של כ-502 אלפי ש"ח. בנוסף לגמול הקבוע וההוני, זכאי מר פורקארי להחזר הוצאות עסקיות סבירות שנדרש להוציא במסגרת מתן שירותיו לחברה, בהתאם לנהלי החברה לגבי הוצאות עסקיות של נושאי משרה ובכפוף להגשת דוח הוצאות וצירוף קבלות מתאימות, והכל על פי הנחיות החברה.

#### משה פינק – סמנכ"ל כספים יוצא (סיים את תפקידו ביום 22 במאי 2022)

בתקופת הדוח מר פינק היה זכאי עבור היקף משרה של 100%, לשכר חודשי קבוע בסך של כ-53 אלפי ש"ח ברוטו. בנוסף לגמול הקבוע, היה זכאי מר פינק להחזר הוצאות עסקיות סבירות שנדרש להוציא במסגרת מתן שירותיו לחברה, בהתאם לנהלי החברה לגבי הוצאות עסקיות של נושאי משרה ובכפוף להגשת דוח הוצאות וצירוף קבלות מתאימות, והכל על פי הנחיות החברה. יובהר כי מר משה פינק, סיים כהונתו בחברה בתום תקופת הודעה מוקדמת ביום 22 במאי 2022. בגין סיום יחסי עובד מעביד שולמו למר משה פינק פדיון ימי חופשה בסך של כ-29 אלפי ש"ח.

#### מדיניות תגמול

ביום 19 באוקטובר 2021 אישרה אסיפת בעלי המניות את מדיניות תגמול לנושאי משרה בחברה. לפרטים נוספים אודות מדיניות התגמול של החברה אשר הינה בתוקף נכון למועד דוח זה ראה דוח זימון האסיפה הכללית שפרסמה החברה ביום 18.10.2021 (מספר אסמכתא 156984-01-2021).

#### גמול דירקטורים

הדירקטורים המכהנים בחברה, זכאים לגמול שנתי וגמול השתתפות בישיבה, בהתאם לסכום הקבוע בתקנות החברות (כללים בדבר גמול והוצאות לדירקטור חיצוני) התש"ס – 2000 ("תקנות הגמול"), בהתאם לדרגה בה מסווגת החברה. דירקטורים אשר מכהנים בחברה, כולל דירקטורים המכהנים גם כנושאי משרה בחברה לא זכאים לגמול דירקטורים בנוסף ליתר תנאי התגמול להם הם זכאים כנושאי משרה בחברה. במהלך שנת 2022 הסתכם הגמול לדירקטורים שכהינו בחברה בכ-368 אלפי ש"ח. יובהר כי מר אילן ויצמן המכהן כדירקטור וסמנכ"ל פיתוח עסקי, אינו זכאי לגמול נוסף בגין תפקידו כדירקטור. יובהר כי נכון למועד זה, והחל מיום כהונתו, יו"ר הדירקטוריון, אשר פועל במשרה פעילה ונרחבת בחברה, אינו מושך גמול יו"ר ייעודי (למעט גמול כפי שמשולם ליתר חברי הדירקטוריון, כמפורט בתקנות הגמול).

בתקופת הדוח, הוענקו כתבי אופציה לא סחירים לדירקטורים שאינם חיצוניים של החברה (ולמעט יו"ר החברה) בהתאם לאישור האסיפה הכללית מיום 28 בדצמבר 2022. לפרטים נוספים ראה דיווח מיום 23 בנובמבר שפרסמה החברה (דוח מיידי על אסיפה, אסמכתא 141157-01-2022) ודיווח מיום 29 בדצמבר 2022 (מספר אסמכתא 157825-01-2022).

כמו כן, החליטה האסיפה הכללית של החברה בשנת 2022, לאחר אישור אורגני החברה, להקצות ליו"ר הדירקטוריון של החברה 1,000,000 כתבי אופציה לא סחירים, בשים לב לפעילותו הענפה בחברה ותרומתו לחברה. על אף האמור, ועדת התגמול קיבלה את בקשתו של יו"ר הדירקטוריון לוותר על ביצוע ההקצאה

הנוכחית וזאת על מנת לאפשר מרווח הקצאות לטובת עובדי החברה ומנהלי פיתוח עסקי וטכנולוגי, לטובת מימוש אסטרטגיית הצמיחה של החברה ויצירת תמריץ שימור הולם לעובדי החברה המלווים את פעילות הצמיחה כאמור. החברה תהא רשאי לשקול תגמול ו/או הקצאות נוספות בעתיד, אשר תאושרנה במנגנונים הנדרשים.

#### **תקנה 21א – השליטה בתאגיד**

מיום 30 ביוני 2021 ועד נכון למועד הדוח, החברה הנה ללא גרעין שליטה.

#### **תקנה 22 – עסקאות עם בעלי שליטה**

כאמור בתקנה 21א לעיל, נכון למועד הדוח החברה הנה ללא גרעין שליטה.

#### **תקנה 24 – החזקות בעלי עניין ונושאי משרה בכירה**

לפרטים בדבר מצבת החזקות ניירות ערך על ידי בעלי עניין ונושאי משרה בכירה בחברה, ראו דיווח מיידי של החברה מיום 28 בפברואר 2023 (אסמכתא 2023-01-022491)<sup>6</sup>, המידע הכלול בדוח האמור מובא על דרך ההפניה.

#### **תקנה 24א - הון רשום, הון מונפק וניירות ערך המירים**

הון רשום: 1,000,000,000 מניות רגילות ללא ע.ג.

הון מונפק ונפרע: 29,074,311 מניות רגילות ללא ע.ג.

ניירות ערך המירים: 1,422,323 כתבי אופציה סחירים (סדרה 4) המירים ל- 1,422,323 מניות רגילות של החברה; כמו כן קיימים בחברה 8,830,803 כתבי אופציה לא סחירים המירים לעד 8,830,803 מניות רגילות של החברה אשר הוקצו לעובדים, דירקטורים ונושאי משרה בחברה. לפרטים נוספים אודות מצבת ההון של החברה ראה דיווח מיידי מיום 28 לפברואר 2023 (אסמכתא: 2023-01-022461).

מניות רדומות: נכון למועד הדוח אין בחברה מניות רדומות.

#### **תקנה 24ב - מרשם בעלי המניות**

לפרטים אודות מרשם בעלי המניות של החברה ראה דיווח מיידי של החברה מיום 28 בפברואר 2023 (אסמכתא: 2023-01-022461).

#### **תקנה 26 - הדירקטורים של התאגיד (למועד פרסום הדוח)**

שם מלא	עמי ברלב <sup>7</sup>
תפקיד	יו"ר הדירקטוריון
תחילת כהונה:	29.06.2021
מספר זיהוי:	031669542

<sup>6</sup> ביום 28.2.2023 הוקצו לשלושה דירקטורים בחברה 300,000 אופציות מכוח אישור שניתן ב-28.12.2022. <sup>7</sup> לפרטים נוספים ראה דיווח מיידי של החברה מיום 29.06.2021 (מספר אסמכתא 2021-01-044905) ודיווח מיום 7.11.2021 (אסמכתא 2021-01-163875).



01.06.1978	תאריך לידה:
גולדה מאיר 17, הוד השרון	מען להמצאת כתבי בית דין:
ישראלית	אזרחות:
לא	חברות בוועדות הדירקטוריון:
לא	דח"צ:
לא	דירקטור בלתי תלוי:
לא	עובד של החברה, חברה בת, חברה קשורה או של בעל עניין:
לא	האם הדירקטור הינו בן משפחה של בעל עניין אחר בתאגיד:
LLB – אוניברסיטת בר אילן	השכלה:
<p>יולי 2021 – כיום : יו"ר דירקטוריון אקסיליון תחבורה חכמה בע"מ.</p> <p>2019 - כיום : יו"ר דירקטוריון פעיל, קבוצת גילת טלקום גלובל בע"מ (והחברות הבנות שלה).</p> <p>2021-2022 – יו"ר קאנומד תעשיות קנאביס רפואי בע"מ</p> <p>2019 – 2020 : בי קומיוניקיישנס בע"מ, מנכ"ל ודירקטור - חברה ציבורית הנסחרת בבורסה בתל-אביב ובנאסד"ק.</p> <p>2018 – 2019 : לשעבר - אינטרנט גולד קווי זהב, יו"ר פעיל; בי קומיוניקיישנס בע"מ, יו"ר פעיל -חברות ציבוריות הנסחרות בבורסה בתל-אביב ובנאסד"ק.</p> <p>כיום - מנהל כללי בחברת אידיבי פיתוח בע"מ (מצויה בהליכי מכירה/מימוש).</p> <p>2019-2022 - דירקטור פעיל ויו"ר וועדות דירקטוריון בחברת West Indian Ocean Cable Company (WIOCC) - אחת מחברות התקשורת והסיבים האופטיים הגדולות והמובילות באפריקה.</p> <p>החל משנת 2017 ועד 2019 : דירקטור בחברות בתחום התקשורת: פלאפון תקשורת בע"מ, בזק בינלאומי בע"מ, בזק אונליין בע"מ, די.בי.אס. שירותי לוויין (1998) בע"מ. דירקטור בחברת "בזק" (ציבורית, תל-אביב), לרבות חברות מקבוצת "בזק".</p> <p>2014 – 2018 : סמנכ"ל במטה קבוצת יורוקום תקשורת ויועמ"ש הקבוצה (תפקיד היועמ"ש החל בשנת 2008)</p> <p>2018 – 2021 : ניהול פרקטיקה עצמאית בתחום עריכת הדין עם התמחות בשוק ההון, חברות</p>	עיסוקים עיקריים ב-5 השנים האחרונות:

<p>ציבוריות וליווי הנפקות מורכבות; תהליכי M&amp;A וכיו"ב.</p> <p>כיום: דירקטור – ישראייר גרופ בע"מ; דירקטור בחברת וסטו בע"מ (התנדבותי); מודיעין אנרגיה בע"מ, גפן התחדשות עירונית בע"מ.</p>	
כמפורט לעיל	<b>תאגידים אחרים בהם מכהן כדירקטור, או מכהן כיחיד המכהן כדירקטור מטעם התאגיד:</b>
כן	<b>בעל מומחיות חשבונאית ופיננסית:</b>
כן	<b>האם החברה רואה אותו כבעל מומחיות חשבונאית ופיננסית לצורך עמידה במספר המזערי שקבע הדירקטוריון:</b>

שם מלא	לורי הנובר <sup>8</sup>
תפקיד	דירקטורית חיצונית
תחילת כהונה:	09.08.2020
מספר זיהוי:	015728785
תאריך לידה:	27.10.1959
מען להמצאת כתבי בית דין:	דבורה 6, כוכב יאיר
אזרחות:	ישראלית ואמריקאית
חברות בוועדות הדירקטוריון:	כן. ועדת ביקורת, ועדת תגמול, ועדת מאזן
דח"צ:	כן
דירקטור בלתי תלוי:	לא
עובד של החברה, חברה בת, חברה קשורה או של בעל עניין:	לא
האם הדירקטור הינו בן משפחה של בעל עניין אחר בתאגיד:	לא
השכלה:	BA כללי – אוניברסיטת פנסילבניה; BS כלכלה – Wharton School אוניברסיטת פנסילבניה; MBA במנהל עסקים – אוניברסיטת ניו-יורק.
עיסוקים עיקריים ב-5 השנים האחרונות:	סמנכ"לית כספים- חברת קורניית דיגיטל בע"מ החל משנת 2022 עד היום סמנכ"לית בכירה, סמנכ"לית כספים - חברת נטפים משנת 2013 עד שנת 2022

<sup>8</sup> לפרטים נוספים ראה דיווח מיידי של החברה מיום 09.08.2020 (מספר אסמכתא 01-076378-2020).

קרנית דיגיטל בע"מ; גשר (ארגון ללא מטרת רווח); סבוריט בע"מ	תאגידים אחרים בהם מכהן כדירקטור, או מכהן כיחיד המכהן כדירקטור מטעם התאגיד:
כן	בעל מומחיות חשבונאית ופיננסית:
כן	האם החברה רואה אותו כבעל מומחיות חשבונאית ופיננסית לצורך עמידה במספר המזערי שקבע הדירקטוריון:

שם מלא	אליעזר כרמון <sup>9</sup>
תפקיד	דירקטור חיצוני
תחילת כהונה:	09.08.2020
מספר זיהוי:	022149751
תאריך לידה:	19.11.1965
מען להמצאת כתבי בית דין:	מרגלית 23, שוהם
אזרחות:	ישראלית
חברות בוועדות הדירקטוריון:	כן. ועדת ביקורת, ועדת תגמול, ועדת מאזן
דח"צ:	כן
דירקטור בלתי תלוי:	לא
עובד של החברה, חברה בת, חברה קשורה או של בעל עניין:	לא
האם הדירקטור הינו בן משפחה של בעל עניין אחר בתאגיד:	לא
השכלה:	BA כלכלה וחשבונאות – אוניברסיטת בר אילן; MA כלכלה – אוניברסיטת אוטגו, ניו זילנד
עיסוקים עיקריים ב-5 השנים האחרונות:	סמנכ"ל כספים – מייקרוסופט ישראל מחקר ופיתוח (2002) בע"מ;
תאגידים אחרים בהם מכהן כדירקטור, או מכהן כיחיד המכהן כדירקטור מטעם התאגיד:	לשכת המסחר ישראל ארה"ב
בעל מומחיות חשבונאית ופיננסית:	כן
האם החברה רואה אותו כבעל מומחיות חשבונאית ופיננסית לצורך עמידה במספר המזערי שקבע הדירקטוריון:	כן

שם מלא	עוזי נבון <sup>10</sup>
--------	-------------------------

<sup>9</sup> לפרטים נוספים ראה דיווח מיידי של החברה מיום 09.08.2020 (מספר אסמכתא 076384-01-2020).  
<sup>10</sup> לפרטים נוספים ראה דיווח מיידי של החברה מיום 03.12.2020 (מספר אסמכתא 123718-01-2020).

תפקיד	דירקטור בלתי תלוי
תחילת כהונה:	03.12.2020
מספר זיהוי:	59303263
תאריך לידה:	28.02.1965
מען להמצאת כתבי בית דין:	השחפים 31, רעננה 4372426
אזרחות:	ישראלית
חברות בוועדות הדירקטוריון:	כן. ועדת ביקורת, ועדת תגמול, ועדת מאזן
דח"צ:	לא
דירקטור בלתי תלוי:	כן
עובד של החברה, חברה בת, חברה קשורה או של בעל עניין:	לא
האם הדירקטור הינו בן משפחה של בעל עניין אחר בתאגיד:	לא
השכלה:	בוגר – מתמטיקה ומחשבים – אוניברסיטת תל אביב; מוסמך – מנהל עסקים – אוניברסיטת תל אביב;
עיסוקים עיקריים ב-5 השנים האחרונות:	מנכ"ל אורקל ישראל (למעלה מחמש שנים);
תאגידיים אחרים בהם מכהן כדירקטור, או מכהן כיחיד המכהן כדירקטור מטעם התאגיד:	אין
בעל מומחיות חשבונאית ופיננסית:	לא
האם החברה רואה אותו כבעל מומחיות חשבונאית ופיננסית לצורך עמידה במספר המזערי שקבע הדירקטוריון:	לא

שם מלא	גורא ייב <sup>11</sup>
תפקיד	דירקטור
תחילת כהונה:	04.07.2021
מספר זיהוי:	065084386
תאריך לידה:	08.05.1948
מען להמצאת כתבי בית דין:	שדרות הנשיא 52, חיפה
אזרחות:	ישראלית
חברות בוועדות הדירקטוריון:	לא

<sup>11</sup> לפרטים נוספים ראה דיווח מיידי של החברה מיום 04.07.2021 (אסמכתא 048223-01-2021) ומיום 7.11.2021 (אסמכתא 163875-01-2021).

לא	דח"צ:
לא	דירקטור בלתי תלוי:
לא	עובד של החברה, חברה בת, חברה קשורה או של בעל עניין:
לא	האם הדירקטור הינו בן משפחה של בעל עניין אחר בתאגיד:
תואר ראשון – פיזיקה וכימיה – האוניברסיטה העברית; תואר שני – כימיה אי-אורגנית – האוניברסיטה העברית; תואר שלישי -כימיה פיזיקלית – האוניברסיטה העברית	השכלה:
מנהל הקמה – מרכז לאומי לפיתוח מערכות סיליקון; סמנכ"ל פיתוח – מגיק ליפ ישראל; GM חומרה – מיקרוסופט ישראל	עיסוקים עיקריים ב-5 השנים האחרונות:
לא	תאגידים אחרים בהם מכהן כדירקטור, או מכהן כיחיד המכהן כדירקטור מטעם התאגיד:
לא	בעל מומחיות חשבונאית ופיננסית:
לא	האם החברה רואה אותו כבעל מומחיות חשבונאית ופיננסית לצורך עמידה במספר המזערי שקבע הדירקטוריון:

שי מי <sup>12</sup>	שם מלא
דירקטור	תפקיד
29.06.2021	תחילת כהונה:
029410214	מספר זיהוי:
25.04.1972	תאריך לידה:
ברנר 37, הרצליה	מען להמצאת כתבי בית דין:
ישראלית	אזרחות:
לא	חברות בוועדות הדירקטוריון:
לא	דח"צ:
לא	דירקטור בלתי תלוי:
לא	עובד של החברה, חברה בת, חברה קשורה או של בעל עניין:

<sup>12</sup> לפרטים נוספים ראה דיווח מיידי של החברה מיום 29.06.2021 (אסמכתא 044911-01-2021) ומיום 7.11.2021 (אסמכתא 163875-01-2021).

לא	האם הדירקטור הינו בן משפחה של בעל עניין אחר בתאגיד:
LLB – אוניברסיטת תל-אביב ; MBA התמחות במימון וחשבונאות – אוניברסיטת תל-אביב	השכלה:
סמנכ"ל פיתוח עסקי – כימיקלים לישראל ; יו"ר דירקטוריון - כימדע כימיקלים עדינים	עיסוקים עיקריים ב-5 השנים האחרונות:
לא	תאגידיים אחרים בהם מכהן כדירקטור, או מכהן כיחיד המכהן כדירקטור מטעם התאגיד:
כן	בעל מומחיות חשבונאית ופיננסית:
כן	האם החברה רואה אותו כבעל מומחיות חשבונאית ופיננסית לצורך עמידה במספר המזערי שקבע הדירקטוריון:

שם מלא	אילן וייצמן <sup>13</sup>
תפקיד	דירקטור וסמנכ"ל פיתוח עסקי
תחילת כהונה:	03.12.2020
מספר זיהוי:	024264988
תאריך לידה:	14.07.1969
מען להמצאת כתבי בית דין:	רות 24, חיפה 3440431
אזרחות:	ישראלית
חברות בוועדות הדירקטוריון:	לא
דח"צ:	לא
דירקטור בלתי תלוי:	לא
עובד של החברה, חברה בת, חברה קשורה או של בעל עניין:	סמנכ"ל פיתוח עסקי באקסיליון בע"מ (חברה בת של החברה).
האם הדירקטור הינו בן משפחה של בעל עניין אחר בתאגיד:	לא
השכלה:	בוגר – הנדסת מחשבים – הטכניון – מכון טכנולוגי לישראל ; מוסמך – מנהל עסקים – אוניברסיטת חיפה ;
עיסוקים עיקריים ב-5 השנים האחרונות:	סמנכ"ל פיתוח עסקי באקסיליון בע"מ – שנה וחצי ; סמנכ"ל טכנולוגיות באקסיליון בע"מ – שנתיים וחצי ; מנכ"ל אקסיליון בע"מ – 8 שנים ; מנכ"ל ויו"ר אנבורי בע"מ (חברה בשליטתו) – 3 שנים ;

<sup>13</sup> לפרטים נוספים ראה דיווח מיידי של החברה מיום 03.12.2020 (מספר אסמכתא 123691-01-2020).

אקסיליון בע"מ, אנבורי בע"מ	תאגידים אחרים בהם מכהן כדירקטור, או מכהן כיחיד המכהן כדירקטור מטעם התאגיד:
לא	בעל מומחיות חשבונאית ופיננסית:
לא	האם החברה רואה אותו כבעל מומחיות חשבונאית ופיננסית לצורך עמידה במספר המזערי שקבע הדירקטוריון:

**דירקטורים שכהונתם הסתיימה במהלך תקופת הדוח ובתקופה שלאחריה עד למועד הדוח:**

**תקנה 26א – נושאי משרה בכירה (שאינם דירקטורים בחברה) למועד פרסום הדוח:**

שם פרטי	יעקב סלע <sup>14</sup>
תפקיד	מנכ"ל
תחילת כהונה	05.09.2021
מספר זיהוי	058324658
תאריך לידה	03.10.1963
מען להמצאת כתבי בית דין	רחוב גן עוז 5, פרדס חנה
אזרחות	ישראלית
האם הינו בן משפחה של בעל עניין אחר בתאגיד	לא.
השכלה	B.Sc. – הנדסת מחשבים – מכון טכנולוגי לישראל
עיסוקים עיקריים ב-5 השנים האחרונות	מנכ"ל, ולאחר מכן נשיא – יוניספקטרל בע"מ – אוקטובר 2016 – יוני 2021.

שם פרטי	דנה יעקב גרבלי <sup>15</sup>
תפקיד	סמנכ"לית כספים
תחילת כהונה	30.05.2022
מספר זיהוי	041705419
תאריך לידה	9.11.1983
מען להמצאת כתבי בית דין	בן גוריון 2 נתניה
אזרחות	ישראלית

<sup>14</sup> לפרטים נוספים ראה דיווח מיידי של החברה מיום 05.09.2021 (מספר אסמכתא 077077-01-2020).

<sup>15</sup> לפרטים נוספים ראה דיווח מיידי של החברה מיום 15.05.2022 (אסמכתא 058294-01-2022).

<sup>15</sup> לפרטים נוספים ראה דיווח מיידי מיום 20 במרץ 2022 (אסמכתא: 031789-01-2022)

האם הינו בן משפחה של בעל עניין אחר בתאגיד	לא.
השכלה	בוגרת מנהל עסקים וחשבונאות - המכללה למנהל מוסמכת - מנהל עסקים ומימון- המכללה למנהל
עיסוקים עיקריים ב-5 השנים האחרונות	שותפה ובעלים – A2Z Finance - שירותי ייעוץ חשבונאיים – החל מ-2017- היום
	סמנכ"לית כספים - אנטרה ביו בע"מ - החל מיוני 2019 - היום
	סמנכ"לית כספים - וילק טכנולוגיות בע"מ- החל מנובמבר 2017- ינואר 2022
	סמנכ"לית כספים - סונוביה בע"מ- החל מספטמבר 2020 - אוקטובר 2021
	מנכ"לית וסמנכ"לית כספים- ביומדיקו הדרים בע"מ- החל ממרץ 2019 עד דצמבר 2019
	מנהלת בכירה- קסלמן וקסלמן רואי חשבון -10 שנים (עד שנת 2016)

שם פרטי	יונתן בן דוד <sup>16</sup>
תפקיד	סמנכ"ל מחקר ופיתוח
תחילת כהונה	20.03.2022
מספר זיהוי	060866076
תאריך לידה	15.09.1982
מען להמצאת כתבי בית דין	אנפה 4, עתלית
אזרחות	ישראלית
האם הינו בן משפחה של בעל עניין אחר בתאגיד	לא
השכלה	הנדסת מחשבים
עיסוקים עיקריים ב-5 השנים האחרונות	סמנכ"ל פיתוח – בונדאיט – 2020 עד פברואר 2021 מנהל קבוצת פיתוח – ורינט מערכות – 2017-2020

שם פרטי	ג'ון פורקאר <sup>17</sup>
תפקיד	נשיא חברת אקסיליון ארה"ב (חברה נכדה)

<sup>17</sup> לפרטים נוספים ראה דיווח מיידי של החברה מיום 15.12.2020 (אסמכתא 128245-01-2020).



14.12.2020	תחילת כהונה
דרכון אמריקאי – 475237114	מספר זיהוי
14.12.1958	תאריך לידה
Kilmer St. 6016, Cheverly, Maryland 20785-1219. US	מען להמצאת כתבי בית דין
אמריקאית	אזרחות
לא	האם הינו בן משפחה של בעל עניין אחר בתאגיד
בוגר – Bachelor of Art – University of Dayton ; אחר – Public Administration – Nelson A. Rockefeller College NY	השכלה
Managing Partner – 3P Enterprises Private Limited – החל מחודש יולי 2020 President, US Advisory Services – WSP USA - ינואר 2014-יולי 2020	עיסוקים עיקריים ב-5 השנים האחרונות

שם פרטי	גלי גנה
תפקיד	מבקר פנימי
תחילת כהונה	25/03/2021
מספר זיהוי	059674770
תאריך לידה	02/06/1965
מען להמצאת כתבי בית דין	מצדה 7 בני ברק
אזרחות	ישראלית
האם הינו בן משפחה של בעל עניין אחר בתאגיד	לא
השכלה	רואה חשבון, BA בחשבונאות ובעסקים, MA מנהל ציבורי וביקורת פנימית, מבקר פנימי מוסמך CIA, מבקר מערכות מידע מוסמך CRISC, CRMA, CISA
עיסוקים עיקריים ב-5 השנים האחרונות	שותף במשרד רואי חשבון, רוזנבלום הולצמן ושות'. מבקר פנימי בתאגידים.

נושאי משרה שכהונתם הסתיימה בתקופת הדוח ובתקופה שלאחריה, עד למועד דוח זה:

א. ביום 15 בינואר 2022 חדל מר דני דניאל לכהן כסמנכ"ל בינה מלאכותית. לפרטים נוספים ראה דיווח מיידית של החברה מיום 16 בינואר 2022 (אסמכתא 2022-01-007003).

ב. ביום 30 לאפריל 2022 חדל מר דני בכר לכהן בסמנכ"ל פיתוח. לפרטים נוספים ראה דיווח מיידית של החברה מיום 1 למאי 2022 (אסמכתא 2022-01-052903).

ג. ביום 30 למאי 2022 חדל מר משה פינק לכהן כסמנכ"ל כספים. לפרטים נוספים ראה דיווח מידי של החברה מיום 22 במאי 2022 (אסמכתא 2022-01-061957).

#### **תקנה 26ב - מורשה חתימה עצמאי של התאגיד:**

לחברה אין מורשה חתימה עצמאי, כהגדרת מונח זה בחוק ניירות ערך, תשכ"ח-1968 ובהנחיות רשות ניירות ערך.

#### **תקנה 27 - רואי החשבון של החברה:**

זהות משרד רואה החשבון המבקר: רואה החשבון המבקר של החברה הינו בריטמן אלמגור זהר ושות' רואי חשבון מדרך בגין 132, מרכז עזריאלי 1, תל אביב. למיטב ידיעת התאגיד, רואה החשבון או שותפו אינם בעלי עניין או בני משפחה של בעל עניין או נושא משרה בכירה בחברה.

#### **תקנה 28: שינוי בתזכיר או בתקנון של התאגיד:**

ביום 28 בנובמבר 2021 תוקן תקנון ההתאגדות של החברה. לתקנון ההתאגדות של החברה ראה דיווח מידי של החברה מיום 28 בנובמבר 2021 (אסמכתא 2021-01-172725). וכן דיווח מידי על זימון אסיפה מיום 12 לאוקטובר 2021 (אסמכתא 2021-01-1855205), דיווח מידי על תוצאות האסיפה מיום 27 לאוקטובר 2021 (אסמכתא 2021-01-160542).  
בשנת הדוח לא חל כל שינוי בתזכיר או בתקנון של החברה.

#### **תקנה 29 – החלטות והמלצות הדירקטוריון:**

א. המלצות הדירקטוריון בפני האסיפה הכללית והחלטות הדירקטוריון שאינן טעונות אישור אסיפה כללית בדבר:

1. תשלום דיבידנד או ביצוע חלוקה בדרך אחרת או חלוקת מניות הטבה: אין.

2. שינוי ההון הרשום או המונפק של התאגיד:

בתקופת הדוח בוצעו הקצאות לעובדים, נושאי משרה וחברי ועדה מייעצת כמפורט בתקנה 20 לדוח זה. למעט הקצאות אלה לא בוצעו הקצאות נוספות.

3. שינוי תזכיר או תקנון התאגיד: אין.

4. פדיון ניירות ערך בני פדיון: אין.

5. פדיון מוקדם של איגרות חוב: אין.

6. עסקה שאינה בהתאם לתנאי השוק, בין התאגיד ובעל עניין בו: אין.

ב. החלטות האסיפה הכללית שנתקבלו שלא בהתאם להמלצות המנהלים בעניינים המפורטים בתקנה משנה (א): אין.

ג. החלטות אסיפה כללית שנתית ואסיפה מיוחדת

אסיפה מיוחדת:

ביום 3 באוגוסט 2022, אישרה האסיפה הכללית הקצאה פרטית מהותית ושאיינה חריגה של 800,000 כתבי אופציה לא רשומים המירים ל-800,000 מניות רגילות של החברה למנכ"ל החברה הי"ה יעקב סלע.

אסיפה כללית שנתית :

ביום 28 בדצמבר 2022, אישרה האסיפה הכללית את מינויי מחדש של משרד רואי חשבון ברייטמן, אלמגור, זהר רואי חשבון לתקופה נוספת וזאת עד תום האסיפה השנתית הבאה, וכך אישור מינוי מחדש הדירקטורים בחברה, ה"ה עמי ברלב, ה"ה עוזי נבון, ה"ה גיורא יהב, וה"ה שי מיש וה"ה אילן ויצמן. וכן, אושרו באותה אסיפה הכללית כל הדירקטורים המכהנים בהסדרי הביטוח המקובלים בחברה וזכאותם לגמול שנתי וגמול השתתפות בהתאם לקבוע בתקנות החברות (כללים בעניין גמול והוצאות לדירקטור חיצוני) התש"ס-2000, (להלן: "תקנות הגמול"), בהתאם לדרגה שבה מסווגת החברה ובהתאם ל-"סכום הקבוע" כמפורט בתקנות הגמול. אף אושרה זכאותם של חברי הדירקטוריון לכתבי פטור ושיפוי בנוסח כתב פטור ושיפוי המקובל בחברה כפי שמופיע בדיווח החברה מיום 29 בספטמבר, 2020 (אסמכתא: 2020-01-096808 הנכלל בזאת על דרך ההפניה). לפירוט פטור, ביטוח או התחייבות לשיפוי לנושה משרה שבתוקף ראה פירוט בסעיף (ד) לעיל. בנוסף, אושרו הקצאת 1,000,000 כתבי אופציות לא סחירים ליו"ר הדירקטוריון הפעיל של החברה ה"ה עמי ברלב. הקצאת 100,000 אלף כתבי אופציות לא סחירים לה"ה שי מיש, גיורא יהב ועוזי נבון.

#### **תקנה 29א - החלטות החברה**

- (א) אישור פעולות לפי סעיף 255 לחוק החברות: אין.
- (ב) פעולה לפי סעיף 254 (א) לחוק החברות שלא אושרה: אין.
- (ג) עסקאות הטעונות אישורים מיוחדים לפי סעיף 270(1) לחוק החברות, ובלבד שמדובר בעסקה חריגה: אין.
- (ד) פטור, ביטוח או התחייבות לשיפוי לנושא משרה שבתוקף בתאריך הדוח:

למועד הדוח, כל הדירקטורים ונושאי המשרה הבכירה המכהנים בחברה זכאים לכתבי פטור ושיפוי וכוללים תחת הפוליסה לביטוח אחריות דירקטורים ונושאי משרה של החברה.

#### **ביטוח אחריות דירקטורים ונושאי משרה**

בחודש דצמבר 2021, החברה התקשרה בהסכם חידוש ביטוח דירקטורים ונושאי המשרה בחברה, לאחר שוועדת התגמול אישרה, שתנאי הביטוח הם בהתאם לקבוע במדיניות התגמול של החברה כפי שאושרה על ידי בעלי המניות בחברה (דיווח מיום 6 בינואר 2022, אסמכתא 2022-01-00430) ושההתקשרות היא בתנאי שוק ואינה עשויה להשפיע באופן מהותי על רווחיות החברה, רכושה או התחייבויותיה. וזאת בהתאם לקבוע בתקנה 1ב1 לתקנות ההקלות.

גבול האחריות בפוליסה נותר ללא שינוי ועומד על 5 מיליון דולר ארה"ב, תקופת הפוליסה היא עד ליום 31 בדצמבר 2022. פוליסת הביטוח מכסה את כל הדירקטורים ונושאי המשרה בחברה ו/או בחברות בנות שלה ו/או נכדות שלה, לרבות נושאי משרה שהינם בעלי השליטה בחברה, המכהנים ו/או שיכחנו בחברה מעת לעת, בשל חבות שתוטל עליהם עקב פעולות שעשו מתוקף היותם נושאי משרה, ובלבד שתנאי הכיסוי בינם לא יעלו על אלו של יתר נושאי המשרה. פוליסת הביטוח הינה על בסיס הגשת תביעה. תנאי פוליסת הביטוח, ובכלל כך משך תקופת הפוליסה, תקרת הכיסוי הביטוחי, גובה הפרמיה וההשתתפות

העצמית נקבעו לאחר התייעצות עם יועצי הביטוח של החברה וכן לאחר משא ומתן למול החברה המבטחת, ולמיטב הבנת החברה, בשים לב לתנאי המסגרת שאושרו כאמור, משקפים מחירים מקובלים ותנאי שוק, נכון למועד זה, לרכישת ביטוח אחריות נושאי משרה מהסוג וההיקף הנדון, בשים לב לצרכי החברה ופעילותה.

ראו דיווח מיידי מיום 4 בינואר 2023 בנוגע לחידוש פוליסת הביטוח של נושאי המשרה בחברה עד למועד 31 בדצמבר 2023 (אסמכתא 2023-01-002331).

ביום 30 בספטמבר 2020 אישרה האסיפה הכללית את התקשרות החברה בפוליסת ביטוח דירקטורים ונושאי משרה מסוג Run Off, עבור דירקטורים ונושאי משרה שכיחנו ו/או המכהנים ו/או שיכהנו בחברה במהלך התקופה שתחילתה ביום 29 ביוני 2020 וסיומה במועד השלמת עסקת המיזוג עם אקסיליון (קרי, ביום 03 בדצמבר 2020) ואשר תהא תקפה למשך שבע (7) שנים, בתנאים הבאים: במסגרת הפוליסה הכיסוי הביטוחי לא יפחת מ- 2 מיליון דולר ארה"ב למקרה, ההשתתפות העצמית לא תעלה על סך של 20 אלפי דולר ארה"ב והפרמיה לא תעלה על סך של 20 אלפי דולר ארה"ב.

לפרטים נוספים ראה דוח זימון האסיפה הכללית שפרסמה החברה ביום 29 בספטמבר 2020 (אסמכתא 2020-01-096808).

#### התחייבות לפטור ושיפוי לנושאי המשרה בחברה

ביום 30 בספטמבר 2020 אישרה האסיפה הכללית של החברה כי החל ממועד השלמת עסקת המיזוג של החברה עם אקסיליון (קרי, ביום 03 בדצמבר 2020) תעניק החברה לדירקטורים ונושאי משרה המכהנים בחברה, ושיכהנו בחברה מעת לעת, ובכלל זה נושאי משרה ו/או דירקטורים שהם בעלי ענין ו/או בעלי שליטה ו/או קרובים לבעלי השליטה ו/או עובדים של בעלי השליטה במועד ההענקה, כתבי פטור ושיפוי בנוסח שצורף לאסיפה הכללית.

במסגרת ההתחייבות לשיפוי סכום השיפוי שתשלם החברה לכל נושאי המשרה, במצטבר, על פי כל כתבי השיפוי שהוצאו ו/או יוצאו להם על ידי החברה על פי ההחלטות המפורטות במבוא לכתב הפטור והשיפוי, לא יעלה על סכום השווה ל- 25% (עשרים וחמישה אחוזים) מההון העצמי המיוחס לבעלי מניות החברה לפי הדוחות הכספיים של החברה, המבוקרים או הסקורים, שפורסמו בסמוך לפני מועד השיפוי.

לפרטים נוספים אודות כתב הפטור והשיפוי ראה נספח ח' לדוח זימון האסיפה הכללית שפרסמה החברה ביום 29 בספטמבר 2020 (מספר אסמכתא 2020-01-096808).

תאריך: 19 במרץ, 2023

#### **אקסיליון תחבורה חכמה בע"מ**

<u>שמות החותמים</u>	<u>תפקיד</u>	<u>חתימה</u>
עמי ברלב	יו"ר דירקטוריון	_____
יעקב סלע	מנכ"ל	_____



## פרק ה'

### הצהרות מנהלים

הצהרת המנהל הכללי לפי תקנה 9 ב(ד)1 לתקנות הדוחות:

## הצהרת מנהלים

### הצהרת מנהל כללי

אני, יעקב סלע, מנכ"ל החברה מצהיר כי:

1. בחנתי את הדוח התקופתי של אקסיליון תחבורה חכמה בע"מ (להלן: "החברה") לשנת 2022 (להלן: "הדוחות");

2. לפי ידיעתי, הדוחות אינם כוללים כל מצג לא נכון של עובדה מהותית ולא חסר בהם מצג של עובדה מהותית הנחוץ כדי שהמצגים שנכללו בהם, לאור הנסיבות שבהן נכללו אותם מצגים, לא יהיו מטעים בהתייחס לתקופת הדוחות;

3. לפי ידיעתי, הדוחות הכספיים ומידע כספי אחר הכלול בדוחות משקפים באופן נאות, מכל הבחינות המהותיות, את המצב הכספי, תוצאות הפעולות ותזרימי המזומנים של החברה לתאריכים ולתקופות שאליהם מתייחסים הדוחות;

4. גיליתי לרואה החשבון המבקר של החברה, לדירקטוריון, לוועדת הביקורת של דירקטוריון החברה, כל תרמית, בין מהותית ובין שאינה מהותית, שבה מעורב המנהל הכללי או מי שכפוף לו במישרין או מעורבים עובדים אחרים שיש להם תפקיד משמעותי בדיווח הכספי הגילוי ובבקרה עליהם.

אין באמור לעיל כדי לגרוע מאחריותי או מאחריות כל אדם אחר, על פי כל דין.

תאריך: 19.03.2023

---

יעקב סלע, מנכ"ל

הצהרת נושא המשרה הבכיר ביותר בתחום הכספים לפי תקנה 9 ב(ד)2 לתקנות הדוחות :

## הצהרת מנהלים

### הצהרת נושא המשרה הבכיר ביותר בתחום הכספים

אני, דנה יעקב גרבלי, סמנכ"לית הכספים ונושאת המשרה הבכירה ביותר בתחום הכספים של החברה מצהיר כי :

1. בחנתי את הדוח התקופתי של אקסיליון תחבורה חכמה בע"מ (להלן: "החברה") לשנת 2022 (להלן: "הדוחות").

2. לפי ידיעתי, הדוחות אינם כוללים כל מצג לא נכון של עובדה מהותית ולא חסר בהם מצג של עובדה מהותית הנחוץ כדי שהמצגים שנכללו בהם, לאור הנסיבות שבהן נכללו אותם מצגים, לא יהיו מטעים בהתייחס לתקופת הדוחות.

3. לפי ידיעתי, הדוחות הכספיים ומידע כספי אחר הכלול בדוחות משקפים באופן נאות, מכל הבחינות המהותיות, את המצב הכספי, תוצאות הפעולות ותזרימי המזומנים של החברה לתאריכים ולתקופות שאליהם מתייחסים הדוחות.

4. גיליתי לרואה החשבון המבקר של החברה, לדירקטוריון, לוועדת הביקורת של דירקטוריון החברה, כל תרמית, בין מהותית ובין שאינה מהותית, שבה מעורב המנהל הכללי או מי שכפוף לו במישרין או מעורבים עובדים אחרים שיש להם תפקיד משמעותי בדיווח הכספי הגילוי ובבקרה עליהם.

אין באמור לעיל כדי לגרוע מאחריותי או מאחריות כל אדם אחר, על פי כל דין.

תאריך: 19.03.2023

---

דנה יעקב גרבלי, סמנכ"לית כספים